

UNIVERSIDAD PRIVADA DE TACNA
FACULTAD DE ARQUITECTURA Y URBANISMO
ESCUELA PROFESIONAL DE ARQUITECTURA Y URBANISMO



TÍTULO:

**“EL COMERCIO INFORMAL Y SU RELACION CON LA APROPIACIÓN DEL
ESPACIO PÚBLICO EN LA EXPLANADA MERCADO MINORISTA SANTA ROSA
DEL DCGAL DE LA CIUDAD DE TACNA ,2023”**

TESIS

Presentado por:

Bach. Lizeth del Rosario Soto Cárdenas

Asesor:

Dra. Keily Norka Medina Bejar

Para obtener el título profesional de:

ARQUITECTO

TACNA-PERU

2023



DECLARACION JURADA DE AUTENTICIDAD DE TESIS



Yo Lizeth del Rosario Soto Cardenas, en mi condición de Bachiller de la carrera profesional de Arquitectura y Urbanismo de la Universidad Privada de Tacna, identificado con DNI 71036794, declaro bajo juramento la autenticidad del tema de tesis de pregrado de mi persona, denominado:

“EL COMERCIO INFORMAL Y SU RELACION CON LA APROPIACIÓN DEL ESPACIO PÚBLICO EN LA EXPLANADA MERCADO MINORISTA SANTA ROSA DEL DCGAL DE LA CIUDAD DE TACNA ,2023”

Asesorado por: Dra. Keily Norka Medina Bejar

Es un tema original elaborado por mi persona y no existe plagio de ninguna naturaleza, en especial de otro documento de investigación sea nacional, extranjera o presentado por persona natural o jurídica alguna ante instituciones académicas a su vez declaro la autenticidad de los datos consignados y todos los documentos adjuntos para el tramite de Título a Nombre de la Nación.

Dejo constancia que las citas de otros autores han sido debidamente identificadas en el trabajo de investigación bajo normativa APA vigente, asimismo ratifico que soy plenamente consciente de todo el contenido de la tesis y asumo la responsabilidad, así como de las connotaciones éticas, legales involucradas y vigentes.

Tacna 14 de noviembre 2023

FIRMA (obligatoria)



Huella

Dedicatoria

A mi madre y hermanos, cuyo apoyo incondicional ha sido mi mayor fortaleza, y a mi padre, Benigno Soto Rodríguez, presente en mi corazón y en mis pensamientos, le dedico cada logro como un testimonio de su impacto perdurable en mi camino.

Gracias

Agradecimiento

A la Universidad Privada de Tacna, y en particular la Facultad de Arquitectura y Urbanismo, por brindarme la valiosa oportunidad de crecimiento, tanto a nivel profesional como personal, al proporcionarme herramientas y conocimientos fundamentales.

Agradezco especialmente a mi asesora, la Dra. Keily Norka Medina Bejar, por su orientación y consejos fundamentales en la elaboración de la presente tesis. Su apoyo ha sido clave en este proceso.

Índice general

| | |
|--|----|
| Introducción..... | 1 |
| CAPITULO I. El problema de investigación..... | 3 |
| 1.1. Descripción de la situación problemática | 3 |
| 1.2. Formulación del Problema | 5 |
| 1.2.1. <i>Interrogante Principal</i> | 5 |
| 1.2.2. <i>Problemas Específicos</i> | 5 |
| 1.3. Objetivos de la investigación..... | 5 |
| 1.3.1. <i>Objetivos generales</i> | 5 |
| 1.3.2. <i>Objetivos específicos</i> | 5 |
| 1.4. Justificación de la investigación | 5 |
| CAPITULO II. Marco de referencia | 7 |
| 2.1. Antecedentes de estudios similares | 7 |
| 2.1.1. <i>Antecedentes a nivel internacional</i> | 7 |
| 2.1.2. <i>Antecedentes a nivel nacional</i> | 15 |
| 2.2. Bases Teóricas..... | 20 |
| 2.2.1. <i>Comercio informal</i> | 20 |
| 2.2.2. <i>Apropiación del espacio publico</i> | 25 |
| 2.3. Terminos Basicos | 29 |
| 2.3.1. <i>Comercio informal</i> | 29 |
| 2.3.2. <i>Informalidad</i> | 29 |
| 2.3.3. <i>Venta ambulante</i> | 29 |
| 2.3.4. <i>Giro de actividades</i> | 30 |
| 2.3.5. <i>Producto y servicio</i> | 30 |
| 2.3.6. <i>Posicionamiento en el espacio</i> | 30 |
| 2.3.7. <i>Espacialidad esporadica</i> | 30 |
| 2.3.8. <i>Espacialidad saturada</i> | 31 |

| | |
|--|----|
| 2.3.9. <i>Conexiones y relaciones</i> | 31 |
| 2.3.10. <i>Actor urbano</i> | 31 |
| 2.3.11. <i>Apropiación</i> | 31 |
| 2.3.8. <i>Espacio Publico</i> | 32 |
| 2.3.9. <i>Transformacion espacial</i> | 32 |
| 2.3.10. <i>Calidad de vida urbana</i> | 32 |
| 2.3.11. <i>Identidad Colectiva</i> | 32 |
| 2.3.11. <i>Sentido de pertenencia</i> | 33 |
| 2.3.12. <i>Patrón de uso</i> | 33 |
| 2.3.12. <i>Transito peatonal</i> | 33 |
| CAPITULO III. Marco metodológico | 34 |
| 3.1. Tipo de investigación..... | 34 |
| 3.2. Diseño de investigación | 34 |
| 3.3. Escenario de investigación..... | 35 |
| 3.3.1. <i>Población y muestra:</i> | 37 |
| 3.4. Técnicas de trabajo de campo | 38 |
| 3.5. Técnicas e instrumentos de recolección de datos | 41 |
| 3.6. Método de análisis cualitativo de datos | 44 |
| CAPITULO IV. Resultados | 51 |
| 4.1. Resultados alcanzados dando respuesta a la pregunta de investigación especifica 1 | 51 |
| 4.1.1. Resultados alcanzados del instrumento Ficha de observación y Matriz de registro | 51 |
| 4.2. Resultados alcanzados dando respuesta a la pregunta de investigación especifica 2..... | 71 |
| 4.2.1. Resultados alcanzados del instrumento Ficha de Observación, ficha de mapeo y guía de entrevistas semiestructuradas | 71 |

| | |
|--|-----|
| 4.3. Resultados alcanzados dando respuesta a la pregunta de investigación específica 3..... | 85 |
| 4.3.1. Resultados alcanzados del instrumento Guía de entrevistas semi estructuradas y fichas de mapeo..... | 85 |
| CAPITULO V Discusión de los resultados: | 97 |
| CAPITULO VI Propuesta | 101 |
| Conclusiones | 106 |
| Recomendaciones | 108 |
| Referencias Bibliográficas | 110 |
| Anexos | 117 |

Índice de tablas

| | |
|--|----|
| Tabla 1 Fases de guia sistematica para el desarrollo de la herramienta de estudio de caso | 34 |
| Tabla 2 Limites del area de estudio | 36 |
| Tabla 3 Cuadro de muestreo seleccionada..... | 38 |
| Tabla 4 Esquema metodologico según enfoque cualitativo | 38 |
| Tabla 5 Objetivo especifico y tecnica de obtencion de datos | 39 |
| Tabla 6 Objetivo especifico y tecnica de obtencion de datos | 40 |
| Tabla 7 Objetivo especifico y tecnica de obtencion de datos | 44 |
| Tabla 8 Instrumentos de recoleccion de datos | 42 |
| Tabla 9 Esquema de preguntas en las entrevistas semiestructuradas..... | 45 |
| Tabla 10 Restricciones de ubicación de comerciantes ambulantes en la via publica ... | 44 |
| Tabla 11 Esquema de fichas de observacion y mapeo. | 50 |
| Tabla 12 Predominancia de giro de actividades en Plaza Patricio Conti Olivares | 53 |
| Tabla 13 Predominancia de giro de actividades en la Ca.Wiesse Portocarrero. | 57 |
| Tabla 14 Predominancia de giro de actividades en la Av.La Cultura. | 61 |
| Tabla 15 Razon de predominancia de comercios ambulantes por giro de actividades. | 63 |
| Tabla 16 Ocupacion indebida de comercios ambulantes en las vias publicas | 61 |
| Tabla 17 Predominancia de posicionamiento en el espacio por parte de los comerciantes ambulantes en el area de estudio..... | 82 |

Índice de figuras

| | |
|---|----|
| Figura 1 Triangulo de sostenibilidad de cinco dimensiones..... | 7 |
| Figura 2 Tipos de viviendas y actividades | 8 |
| Figura 3 Categorías de AT(apropiación temporal) en el espacio público | 9 |
| Figura 4 Permeabilidad y apropiación temporal en la Calle San Jerónimo - Ciudad de México | 10 |
| Figura 5 Vendedores ambulantes en la Calle San Jerónimo | 11 |
| Figura 6 Comerciantes ambulantes en Puente la Paz - Santiago..... | 12 |
| Figura 7 Calle de acceso principal al predio comercial principal - El Tianguis Gran Bazar | 13 |
| Figura 8 Afectaciones que genera el comercio en la imagen urbana - Calle Ventura Salazar y Plaza Bicentenario..... | 14 |
| Figura 9 Comercio ambulante alrededor del Campo Ferial Polvos Azules | 15 |
| Figura 10 Presencia de comercio alrededor de Mercado Central y 2 de Mayo..... | 16 |
| Figura 11 Comercio informal - Mercado de abastos de la Ciudad de Yurimaguas..... | 17 |
| Figura 12 Comercio informal alrededor del mercadillo de Bellavista - Sullana | 18 |
| Figura 13 Comercio informal en la Av. Patricio Melendez..... | 19 |
| Figura 14 Tipología de comercio ambulante..... | 23 |
| Figura 15 Patrones de uso en espacios urbanos | 28 |
| Figura 16 Plano de intervención sector 2. | 35 |
| Figura 17 Delimitación del área de estudio | 36 |
| Figura 18 Proceso para codificación de entrevistas semiestructuradas. | 45 |
| Figura 19 Matriz de entrevistas - comerciantes ambulantes..... | 46 |
| Figura 20 Matriz de entrevistas - residentes y comerciantes formales | 47 |
| Figura 21 Categorías y códigos como resultado de entrevistas semiestructuradas..... | 48 |
| Figura 22 Categorías y códigos como resultado de entrevistas semiestructuradas..... | 49 |
| Figura 23 Giro de actividades plaza Patricio Conti Olivares - horario mañana. | 52 |

| | | |
|------------------|---|----|
| Figura 24 | Giro de actividades plaza Patricio Conti Olivares - horario tarde. | 52 |
| Figura 25 | Giro de actividades plaza Patricio Conti Olivares - horario noche. | 55 |
| Figura 26 | Giro de actividades calle Wiese Portocarrero - horario mañana. | 56 |
| Figura 27 | Giro de actividades calle Wiese Portocarrero - horario tarde. | 58 |
| Figura 28 | Giro de actividades calle Wiese Portocarrero - horario noche. | 59 |
| Figura 29 | Giro de actividades en la av. La Cultura - horario mañana | 58 |
| Figura 30 | Giro de actividades en la av. La Cultura - horario tarde. | 59 |
| Figura 31 | Giro de actividades en la av. La Cultura - horario noche. | 64 |
| Figura 32 | Giro de actividades en area de estudio | 65 |
| Figura 33 | Ocupacion indebida de la acera destinada para peatones | 64 |
| Figura 34 | Ocupacion indebida de la acera destinada para peatones. | 65 |
| Figura 35 | Ocupacion indebida de la acera destinada para peatones. | 66 |
| Figura 36 | Ocupacion indebida de la acera destinada para peatones. | 67 |
| Figura 37 | Obstruccion de circulacion de rampa para discapacitados | 69 |
| Figura 38 | Obstruccion de circulacion de rampa para discapacitados. | 68 |
| Figura 39 | Ocupacion indebida de los estacionamientos para vehiculos. | 70 |
| Figura 40 | Ocupacion indebida de los estacionamientos para vehiculos. | 70 |
| Figura 41 | Ocupacion indebida de los estacionamientos para vehiculos. | 70 |
| Figura 42 | Analisis Calle Wiese Portocarrero. | 72 |
| Figura 43 | Comerciante ambulante en Calle Wiese Portocarrero. | 72 |
| Figura 44 | Analisis Plaza Patricio Conti Olivares y Plaza Alto Peru. | 73 |
| Figura 45 | Comerciante ambulante Plaza Patricio Conti Olivares. | 74 |
| Figura 46 | Analisis Calle Mateo Pumacahua. | 74 |
| Figura 47 | Comerciante ambulante en la Calle Mateo Pumacahua | 75 |
| Figura 48 | Analisis av. Los Jurisconsultos | 76 |
| Figura 49 | Comerciante ambulante av. Los Jurisconsultos. | 77 |
| Figura 50 | Comerciante ambulante av. Los Jurisconsultos. | 77 |

| | |
|---|----|
| Figura 51 Analisis av. La Cultura..... | 78 |
| Figura 52 Comerciante ambulante en la av. La Cultura..... | 79 |
| Figura 53 Analisis av. Los escritores | 88 |
| Figura 54 Comerciante ambulante en la av. Los escritores | 89 |
| Figura 55 Analisis de actividades obligatorias , puntos de encuentro y espera | 88 |
| Figura 56 Analisis de actividades obligatorias , puntos de encuentro y espera. | 89 |
| Figura 57 Analisis de actividades obligatorias , puntos de encuentro y espera. | 91 |
| Figura 58 Analisis de actividades obligatorias , constancia de flujo de peatones. | 91 |
| Figura 59 Analisis de actividades obligatorias , constancia de flujo de peatones. | 91 |
| Figura 60 Analisis de actividades obligatorias , constancia de flujo de peatones. | 92 |
| Figura 61 Analisis de actividades opcionales , presencia de productos. | 93 |
| Figura 62 Analisis de actividades opcionales , presencia de productos. | 93 |
| Figura 63 Analisis de actividades opcionales, presencia de productos. | 94 |
| Figura 64 Analisis de actividades sociales , puntos de encuentro y convivencia. | 95 |
| Figura 65 Analisis de actividades sociales , puntos de encuentro y convivencia. | 95 |
| Figura 66 Analisis de actividades sociales , puntos de encuentro y convivencia. | 96 |

Resumen

El propósito de la presente investigación es explorar en profundidad la relación por parte del comercio informal y la apropiación del espacio público, como punto central la Explanada Mercado Minorista Santa Rosa en el Distrito Coronel Gregorio Albarracín Lanchipa en la ciudad de Tacna, dentro de ello se destaca el desarrollo del comercio ambulante, el cual se considera como una de las dos categorías relevantes en la dinámica del comercio informal en el área. El tipo de investigación es básica, adoptando un enfoque cualitativo y empleando el método de estudio de caso. Las técnicas empleadas en esta investigación son: observación no participativa, entrevista semiestructurada y revisión documental. Mismas que son aplicadas a través de instrumentos como: Ficha de mapeo y observación, guía de entrevista semiestructurada y matriz de registro, respectivamente; mismos que fueron validados con tres métodos como análisis de contenido, codificación cualitativa y descripción densa. Para efectuar la técnica de entrevistas semiestructuradas, se utilizó un muestreo no probabilístico por conveniencia con la participación de comerciantes ambulantes, comercios formales y residentes ubicados dentro del área de estudio. Así mismo se tomó como revisión documental la Ordenanza Municipal N°002-2017 actualmente vigente donde aprueba el reglamento que regula el comercio ambulatorio temporal en la vía pública del DCGAL.

El resultado condujo a la formulación de una propuesta urbana que busca equilibrar el comercio informal, especialmente el comercio ambulante, con el uso apropiado del espacio público. Esta iniciativa tiene como objetivo primordial mejorar la convivencia y el aprovechamiento de dicho espacio por parte de la comunidad, tomando en cuenta las necesidades y perspectivas de todos los involucrados. Su propósito fundamental es contribuir a una mejor calidad de vida para el conjunto de la comunidad, promoviendo un entorno urbano más armonioso y funcional.

Palabras clave: comercio informal, apropiación del espacio público, comercio ambulatorio, giros de actividades, transformación espacial, posicionamiento en el espacio y patrón de uso.

Abstract

The purpose of this research is to delve deeply into the relationship between informal commerce and the appropriation of public space, with the central point being the Santa Rosa Minorist Market Esplanade in the Coronel Gregorio Albarracín Lanchipa District in the city of Tacna. Within this context, street vending stands out, which is considered one of the two relevant categories in the dynamics of informal commerce in the area. The research type is basic, adopting a qualitative approach and employing the case study method. The techniques used in this research are: non-participatory observation, semi-structured interview, and documentary review. These are applied through instruments such as: Mapping and Observation Form, Semi-Structured Interview Guide, and Registration Matrix, respectively; all of which were validated using three methods: content analysis, qualitative coding, and thick description. To carry out the semi-structured interview technique, a non-probabilistic convenience sampling was used with the participation of street vendors, formal businesses, and residents located within the study area. Likewise, Municipal Ordinance No. 002-2017, currently in force, was taken as the documentary review, which approves the regulation governing temporary street vending in public spaces of the DCGAL.

The result led to the formulation of an urban proposal that seeks to balance informal commerce, especially street vending, with the appropriate use of public space. This initiative aims primarily to improve coexistence and the utilization of said space by the community, taking into account the needs and perspectives of all parties involved. Its fundamental purpose is to contribute to a better quality of life for the entire community, promoting a more harmonious and functional urban environment.

Keywords: informal commerce, appropriation of public space, street vending, range of activities, spatial transformation, spatial positioning, and usage pattern.

Introducción

Los Objetivos de Desarrollo Sostenible establecen un marco general que une fuerzas para reducir las brechas como parte de la Década de la Acción. El Objetivo ocho, Trabajo decente y crecimiento económico, tiene como meta la promoción de políticas orientadas al desarrollo de actividades productivas, así como crear puestos decentes e innovación. El Objetivo once: Ciudades y comunidades sostenibles; busca proporcionar acceso a zonas verdes y espacios públicos seguros inclusivos y accesibles. A pesar de ello, aún persiste una realidad alarmante en el mundo actual. Según el Banco Mundial (2021) la informalidad en países en desarrollo representa más del 70% del empleo total. Esta situación refleja la falta de oportunidades laborales formales y el acceso limitado a espacios públicos seguros y accesibles para toda la población.

La crisis económica y laboral mundial causada por la pandemia del COVID-19 ha afectado al Perú de manera significativa. Las medidas de contención tomadas por las autoridades para mitigar la propagación del virus, tales como la cuarentena y la clausura de negocios no esenciales, han dejado a un gran número de personas en una situación económica precaria al perder sus fuentes de trabajo y medios de subsistencia. Como respuesta a esta situación, el comercio informal se ha convertido en una fuente de ingresos significativa para muchos ciudadanos peruanos debido a la crisis económica y laboral desencadenada. No obstante, la ausencia de regulación y supervisión del comercio informal ha generado problemas en la ocupación del espacio público y ha tenido un impacto negativo en la calidad de vida de la población. Según el Banco Interamericano de Desarrollo (2022) la gestión municipal sobre el espacio público debe tener en consideración todo tipo de comerciantes, ya que el espacio tiene un mayor significado que el de recrearse. Por tanto, resulta fundamental implementar medidas específicas que aborden estas necesidades en beneficio de toda la sociedad.

En la ciudad de Tacna, esta problemática se manifiesta constantemente debido a la falta de atención al comercio informal y la apropiación del espacio, lo que ha causado varios problemas, tales como la obstrucción del tránsito peatonal y vehicular, la competencia desleal con comerciantes formales, así como la generación de basura y contaminación. Estos inconvenientes afectan tanto a la ciudadanía como a las autoridades encargadas del mantenimiento y planificación urbana. Es necesario un enfoque urbano completo para comprender la problemática del comercio informal y establecer soluciones justas y sostenibles que permitan la convivencia pacífica entre los diversos actores que utilizan el espacio público. En el año 2017 se emitió la Ordenanza

Municipal N°002-2017, promulgada en el distrito Coronel Gregorio Albarracín Lanchipa, tiene como propósito regular la venta ambulante y prevenir la utilización indebida del espacio público. Sin embargo, es crucial tener en cuenta que el aprovechamiento del espacio público por parte de individuos y comunidades representa una estrategia de adaptación ante la escasez de servicios y oportunidades en su entorno urbano.

Por lo expuesto bajo la línea de investigación de Ciudad, Territorio y Paisaje. Se aborda la siguiente pregunta ¿Cómo el comercio informal se relaciona con la apropiación del espacio público en la Explanada del Mercado Minorista Santa Rosa del DCGAL, 2023?, se busca comprender como estas prácticas afectan la vida urbana. Bajo un enfoque cualitativo, a través del estudio de caso, con el uso de técnicas de revisión documental, observación no participativa y entrevistas semiestructuradas que permitan la recopilación de información para su análisis e interpretación.

El plan consta de seis capítulos, capítulo I: Planteamiento del problema donde se abordará la situación problemática a través de los objetivos planteados en la investigación y la justificación de su relevancia. El capítulo II: marco teórico se hará la búsqueda de teoría que permita cumplir con los objetivos planteados, el capítulo III: metodología, se presenta el diseño metodológico que se ha desarrollado dentro del marco de la línea de investigación de Ciudad, Territorio y Paisaje, capítulo IV y V: proporcionan un análisis detallado de los hallazgos y su interpretación en relación con la teoría. Finalmente, el Capítulo VI se centrará en la formulación de una propuesta concreta basada en los resultados y discusiones previas para abordar la problemática identificada. Esta estructura proporciona una secuencia coherente y lógica para el desarrollo de la investigación.

CAPITULO I. El problema de investigación

1.1. Descripción de la situación problemática

En diversas ciudades del mundo, la expansión del comercio informal en espacios públicos ha sido una problemática recurrente, lo que ha generado tensiones y conflictos entre los comerciantes ambulantes y otros actores urbanos en el espacio. Para abordar esta situación, es necesario investigar y comprender esta dinámica, con el propósito de soluciones integrales y sostenibles que promuevan una convivencia pacífica y equitativa entre todos los actores que interactúan en el espacio público. La ocupación irregular de estos lugares puede dificultar el acceso y uso por parte de la comunidad, lo que tiene un efecto perjudicial en su nivel de vida, como también dificultar el desarrollo de actividades cotidianas y obstaculizar la convivencia en el espacio público, disminuyendo su acceso y creando desequilibrios. La brecha en el estudio del impacto del comercio informal en la apropiación del espacio público se debe a la falta de un enfoque urbanístico en las investigaciones realizadas. Aunque se han abordado aspectos sociológicos, económicos y legales del fenómeno, la perspectiva urbanística ha sido ignorada en gran medida. En vista de lo anterior, es imperativo plantear la siguiente interrogante: ¿Cómo el comercio informal se relaciona con la apropiación del espacio público?

En los últimos tiempos, se ha observado un incremento en la incidencia y desarrollo del comercio informal en diferentes urbes a nivel global. Según Esquivel et al. (2019), está ligado a la carencia de trabajo formal, es decir la falta de empleo por parte de instituciones legalmente reguladas. A pesar de que en algunas situaciones puede ser una alternativa para quienes buscan una forma de obtener ingresos, la proliferación del comercio informal también puede dar lugar a una variedad de desafíos en la ciudad, siendo uno de los principales la ocupación de los espacios públicos. Esta práctica no planificada es conocida como apropiación, según Fonseca (2014) está relacionada con la manera en que las personas hacen uso del espacio público a fin de realizar actividades individuales o de manera colectiva. Las personas realizan estas actividades en sitios que no han sido específicamente destinados para ello, aunque puede evidenciar la inventiva y capacidad de adaptación de las personas, también puede originar confrontaciones con otros habitantes y alterar la dinámica general de la ciudad.

La expansión del comercio informal en espacios públicos ha generado tensiones globales y ha llevado a distintos enfoques por parte de las autoridades: medidas represivas o estrategias inclusivas. Según Benitez et al. (2018) "StreetNet Internacional,

lanzó una campaña mundial llamada “Ciudades de clase mundial para todos” que trata de luchar contra las prácticas gubernamentales que excluyen a los comerciantes ambulantes. En lugar de esto, la campaña hace un llamado para que los comerciantes y otros trabajadores pobres en las ciudades sean incluidos en los procesos de toma de decisiones sobre cómo deberían ser las ciudades”. Sin embargo, este fenómeno, según Bromley (2000) se encuentra en todos los países, y no se enfatizan las distinciones entre el primer, segundo y tercer mundo, o economías desarrolladas, en transición y en desarrollo. Sin embargo, la pandemia ha exacerbado su impacto con mayor fuerza en América Latina, donde Según Trujillo (2021) el autoempleo es una estrategia de subsistencia de la población sin trabajo. Desde el comienzo de la crisis sanitaria según Instituto Peruano de Economía (2022) el empleo se ha vuelto más precario y los salarios se han reducido significativamente. En 2021, la informalidad laboral subió a 77%, su nivel más alto desde el 2010.

En el Perú el avance de la inclusión del comercio informal en la planificación urbana ha sido lento. Aunque el comercio informal es una actividad económica de gran relevancia en el país y Según Asociación de Egresados y Graduados de la PUCP. (2021) con la crisis sanitaria, esta situación ha empeorado y se ha hecho aún más evidente las condiciones en las que laboran las y los trabajadores. La ocupación del espacio público por parte del comercio informal conlleva repercusiones negativas debido a la falta de alternativas laborales y la exclusión social que se deriva de ello. Fonseca (2014) señala que este tipo de problemáticas como el deterioro, abandono, o falta de interés por la creación y mantenimiento de espacios públicos en la ciudad, el peligro de la delincuencia, así como de los fenómenos ya mencionados anteriormente" han llevado a ciertos grupos específicos de personas a crear nuevas formas de uso dentro de determinados espacios existentes en la ciudad.

El comercio informal en la Explanada del Mercado Minorista Santa Rosa ha generado un efecto negativo en el uso del espacio público como en la calidad de vida de los ciudadanos. Para abordar la relación entre estas dos dinámicas, se llevará a cabo una exploración detallada que servirá como base para la formulación de una propuesta urbana orientada a mejorar la convivencia y el bienestar de la comunidad local. Esta propuesta estará alineada con los Objetivos de Desarrollo Sostenible, en especial los objetivos ocho y once.

1.2. Formulación del Problema

1.2.1. Interrogante Principal

¿Cómo reconocer el comercio informal en relación a la apropiación del espacio público en la Explanada del Mercado Minorista Santa Rosa del DCGAL, 2023?

1.2.2. Problemas Específicos

¿De qué manera los giros de actividades influyen en la transformación espacial de las zonas de actividad económica no regulada?

¿De qué manera la posesión del espacio por parte del comercio ambulatorio impacta en la construcción de la identidad colectiva de la comunidad?

¿Cómo se configuran e influyen las conexiones y relaciones entre los vendedores ambulantes y otros actores urbanos en el patrón de uso del espacio público dentro del contexto de comercio informal?

1.3. Objetivos de la investigación

1.3.1. Objetivos generales

Reconocer el impacto del comercio informal con relación a la apropiación del espacio público en la Explanada del Mercado Minorista Santa Rosa del DCGAL, 2023.

1.3.2. Objetivos específicos

Caracterizar cómo los giros de actividades influyen en la transformación espacial de las zonas de actividad económica no regulada.

Determinar el impacto de la posesión del espacio por parte del comercio ambulatorio en la construcción de la identidad colectiva de la comunidad.

Identificar las conexiones y relaciones entre los vendedores ambulantes y otros actores urbanos en el contexto del comercio informal, y cómo estas influyen en el patrón de uso del espacio público.

1.4. Justificación de la investigación

La justificación de esta investigación se basa en la necesidad de explorar en profundidad la relación entre el comercio informal y la apropiación del espacio público. A pesar de la existencia de una gran cantidad de investigaciones individuales sobre ambos temas, aún hay aspectos que no se han comprendido completamente. En este contexto, el estudio tiene como objetivo abordar cómo las teorías y conceptos fundamentales de

ambas dinámicas se entrelazan y coexisten, teniendo en cuenta las interacciones sociales, las normativas vigentes y las prácticas urbanas.

El aporte metodológico de esta investigación radica en la contribución de la metodología utilizada al desarrollo del conocimiento para comprender la relación entre el comercio informal y la apropiación del espacio público. Este aporte implica el desarrollo de instrumentos que faciliten la recopilación de información de manera efectiva, generando un impacto positivo. Además de su relevancia teórica y metodológica, la investigación contribuye al identificar problemas prácticos en la sociedad. Esta contribución servirá como base para considerar las prácticas urbanas y la planificación urbana en diversas escalas, tanto a nivel internacional, nacional como local. Asimismo, contribuye a la formación de futuros profesionales, tanto en pregrado como en postgrado.

CAPITULO II. Marco de referencia

2.1. Antecedentes de estudios similares

2.1.1. Antecedentes a nivel internacional

Lara (2019) en su investigación titulada “Temporary appropriation: Theory and Practice of the Street” tiene como objetivo entender cómo la gente se apropia temporalmente de los espacios públicos desde una perspectiva de diseño urbano. La tesis se compone de cinco artículos que muestran cómo esta apropiación temporal está relacionada con temas como sostenibilidad, informalidad, cultura e inclusión, además de cómo el diseño urbano y las reglas para el uso de espacios también influyen en ello. En el primer artículo, se aborda la apropiación temporal a través de ejemplos y teorías, resaltando su relevancia como indicador de sostenibilidad social en una ciudad. Este análisis se basa en cinco dimensiones clave, ver figura 1.

Figura 1.

Triangulo de sostenibilidad de cinco dimensiones

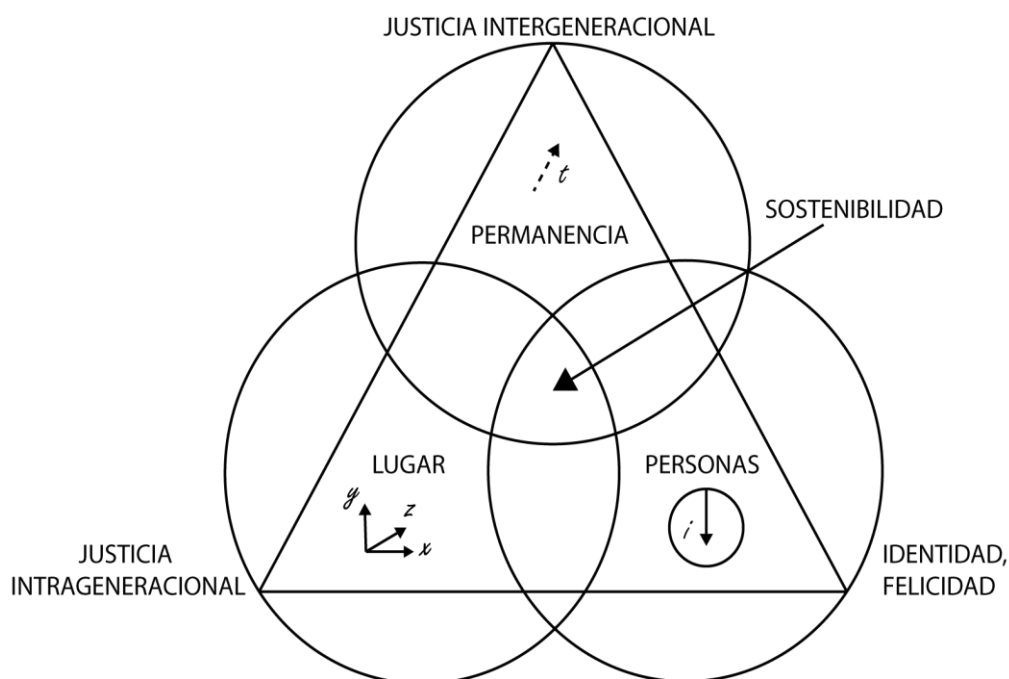

Nota: El gráfico representa cinco dimensiones clave: “Lugar”, que abarca las 3 dimensiones espaciales (longitud, anchura y altura),” Permanencia”, que representa la dimensión temporal y “Personas”, que agrega una dimensión individual y humana. Tomado de *Theory and Practice of the Street* (p.17), por Hernandez, L.,2019, Repository of the University of Portsmouth.

El segundo artículo explora la interacción entre la informalidad y la asistencia técnica en entornos urbanos, planteando que lo comúnmente considerado como informalidad podría ser una forma de colaboración entre individuos. Además, subraya la importancia de comprender cómo la cultura y la forma en que las personas utilizan su entorno urbano desempeñan un papel fundamental en la creación de la informalidad en la ciudad. Para ilustrar esto, se presenta un ejemplo basado en viviendas al comparar el entorno tradicional occidental con uno de estilo tribal, ver figura 2.

Figura 2.

Tipos de vivienda y actividades

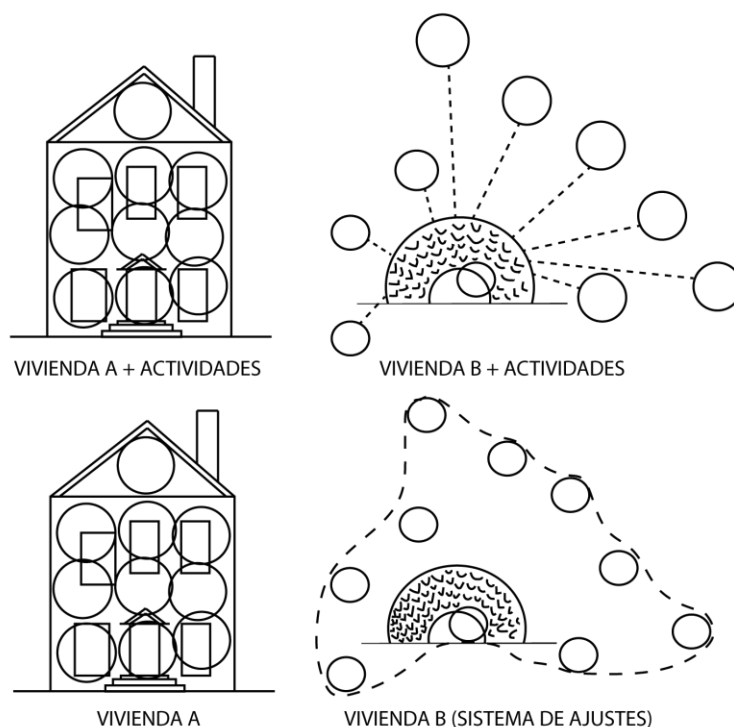

Nota: El gráfico representa dos tipos de viviendas: una tradicional occidental (Vivienda A) y una tribal (Vivienda B). En Vivienda A, las actividades están restringidas a áreas específicas con una estructura rígida, mientras que en Vivienda B, las actividades pueden tener lugar en múltiples áreas, lo que brinda flexibilidad. Esto destaca cómo la cultura afecta la interacción con el entorno construido, incluyendo calles y vecindarios, donde las costumbres de la comunidad influyen en el uso de esos espacios. Tomado de *Theory and Practice of the Street* (p.29), por Hernandez, L., 2019, Repository of the University of Portsmouth.

El tercer artículo analiza cómo la apropiación temporal se relaciona con la cultura, las normas y el diseño urbano a través del concepto de "ensamblaje". Se utiliza la Ciudad de México como un ejemplo de una ciudad altamente regulada en la que surgen estos ensamblajes. La calle más antigua de la ciudad se toma como un caso de estudio representativo para examinar en detalle la apropiación temporal y su relación con estos elementos, ver figura 3.

Figura 3.

Categorías de AT (apropiación temporal) en el espacio público

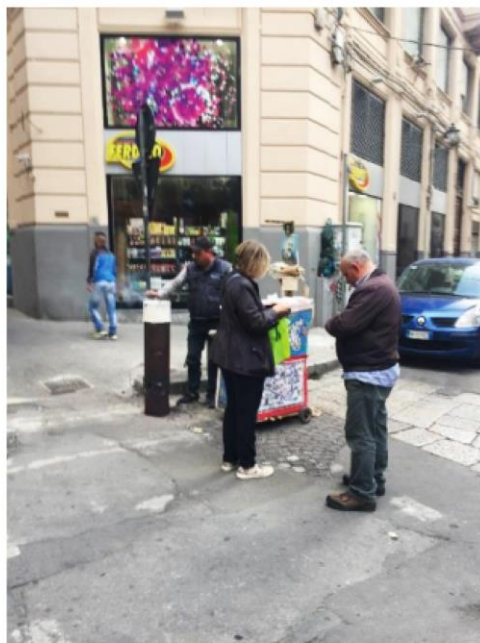

HOMBRE VENDIENDO CASTAÑAS EN LA CALLE EN EL CENTRO DE PALERMO (CATEGORIA - ECONOMIA)



HOMBRE VENDIENDO JOYERIA ARTESANAL EN EL CENTRO DE LA CIUDAD DE MEXICO (CATEGORIA - ECONOMIA)



PAREJA PREDICANDO EN LA CALLE EN EL CENTRO DE AUCKLAND (CATEGORIA - SACRALIZACION)



HOMBRES JUDANDO A LAS CARTAS EN LOS DISTRITOS HISTORICOS DE PALERMO (CATEGORIA - OCIO)

Nota: El gráfico representa tres grupos principales en los que se han identificado y categorizado las actividades relevantes para la apropiación temporal: económicas, de ocio y religiosas. Estos grupos representan cómo las personas usan temporalmente los

espacios públicos en la ciudad, y juntos forman un ensamblaje que refleja la interacción entre cultura, normativas y diseño urbano en esta apropiación. Tomado de *Theory and Practice of the Street* (pp.48-49), por Hernandez, L.,2019, Repository of the University of Portsmouth.

En el cuarto artículo, analiza e identifica elementos de diseño urbano relacionados con la configuración espacial de la calle que influyen en la TA (apropiación temporal), centrándose en la "softness" (permeabilidad), que se ha propuesto como la característica principal del diseño de la calle que afecta a las actividades y usos, ver figura 4.

Figura 4.

Permeabilidad y apropiación temporal en la calle San Jerónimo - Ciudad de México

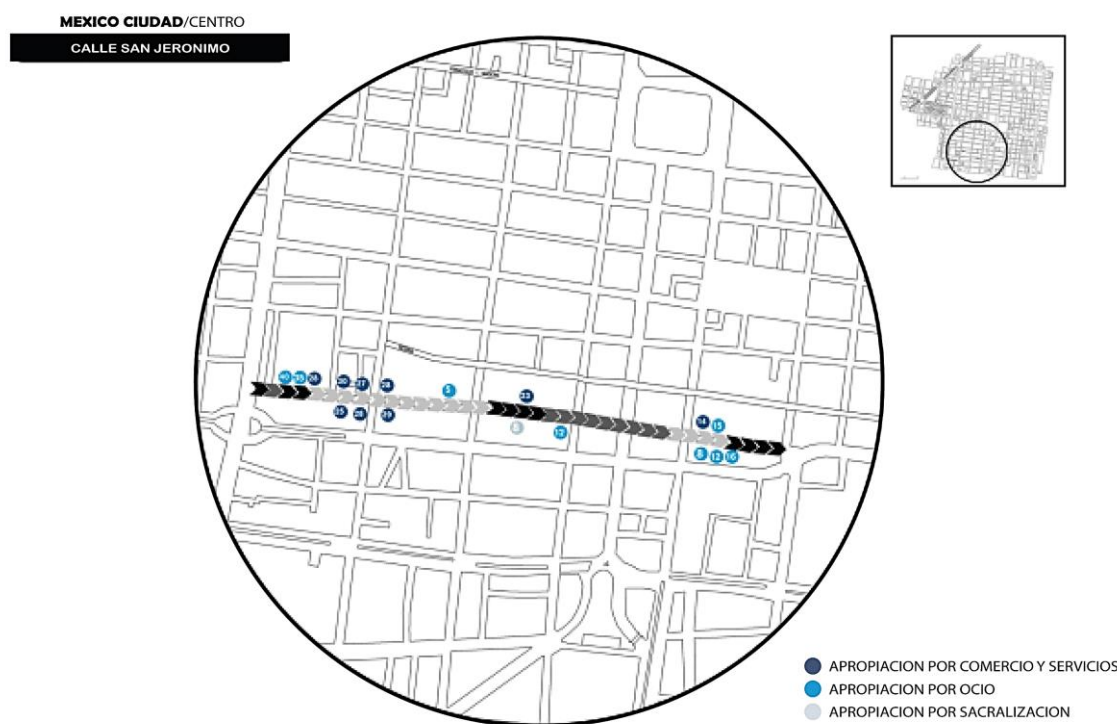

Nota: El gráfico representa como el elemento de diseño "softness" (permeabilidad) se relaciona con la apropiación temporal en la calle San Jerónimo. La apropiación de actividades comerciales y de servicios está ligada a niveles más altos de "softness", lo que implica la capacidad de interactuar visualmente con los transeúntes desde el interior de los edificios. Sin embargo, la apropiación temporal de actividades de ocio no muestra una relación clara, y la apropiación relacionada con aspectos sacrales tiende a ocurrir en áreas con niveles más bajos. Tomado de *Theory and Practice of the Street* (p.88), por Hernandez, L.,2019, Repository of the University of Portsmouth.

En el último artículo, examina cómo las regulaciones gubernamentales influyen en el uso de espacios públicos por parte de las personas, poniendo de relieve la adaptación creativa de las personas frente a reglas ambiguas, ver figura 5.

Figura 5.

Vendedores ambulantes en la Calle San Jerónimo



LOS VENDEDORES AMBULANTES EN LA CALLE COLOCAN SU MERCANCIA EN EL SUELO



UN GUARDIAN ESTA VIGILANDO CONSTANTEMENTE LA PRESENCIA DE LAS AUTORIDADES

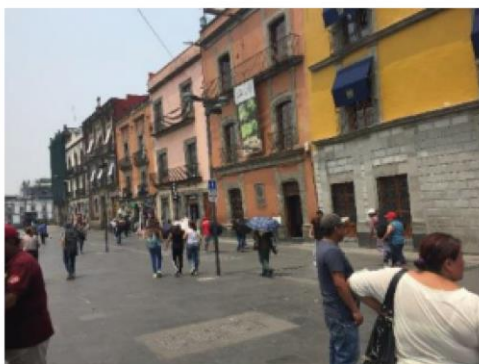

EL GUARDIAN HA DETECTADO A LAS AUTORIDADES, NOTIFICA A LOS VENDEDORES AMBULANTES



EN SEGUNDOS, TODO EL COMERCIO TEMPORAL HA DESAPARECIDO

Nota: El gráfico representa, a pesar de los esfuerzos del Programa de Rescate del MCC por eliminar el comercio informal en las calles, los vendedores ambulantes han encontrado formas de resistir y se han convertido en lo que se conoce como "toreros", un término que hace referencia a los vendedores nómadas de la Ciudad de México. Tomado de *Theory and Practice of the Street* (pp.107,108), por Hernandez, L.,2019, Repository of the University of Portsmouth

Esta investigación ha demostrado que la apropiación temporal es esencial para comprender el vínculo de las personas con un lugar y para la construcción de la identidad urbana. A lo largo de los 5 artículos, la tesis argumenta que la apropiación temporal es el resultado de múltiples factores, como la cultura, el diseño urbano y el marco legal que regula el uso de los espacios públicos. Además, la metodología empleada se basa en un enfoque analítico y exploratorio que proporciona un marco para abordar la apropiación

temporal desde diversas dimensiones urbanas, con el propósito de enriquecer la investigación en el ámbito urbano.

Murillo (2020) en su investigación titulada “Ni informal ni legal: el comercio ambulante y la resistencia a la ciudad globalizada” se abordan casos estudiados en el terreno y casos revisados en la literatura, con el objetivo de explorar las diferentes maneras en que se ocupa el espacio público en situaciones de ilegalidad. El enfoque principal se centra en el comercio ambulante de alimentos, buscando comparar esta actividad con otras formas legales de utilizar el espacio público. Mediante un análisis en profundidad y la consulta de fuentes bibliográficas relevantes, se logró comprender las dinámicas de los actores sociales involucrados en este escenario. En uno de los casos estudiados, que se ilustra en la figura 6, se identificó que la informalidad surge como resultado de la falta de regulación gubernamental, la cual generalmente se establece a través de leyes, y la competencia por espacios disponibles. Esta relación directa vincula el concepto de informalidad con la noción de ilegalidad.

Figura 6.

Comerciantes ambulantes en Puente La Paz - Santiago



VENDEDORES CHILENOS FORMAN DOS FILAS DE COMERCIO EN LA CALZADA

VENDEDOR EXTRANJERO UTILIZA LA CICLOVIA SOBRE UN COLAPSADO PUENTE

Nota: El gráfico representa una segregación espacial en el contexto del comercio ambulante, donde los vendedores chilenos ocupan ubicaciones estables en aceras más amplias, mientras que los vendedores extranjeros, se ven obligados a competir por espacios en la acera de un puente. Esta segregación refleja una dinámica compleja influenciada por factores geográficos, la nacionalidad de los vendedores y la competencia por espacios. Tomado de “Ni informal ni legal: el comercio ambulante y la resistencia a la ciudad globalizada” (p.32), por Murillo, J.,2020, Repositorio Académico de la Pontificia Universidad Católica de Chile.

Rodríguez (2020) es su investigación titulada “Apropiación del espacio público: Tianguis El Piojo (Gran Bazar Siglo XXI) Municipio de Toluca, Estado de México” explora la dinámica en constante cambio de la ciudad como construcción social. Uno de los aspectos centrales son las prácticas sociales derivadas de los encuentros entre individuos en un espacio determinado, donde confluyen diferentes perspectivas de percepción y construcción, generando tanto afinidades como conflictos. Un ejemplo es la interacción entre el comercio callejero y el comercio formal en una misma área como se aprecia en la figura 7, donde se entrelazan relaciones de identidad entre vendedores y compradores, y donde las normas formales a veces ceden ante las normas sociales. La metodología utilizada se basa en la observación y la revisión de documentos, enfocándose en el comercio en espacios públicos, incluyendo puestos fijos, semifijos y ambulantes. A lo largo del tiempo, el comercio en estos espacios ha servido tanto como forma de vida para los vendedores como para construir una conexión social en la comunidad. Sin embargo, en las ciudades, surge la demanda por áreas de uso público, lo que conduce a una reevaluación del rol de lo público, la apropiación simbólica y la ocupación de los espacios urbanos. Esta conexión resalta cómo el espacio público, el comercio y la vida comunitaria se entrelazan de manera significativa. En conjunto, esto proporciona una comprensión más profunda de la dinámica urbana y la interacción entre los actores involucrados.

Figura 7.

Calle de acceso principal al predio comercial principal - El Tianguis Gran Bazar



Nota: El gráfico representa cómo la actividad comercial en los alrededores del Tianguis conlleva en gran medida la ocupación y apropiación de espacios públicos y de libre tránsito. Por otro lado, contrasta con la imagen de estos espacios estando totalmente

despejados cuando el Tianguis no está en funcionamiento. Tomado de *“Apropiación del espacio público: Tianguis El Piojo (Gran Bazar Siglo XXI) Municipio de Toluca, Estado de México”* (p.95), por Rodríguez, O.,2020, Repositorio Académico de la Universidad Autónoma del Estado de México.

Juárez (2019) en su investigación titulada “Centro histórico en la ciudad de Zacatecas: impacto de comercio semi informal en la imagen urbana” se enfoca en evaluar cómo la presencia del comercio semi informal afecta la estética del centro histórico, ver figura 8. En este contexto, comerciantes, debido a sus necesidades, generan deterioros tanto en las fachadas como en la infraestructura urbana. Se destacan ejemplos como la utilización de conexiones eléctricas clandestinas que causan daños en los edificios históricos. Además, se observa que el comercio de alimentos no cumple con los estándares de higiene requeridos, y la falta de contenedores de basura propicia la acumulación de residuos sólidos y líquidos en las calles, lo que contribuye a problemas ambientales. La presencia del comercio semi informal en estas áreas también afecta negativamente la estructura de la ciudad y la circulación vehicular.

Figura 8.

Afectaciones que genera el comercio en la imagen urbana - Calle Ventura Salazar y plaza Bicentenario



Nota: El gráfico representa el desorden generado por el comercio informal, con la presencia de vendedores ambulantes, vehículos como carros y autobuses, así como la presencia de olores desagradables debido a la acumulación de basura, que es consecuencia de la falta de basureros adecuados. Tomado de *“Centro histórico en la ciudad de Zacatecas: impacto de comercio semi-informal en la imagen urbana”* (p.76), por Juárez, R.,2019, Repositorio Académico de la Universidad Autónoma de México.

2.1.2. Antecedentes a nivel nacional

Rivera (2021) en su investigación titulada “Entre lo trágico y lo urbano: Comercio ambulante en el centro histórico de Lima (1946-2019)” tiene como objetivo analizar el proceso mediante el cual los vendedores ambulantes en el Centro Histórico de Lima lograron consolidar su presencia urbana, destacando la tragedia como un factor clave en su éxito. Se enfoca en la dimensión urbanística y examina tres áreas comerciales específicas: Polvos Azules, Mesa Redonda y Las Malvinas. Estas áreas se seleccionan en función de su importancia, tamaño y escala de impacto, y se estudia su evolución, incluyendo su reubicación inicial en campos feriales, que se convirtieron posteriormente en problemas urbanos al desbordar el comercio, ver figura 9. Las autoridades utilizaron tragedias, como un incendio en Polvos Azules, para despejar estas áreas comerciales, creando vacíos urbanos que se aprovecharon para proyectos municipales y para fomentar la formalización y urbanización del sector informal de vendedores ambulantes en el Centro Histórico de Lima.

Figura 9.

Comercio ambulante alrededor del Campo ferial Polvos azules



GRAN CANTIDAD DE VENDEDORES AMBULANTES EN EL JIRON ANDAHUAYLAS
GENERA SU REUBICACION AL CAMPO FERIAL POLVOS AZULES



REUBICACION GENERA CAOS EN LOS ALREDEDORES DEL CAMPO FERIAL
POLVOS AZULES

Nota: El grafico representa la reubicación de comerciantes ambulantes en el campo ferial Polvos Azules. Sin embargo, esta solución temporal generó problemas, ya que el espacio no pudo albergar a todos los vendedores, lo que resultó en un aumento del comercio en sus alrededores. Esto complicó la situación para las autoridades municipales, que intentaron expulsar el comercio del casco histórico utilizando incendios como estrategia. Tomado de “Entre lo trágico y lo urbano: Comercio ambulante en el centro histórico de Lima (1946-2019)” (pp.7-11), por Rivera, A.,2021, Repositorio académico de la Pontificia Universidad Católica del Perú.

Sosa (2018) en su investigación titulada “Renovación urbana en el área de centro de la ciudad entre avenidas Bolognesi y Augusto B Leguía, Cuadras 7-11, para fortalecer la calidad de vida urbana” abarca una exploración inicial, una descripción detallada y una aplicación práctica para llevar a cabo este trabajo, se emplea la metodología de Espacio Público y Vida Pública, basada en investigaciones espaciales previas realizadas por Jan Gehl, que priorizan la dimensión humana en el diseño urbano donde la investigación proporciona información exhaustiva sobre cómo las personas interactúan con el entorno urbano en el área de estudio. Se destaca que el tráfico vehicular con obstáculos como carros y puestos de comida en veredas y áreas de estacionamiento, tiende a prevalecer sobre el bienestar de las personas, lo que degrada gradualmente el espacio público, ver figura 10. Además, se observa un uso monótono y limitado del entorno urbano. La propuesta de renovación urbana para el centro de la ciudad de Tacna se centra en crear un espacio que priorice a las personas, promoviendo la diversidad y versatilidad de actividades, donde incluye directrices y estrategias de intervención, que se materializan en un anteproyecto urbano arquitectónico.

Figura 10.

Presencia de comercio alrededor de Mercado Central y 2 de Mayo



PRESENCIA DE VENTA DE ALIMENTOS EN LOS ALREDEDORES DEL MERCADO CENTRAL Y 2 DE MAYO

Nota: El gráfico representa la presencia de puestos de comida y carros en las áreas cercanas al mercado Central y el Mercado 2 de Mayo, los cuales obstaculizan el tránsito de peatones y generan riesgos al coexistir con el tráfico vehicular. Tomado de “Renovación urbana en el área de centro de la ciudad entre avenidas Bolognesi y

Augusto B Leguía, Cuadras 7-11, para fortalecer la calidad de vida urbana” (p.272), por Sosa, D.,2018, Repositorio Universidad Privada de Tacna.

Murrugarra y Navarro (2022) en su investigación titulada” *Influencia del comercio informal en el ordenamiento del centro de abastos de la ciudad de Yurimaguas 2022*” tiene como objetivo principal determinar la influencia del comercio informal en el ordenamiento del centro de abastos de la ciudad de Yurimaguas, ver figura 11. Este estudio se caracteriza por ser de naturaleza básica, llevado a cabo bajo un diseño no experimental y con un enfoque cuantitativo correlacional. La muestra se recopiló a través de cuestionarios, guías de entrevista y fichas de observación dirigidas a comerciantes y consumidores del centro de abastos. Los resultados obtenidos indican una situación desafiante en el ámbito del comercio informal, ya que un 52% de los encuestados expresaron insatisfacción al respecto. Asimismo, el ordenamiento del centro de abastos también es motivo de insatisfacción para el 41% de los participantes. Se identificó que el comercio informal ejerce una influencia significativa en diversas dimensiones, incluyendo el entorno, los criterios arquitectónicos, el confort climático y los criterios ambientales.

Figura 11.

Comercio informal - Mercado de abastos de la Ciudad de Yurimaguas



PRESENCIA DE COMERCIANTES INFORMALES ALREDEDOR DEL MERCADO DE ABASTOS DE YURIMAGUAS

Nota: El gráfico representa la actualidad de los alrededores del Mercado principal de Yurimaguas, el cual se ve afectado por el orden y la limpieza debido a la presencia generada por los comerciantes informales. Tomado de” *Influencia del comercio informal en el ordenamiento del centro de abastos de la ciudad de Yurimaguas 2022*” (p.83), por Murrugarra, L. y Navarro, S.,2022, Repositorio Académico de la Universidad Cesar Vallejo.

Pulache (2022) en su investigación titulada “Influencia del comercio informal en el espacio público a los alrededores del mercadillo en el distrito de Bellavista, Sullana, 2022” tiene como objetivo principal analizar cómo el comercio informal influye en el espacio público en los alrededores del mercado en el distrito de Bellavista - Sullana, ver figura 12. La investigación abarca una muestra de 105 participantes, que incluye tanto a residentes como a comerciantes formales e informales que operan en las proximidades del mercado, centrándose en la identificación de las percepciones de estos actores con respecto al espacio público. Los resultados revelaron problemas significativos en la ubicación y cantidad de puestos ambulantes, los cuales obstaculizan el acceso normal de los compradores, invadiendo veredas, calles y puestos formales. Además, se observó una falta de contenedores de residuos sólidos, lo que contribuía a un entorno insalubre, donde las personas arrojaban basura en la vía pública como también problemas relacionados con inundaciones y aguas contaminadas, dando lugar a malos olores, la proliferación de moscas y roedores, y contribuyendo a la contaminación ambiental.

Figura 12.

Comercio informal alrededor del mercadillo de Bellavista - Sullana



PRESENCIA DE COMERCIANTES INFORMALES

Nota: El gráfico representa la situación en los alrededores del mercadillo, donde se observa una proliferación de puestos informales que han contribuido al desorden y al bloqueo de vías de acceso, dificultando la circulación peatonal. Tomado de “*Influencia del comercio informal en el espacio público a los alrededores del mercadillo en el distrito de Bellavista, Sullana, 2022*” (p.51), por Pulache, M., 2022, Repositorio académico de Universidad Cesar Vallejo.

Choque (2022) en su investigación titulada “El comercio informal y la influencia en el deterioro del espacio urbano, caso de estudio: Av. Patricio Meléndez, Distrito, provincia y departamento de Tacna, año 2022” se enfocó en analizar el grado de

influencia del comercio informal en el deterioro del espacio urbano desde una perspectiva urbana, ver figura 13. Para llevar a cabo este estudio, se empleó una metodología mixta de tipo no experimental, en la cual se recopiló información de una muestra compuesta por 165 personas, incluyendo comerciantes informales, comerciantes formales y consumidores que frecuentan la zona de estudio. La recopilación de datos se realizó mediante tres herramientas de medición: encuestas, entrevistas y fichas de observación dando como resultado una correlación significativa entre el comercio informal y el deterioro del espacio urbano en la Av. Patricio Meléndez, destacando la influencia negativa de la actividad comercial informal en el entorno urbano.

Figura 13.

Comercio informal en la Av. Patricio Meléndez



PRESENCIA DE COMERCIANTES INFORMALES

Nota: El gráfico representa la concentración de comercio informal. Este tipo de comercio es el principal causante del deterioro físico y genera contaminación debido a la acumulación de desechos, obstrucciones en el tráfico peatonal y vehicular, lo que afecta negativamente el uso libre del espacio urbano y perjudica a la población local. Tomado de *“El comercio informal y la influencia en el deterioro del espacio urbano, caso de estudio: Av. Patricio Meléndez, Distrito, provincia y departamento de Tacna, año 2022”* (p.64), por Choque, M., 2022, Repositorio Académico de la Universidad Privada de Tacna.

2.2. Bases Teóricas

2.2.1. Comercio informal

En el contexto del desarrollo urbano, con el crecimiento de la población y la expansión de la informalidad, diversas actividades económicas experimentaron cambios significativos. Una de estas actividades, el comercio informal, se desarrolló de manera masiva, a menudo desafiando las normas estatales encargadas nominalmente de regularlo. Esta situación llevó a que las personas ocuparan los espacios públicos, originalmente destinados al uso compartido por la comunidad en su conjunto, con el propósito de realizar transacciones comerciales y llevar a cabo operaciones económicas. Es importante destacar que, si bien el comercio ambulatorio ha sido comúnmente asociado con la actividad económica informal, en realidad constituye solo una de las múltiples manifestaciones de un problema más amplio: la proliferación de actividades comerciales informales en las calles, las cuales operan al margen de las regulaciones legales (De Soto, 1986).

De manera coherente con esta perspectiva, Racaud et al. (2018) definen el comercio ambulante como un intercambio económico que ocurre en lugares de venta, los cuales se caracterizan por su ocupación precaria del espacio público y la constante movilidad tanto de los comerciantes como de los clientes. Este tipo de comercio se desarrolla en espacios públicos que no están originalmente destinados al comercio, generando competencia con otros servicios urbanos como el tráfico vehicular, el acceso a edificios y demás actividades comerciales en la ciudad. A pesar de que el término "comerciante ambulante" resalta las condiciones de precariedad, es fundamental comprender que estos individuos son verdaderos empresarios que desempeñan un rol fundamental en la economía. Su contribución no solo incide en el crecimiento económico, sino que también enriquece la diversidad comercial de la ciudad.

En esta línea, tanto Bhowmik (2010) como Trujillo (2021) enfatizan el papel fundamental que desempeñan los vendedores ambulantes en los espacios públicos. Bhowmik destaca que los vendedores al ofrecer una amplia diversidad de productos que atraen a los visitantes. Estos lugares, conocidos como mercados naturales, representan áreas públicas donde los vendedores ambulantes presentan sus productos y servicios de manera fluida y natural. Esta congregación surge debido a la conveniencia que encuentran los clientes al adquirir sus artículos aquí, subrayando que su presencia en estos lugares está directamente vinculada con la demanda pública de lo que ofrecen. Por otro lado, Trujillo destaca cómo la actividad de estos comerciantes ambulantes

depende en gran medida del espacio público, que actúa como su principal plataforma para llevar a cabo su labor comercial. En este sentido, el entorno urbano no solo es el telón de fondo de sus actividades, sino que también es un actor activo en la configuración y transformación de las calles y plazas públicas. De esta manera, tanto los estudios de Racaud et al. como las reflexiones de Bhowmik y Trujillo destacan el impacto y la importancia de los vendedores ambulantes en los espacios urbanos. Los comerciantes no solo generan actividad económica, sino que también enriquecen la diversidad comercial de la ciudad y contribuyen a la dinamización de los espacios públicos.

2.2.1.1. Giro de actividades:

Según la investigación de Chávez et al. (1998), se abordó el giro de actividades de comercialización en la categorización de grandes grupos. Estos grupos incluyen comestibles sin preparar, artículos de uso personal, servicios, así como artículos destinados para el hogar y la oficina. Esta clasificación resulta fundamental en el análisis integral de las operaciones de los comerciantes ambulantes en el entorno urbano, proporcionando una visión más estructurada y detallada de sus actividades. Por su parte, Diaz et al. (2016) enfatizan que los vendedores ambulantes no se insertan en un único grupo homogéneo, sino que su categorización se basa en la naturaleza de los productos que ofrecen. Como resultado, sus actividades presentan variaciones que se vinculan directamente con los artículos que ponen a disposición en los entornos urbanos. Este aspecto fundamental en el estudio del comercio informal en entornos urbanos no solo se limita a la variedad de productos que ofrecen, sino también se extiende a las múltiples formas de operación y organización que emplean. La variedad de productos que ofrecen no solo demuestra cómo se adaptan a las necesidades del mercado local, sino también su capacidad para ser creativos y responder a las cambiantes necesidades de los consumidores.

2.2.1.2. Posicionamiento en el espacio:

Según Chávez et al. (1998), la tipología se presenta como uno de los elementos clave para analizar el fenómeno del comercio ambulante. En este contexto, se distinguen diferentes modos de posicionamiento en el espacio urbano. Se identifican tres enfoques en el comercio ambulante: vendedores con ubicación fija en áreas de alto tránsito, enfoque itinerante en áreas concurridas sin ubicación específica y vendedores eventuales que operan de forma intermitente, como en festividades o temporadas específicas.

Recchi (2021) categoriza a los vendedores ambulantes en tres principales grupos: vendedores móviles o itinerantes, quienes realizan sus actividades desplazándose a diferentes lugares a lo largo de su jornada laboral; vendedores fijos o estacionarios, que trabajan en un lugar estable durante su jornada laboral; y vendedores semi-fijos, quienes disponen temporalmente sus productos en estructuras improvisadas a lo largo de la calle. Ojeda y Pino (2019) De esta manera, la presente investigación analiza la ocupación espacial de estas apropiaciones urbanas del comercio callejero y de sociabilización del espacio público del plan de Valparaíso, definiendo dos conceptos: espacialidad esporádica y espacialidad saturada.

Kamalipour y Peimani (2019) realizan una valiosa contribución a este tema al introducir una tipología innovadora para el comercio ambulante. Su enfoque se basa en dos criterios esenciales: la movilidad dentro del espacio público, es decir, cómo los comerciantes se desplazan en el entorno urbano (ya sea de manera fija, semi-fija o no fija), y su relación con las interfaces urbanas público/privadas en el espacio público (adyacente o separado). Esta perspicaz propuesta proporciona una perspectiva amplia y detallada de la intrincada dinámica del comercio ambulante. Se describen las seis condiciones de la tipología propuesta por los autores, ver figura 14.

Independiente/no fijo: Este tipo de comercio se caracteriza por su capacidad de llevarse a cabo de manera independiente al interfaz público/privado, con una alta movilidad dentro del espacio público. Es altamente adaptable a los flujos de peatones, al moverse rápidamente y atraer a posibles clientes.

Unifamiliar/semifijo: Este tipo de comercio se caracteriza por estar separado de los límites del espacio público, pero no cuenta con la capacidad de movimiento dentro de dicho espacio. La diversidad y cantidad de productos a menudo limita su movilidad en el entorno público.

Separado/fijo: Este tipo se refiere a una condición en la que el comercio callejero se lleva a cabo separado del interfaz público/privado. Este tipo a menudo forma un quiosco a medida que emerge dentro de una caja casi formal con materiales relativamente baratos e improvisados que pueden o no estar autorizados por el estado.

Adyacente/sin fijar: Este tipo de comercio ambulante se caracteriza por estar vinculado al borde del espacio público y tener la capacidad de reubicarse dentro de dicho espacio. La viabilidad de este tipo de comercio a menudo depende de la existencia de interfaces públicas/privadas específicas a lo largo de los límites del espacio público. Las interfaces públicas/privadas cerradas, como paredes ciegas y vallas, pueden ser utilizadas por este tipo de comercio callejero.

Adyacente/semifijo: Este tipo se refiere a una situación en la que el comercio callejero se encuentra conectado a la interfaz entre el espacio público y privado, pero no está fijo en una ubicación específica. Los vendedores ambulantes en este caso suelen transportar sus productos utilizando medios de transporte pequeños, como carretillas de mano o carritos.

Adyacente/fijo: Este tipo se caracteriza por el comercio ambulante que se encuentra de forma permanente en los bordes del espacio público, ocupando una ubicación fija. Su establecimiento está condicionado por la presencia de una estructura formal preexistente en el entorno.

Figura 14.

Tipología del comercio ambulante.

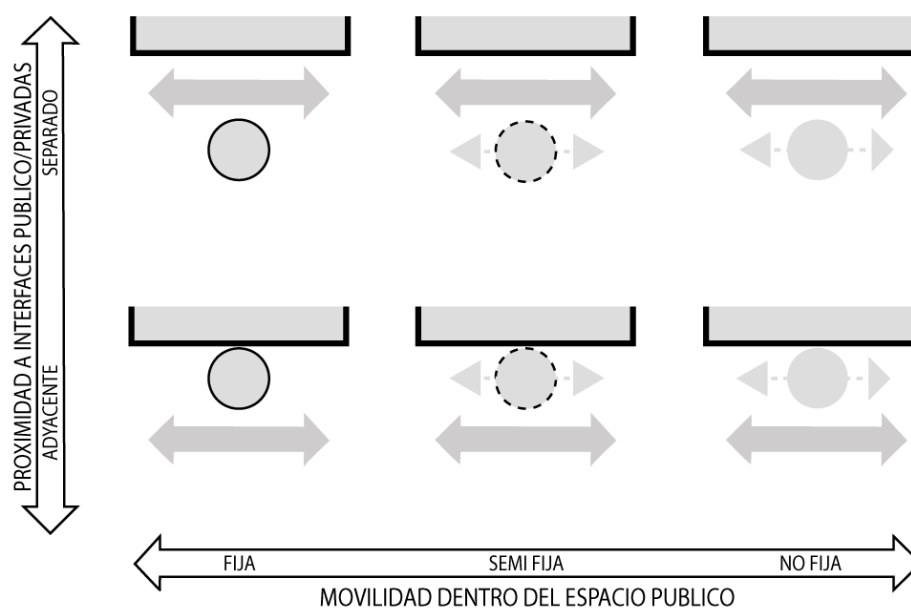

Nota: El gráfico representa una tipología de ubicaciones en relación con la cercanía en el contexto del comercio ambulante. Tomado de *Space and Visibility: Forms of Informality in Public Space* (p.3), por Kamalipour, H. y Peimani, N, 2019, *Journal of Urbanism: International Research on Placemaking and Urban Sustainability*.

2.2.1.3. Conexiones y relaciones:

Crossa (2020) presentan un enfoque relacional que resalta cómo las conexiones y relaciones pueden proporcionar una comprensión profunda de la venta ambulante. Desde dos perspectivas distintas:

Rompiendo análisis binarios de formal = estatal vs. informal = venta ambulante: Este enfoque desafía la simplificación de las actividades económicas en categorías binarias. Reconoce que las actividades económicas no se limitan a una división rígida entre formal y estatal versus informal y venta ambulante. Más bien, reconoce que elementos formales y aspectos informales pueden coexistir en las operaciones comerciales. En el contexto de la venta ambulante, esto implica considerar cómo los comerciantes pueden depender tanto de elementos formales de la economía como de influencias informales más amplias. Kamalipour & Peimani (2019) respaldan este enfoque, argumentando que el discurso sobre la informalidad urbana y el comercio informal se ha centrado en gran medida en las distinciones entre formal e informal, donde uno tiende a borrar y socavar al otro.

Sistemas de intercambio y reciprocidad a nivel de la vida cotidiana, entre múltiples actores: Este enfoque también destaca la importancia de las relaciones y conexiones en la vida diaria de los comerciantes ambulantes. Reconoce que estas actividades no ocurren de manera aislada, sino que están profundamente arraigadas en un contexto social más amplio. Así, se examinan las interacciones entre diversos actores urbanos involucrados en la dinámica de la venta ambulante, lo que permite una comprensión más completa de cómo las relaciones de intercambio y reciprocidad influyen en esta práctica y cómo afectan tanto el espacio público como las condiciones políticas, económicas y culturales.

2.2.2. Apropiación del espacio público

La comprensión de la apropiación de espacios públicos es crucial en el análisis urbano y social contemporáneo. Desde distintas disciplinas y enfoques, se busca desentrañar las complejas interacciones que ocurren en entornos compartidos. Este fenómeno se examina a través de perspectivas que abordan aspectos como la sociología, la psicología ambiental, la arquitectura y la planificación urbana. Cada una de estas disciplinas aporta una mirada única sobre cómo las personas interactúan con y dentro de los espacios públicos, permitiendo así una comprensión más completa y matizada de este fenómeno tan relevante en nuestras ciudades y comunidades.

Jovita & Monserrat (2021) subrayan que las formas de apropiación del espacio público, en tanto bien común, están intrínsecamente ligadas a su uso. Sin embargo, enfatizan que las relaciones y dinámicas que emergen en su interior son de naturaleza dinámica y compleja, involucrando una variedad de elementos que contribuyen a la construcción de su significación social. Esto lleva a comprender la apropiación del espacio público como un proceso en constante evolución, donde los aspectos emocionales y las percepciones individuales juegan un papel fundamental.

En una línea de pensamiento similar Li et al. (2022) sostienen que, en el entorno urbano contemporáneo, las comunidades locales y los individuos continúan enfrentando desafíos para encontrar un lugar público donde puedan establecerse. Para lograr esto, se apropian de espacios públicos designados, revitalizan zonas urbanas subutilizadas, desdibujan las fronteras entre lo público y lo privado, y enriquecen la diversidad al reinterpretar la esencia latente del entorno ciudadano. Estas acciones espontáneas y la "ocupación intencional" emergen como formas mediante las cuales los espacios pueden obtener visibilidad y notoriedad en el paisaje urbano.

Jacobs (2011) destacó la relevancia de preservar la esencia de las calles como áreas de encuentro e intercambio. Estos espacios se caracterizan por su versatilidad en usos y su vitalidad, alimentados por diversas apropiaciones tanto individuales como colectivas. Incluyen escenas de niños jugando y adquiriendo conocimientos que difícilmente obtendrían en otro lugar. Además, se ven salpicados de pequeños comercios que operan al aire libre, ofreciendo una amplia gama de bienes y servicios.

2.2.2.1. Transformación espacial:

El estudio llevado a cabo por Ojeda & Pino (2019) presenta una contribución única al explorar la conexión entre los conflictos espaciales derivados del comercio ambulante y la apropiación socio-espacial del espacio público. A su vez, Li et al. (2018) aporta una perspectiva concreta al acuñar el término "transformación del espacio" para describir este fenómeno. Esta investigación adopta una perspectiva holística que abarca tres enfoques específicos y como puede influir en la calidad de vida urbana de la comunidad.

Análisis Social de la Apropiación: El estudio desentraña la dimensión social de la apropiación realizada por los vendedores ambulantes. Se sumerge en las motivaciones, percepciones y dinámicas interpersonales que impulsan la participación en el comercio ambulante, proporcionando una visión integral de cómo este fenómeno se integra en la estructura social.

Análisis Espacial de la Extensión: La investigación se adentra en el análisis de la apropiación espacial llevada a cabo por los vendedores ambulantes. Su objetivo es arrojar luz sobre la magnitud y alcance de esta apropiación física del espacio público, identificando cómo los vendedores utilizan y modifican los lugares públicos para sus actividades comerciales.

Análisis de Políticas Públicas: En su búsqueda por comprender el panorama completo, el estudio también examina las políticas públicas relacionadas con el comercio ambulante. Al analizar las regulaciones gubernamentales y las medidas implementadas, se busca obtener una visión detallada de cómo las políticas influyen en la interacción entre los vendedores ambulantes y el espacio público.

2.2.2.2. Identidad colectiva:

Whooley (2007) define la identidad colectiva se construye a partir de intereses compartidos, experiencias vividas en conjunto y la solidaridad entre los miembros de un grupo. Escalera (2020) complementa esta definición al describir como la identidad se construye mediante un proceso en el cual los individuos se reconocen mutuamente como parte del grupo y se distinguen de otros grupos a través de la creación de un sentido de pertenencia compartido. Este proceso no es automático ni mecánico, y tiene componentes práxico-estructurales junto con elementos simbólico-discursivos. Además, las consecuencias son muy variadas, individuales y colectivas, así como políticas y psicológicas: confianza,

autoestima, afirmación comunitaria, estatus de grupo. Hay dos elementos cruciales de la identidad colectiva:

Aceptación de la identidad sin incentivos perceptibles o coerción: Este punto se refiere a la forma en que las personas dentro de un grupo o comunidad adoptan una identidad compartida de manera genuina, sin que existan recompensas tangibles o amenazas que los obliguen a hacerlo. En otras palabras, las personas aceptan y se identifican con ciertos valores, creencias o características del grupo no porque están siendo manipuladas o forzadas, sino porque realmente se sienten conectadas y alineadas con ellos. Esto puede ocurrir cuando las personas comparten una visión del mundo, objetivos comunes u otros aspectos que fortalecen su sentido de pertenencia al grupo.

Reconocimiento social dentro del grupo: El reconocimiento social en el contexto de la identidad colectiva se refiere a cómo los miembros de un grupo valoran y validan las contribuciones, participación y características de los demás miembros. Cuando las personas se sienten reconocidas dentro del grupo, experimentan una sensación de importancia y pertenencia. Este reconocimiento puede manifestarse de diversas maneras, como el respeto por las opiniones y habilidades de los demás, la inclusión en actividades grupales, la participación en la toma de decisiones y la celebración de los logros individuales y colectivos. El reconocimiento social puede fortalecer aún más la identidad colectiva al crear un ambiente en el que los miembros se sientan valorados y motivan para contribuir activamente al grupo.

2.2.2.3. Patrón de uso:

Gehl (2014) destaca la estrecha relación entre promover ciertos comportamientos y observar cambios en los patrones de uso urbano, haciendo hincapié en la interacción entre el tránsito peatonal y la vida urbana. Esta interacción, a su vez, tiene el poder de transformar la forma en que una ciudad es utilizada, generando un aumento en su vitalidad pública. Presenta tres categorías fundamentales de actividades urbanas, ver figura 15:

Actividades Obligatorias: Estas actividades constituyen una parte fundamental de la rutina diaria de las personas y deben realizarse sin importar las condiciones. Incluyen tareas necesarias como ir al trabajo, acudir a la escuela, esperar el transporte público o llevar mercancías a clientes.

Actividades Opcionales: Se trata de actividades recreativas y placenteras que requieren un entorno urbano propicio. Estas actividades representan momentos de disfrute, como pasear, detenerse en un mirador para contemplar un paisaje hermoso o simplemente relajarse al aire libre en días agradables.

Actividades Sociales: Esta categoría engloba todas las formas de interacción humana que se desarrollan en diversos rincones de la ciudad. Estas actividades reflejan la conexión entre las personas y ocurren en una amplia gama de espacios urbanos, contribuyendo significativamente a la vitalidad y dinámica social.

Este enfoque destaca la importancia de diseñar espacios urbanos que promuevan estas actividades. Al propiciar entornos que faciliten tanto las actividades obligatorias como las opcionales y sociales, se promueve una mayor interacción de los ciudadanos y se fortalece el sentido de comunidad.

Figura 15.

Patrones de uso en espacios urbanos

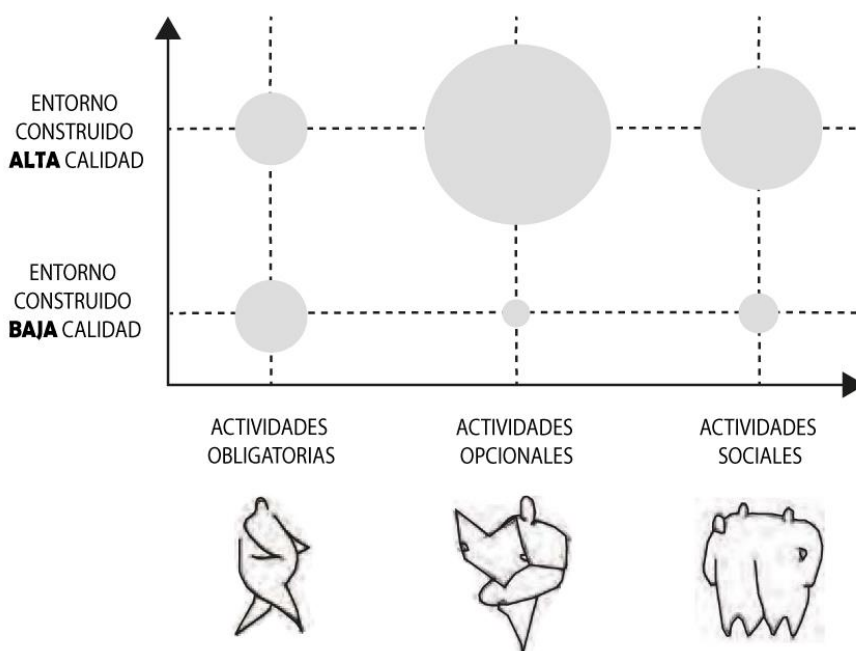

Nota: El gráfico presenta la manera en que las personas interactúan en actividades obligatorias, opcionales y sociales en entornos urbanos. Tomado de *Ciudades para la gente*. (p.19), por Gehl, J., 2014, Ciudad autónoma de Buenos Aires: Infinito.

2.3. Términos Básicos

2.3.1 Comercio informal

Esquivel et al. (2019) define el comercio informal como una estrategia económica adoptada por muchas familias para mejorar sus ingresos y activar su economía doméstica. Esta opción surge en respuesta a la falta de empleos formales o como un medio para generar ingresos adicionales en los hogares. Las personas que se dedican a esta actividad valoran la flexibilidad que les brinda, permitiéndoles gestionar sus horarios y recursos de manera independiente. Sin embargo, es importante destacar que el comercio informal plantea desafíos en términos de seguridad laboral y acceso a beneficios sociales, lo que destaca la necesidad de enfoques de políticas públicas que fomenten la formalización y el bienestar de quienes participan en él.

2.3.2 Informalidad

Contreras (2019) define la informalidad como actividades económicas que no están registradas oficialmente y, por lo tanto, no contribuyen al Producto Interno Bruto (PIB) nacional. Estas actividades suelen operar al margen de las regulaciones legales, como el pago de impuestos. Los trabajadores informales suelen tener bajos ingresos y pueden incluir trabajadores por cuenta propia, pequeños empresarios no registrados y empleados que trabajan en condiciones precarias fuera del mercado laboral formal. Sánchez y Chafloque (2019), por otro lado, amplían la noción de informalidad al describirla como cualquier actividad empresarial o laboral que opera fuera de los límites de la regulación estatal. Esta definición no hace distinciones basadas en la calificación de la mano de obra o el tamaño de la empresa y abarca diversas situaciones económicas. La informalidad se manifiesta de múltiples formas en todos los niveles de desarrollo económico, incluso en países avanzados, y su expresión varía según las circunstancias y casos específicos.

2.3.3 Venta ambulante

Fajardo y Pava (2021) señalan que la venta ambulante se origina como respuesta a una carencia estructural en el mercado laboral, particularmente en entornos urbanos y economías en desarrollo, donde escasean las oportunidades de empleo. Sin embargo, dado que esta forma de comercio no está respaldada por registros comerciales formales ni contratos laborales, su naturaleza informal expone a quienes la practican a la marginación social. Además, desde la perspectiva de la política pública, se considera un

22 problema amplio y en constante crecimiento que desafía a las autoridades locales a encontrar soluciones.

2.3.4. Giro de actividades

Matus y Montes (2019) se refieren al concepto de "giro de actividades" como las distintas categorías o tipos de actividades económicas en las que las personas pueden estar involucradas para generar ingresos. Estos giros pueden abarcar una amplia variedad de ocupaciones y negocios, desde la venta de productos y servicios hasta actividades artísticas y de entretenimiento en el espacio público. Cada giro de actividad puede tener sus propias características y formas de operar, lo que implica que la dinámica comercial y la interacción con el entorno varían significativamente entre ellos. La diversidad de giros de actividades contribuye a la complejidad de la informalidad económica y a la necesidad de comprenderla en un contexto más amplio.

2.3.5. Producto y servicio

Morales (2018) define un producto como un artículo tangible o mercancía que se fabrica o produce para su posterior venta o uso por parte del consumidor. Por otro lado, un servicio se describe como una actividad intangible realizada por una persona o empresa para satisfacer una necesidad del cliente, implicando una interacción directa entre el proveedor y el cliente.

2.3.6. Posicionamiento en el espacio

Recchi (2021) aborda el posicionamiento en el espacio como la ubicación estratégica y física en un entorno urbano. Este concepto destaca cómo la elección de la ubicación puede tener un impacto significativo en la visibilidad, accesibilidad y afluencia de personas en la zona. Las ubicaciones estratégicas permiten atraer la atención de los transeúntes al aprovechar elementos arquitectónicos, patrones de movimiento y puntos de interés en el entorno.

2.3.7. Espacialidad esporádica

Ojeda y Pino (2019) se refieren a la "espacialidad esporádica" como la ocupación temporal y ocasional de espacios públicos a través de construcciones ligeras y efímeras. Estas intervenciones intermitentes contribuyen a la naturaleza cambiante del espacio público, que se configura y se modifica constantemente debido a las prácticas que en él se desarrollan. En otras palabras, se caracteriza por la ocupación temporal y pasajera del espacio público, ejerciendo influencia en su dinámica y configuración.

2.3.8. Espacialidad saturada

Ojeda y Pino (2019) se refieren a la "espacialidad saturada" como una condición en la que el espacio público experimenta una alteración significativa debido a la apropiación o intervención urbana que excede la capacidad de suelo y volumen para los cuales fue originalmente diseñado. Esta ocupación excesiva obstaculiza el flujo de peatones y vehículos, así como la visibilidad entre aceras. En otras palabras, describe una situación en la que la ocupación y las intervenciones urbanas excesivas afectan negativamente la funcionalidad del espacio público, superando sus límites de capacidad original.

2.3.9. Conexiones y relaciones

Chen (2020) destaca que las conexiones y relaciones son fundamentales en el comercio informal. Estas relaciones se entrelazan tanto dentro de las organizaciones de vendedores ambulantes como en su vínculo con otros actores externos. Juegan un papel crucial en dar forma y dinamismo a esta actividad. Estas conexiones atraviesan varios niveles y participantes, y definen cómo esta actividad se integra en el tejido urbano y se relaciona con su entorno.

2.3.10. Actor urbano

Hidalgo (2010) define el término "actor urbano" como aquellos grupos o individuos que toman parte activa en la transformación de la ciudad y que expresan sus conflictos e intereses en el territorio. Por su parte, Dragsted (2018) amplía esta noción al resaltar que los actores urbanos desempeñan un papel crucial en la dinámica de la vida urbana y pueden estar involucrados en una amplia gama de actividades, que van desde la configuración física de la ciudad hasta las interacciones cotidianas en el espacio urbano.

2.3.11. Apropiación

Lara et al. (2019) definen la apropiación como una interacción constante entre los ciudadanos y el entorno construido, manifestada a través de actividades específicas que influyen en la construcción del paisaje urbano social. La apropiación de los espacios públicos otorga a los ciudadanos la capacidad de participar en la creación del espacio urbano en lugar de limitarse a habitarlo o disfrutarlo una vez que ya está formado. Esto les concede el derecho de gestionar y utilizar plenamente su vida cotidiana en estos espacios.

2.3.12. Espacio público

Ipiña (2019) destaca que el espacio público representa la esencia de la ciudad. Es el punto de encuentro donde la igualdad y la equidad social se manifiestan, sirviendo como el escenario donde la diversidad social y cultural se expresa de manera colectiva. En este espacio, los ciudadanos viven, comparten y disfrutan de la ciudad en su totalidad, experimentando sus colores, olores y sonidos. Aquí, las interacciones entre seres humanos dan forma a la apropiación y la participación comunitaria, elementos fundamentales que influyen en gran medida en la calidad de vida de los habitantes.

2.3.13. Transformación espacial

Según Rodríguez y Paulin (2018) definen la transformación espacial como un proceso dinámico que implica la creación de espacios públicos donde las personas pueden sentirse cómodas y expresarse auténticamente. Este proceso implica cambios visibles en el paisaje urbano, como la disposición de objetos personales, la construcción de estructuras temporales y la realización de actividades específicas. Canestraro y Zulaica (2020) complementan esta definición al explorar los conflictos en el proceso de transformación urbana, destacando tres dimensiones clave: territorialización, representaciones sociales y manifestación de conflictos en el espacio público. También abordan las adaptaciones locales de las normas legales, lo que implica la reinterpretación de cuestiones legales en el contexto de la transformación espacial.

2.3.14. Calidad de vida urbana

García y Malvaceda (2022) definen la calidad de vida urbana como la medida del bienestar general de las personas que viven en áreas urbanas. Este concepto considera factores clave, como la salud, la seguridad, la vivienda, el acceso a servicios básicos, las oportunidades de desarrollo personal y profesional, la satisfacción con la vida en la ciudad y la interacción con el entorno urbano. En esencia, se trata de un enfoque multidimensional que tiene como objetivo mejorar las condiciones de vida de la población en entornos urbanos, promoviendo un estándar de vida satisfactorio y sostenible tanto en el presente como para las futuras generaciones.

2.3.15. Identidad Colectiva

Hurtado y Navarro (2021) definen la identidad colectiva como el sentido de "ser uno mismo" en el contexto de un grupo o comunidad. Significa que las personas definen quiénes son en relación con otros miembros del grupo y construyen esta identidad a

través de interacciones con su entorno social y con los demás. En resumen, la identidad colectiva se forma a través de la conexión cognitiva, moral y emocional de un individuo con una comunidad, categoría, práctica o institución más amplia.

2.3.16. Sentido de Pertenencia

Rogel et al. (2023) define el sentido de pertenencia como la sensación o conciencia que experimenta una persona al ser parte de uno o varios grupos o comunidades. En estos entornos sociales, las personas encuentran modelos de referencia que ejercen una influencia directa en sus características personales y en la percepción que tienen de sí mismas. La conexión y la identificación con un grupo en particular se fortalecen cuando se comparten una mayor cantidad de rasgos con sus miembros, ya que estas similitudes se perciben como prueba de pertenencia a una entidad más amplia.

2.3.17. Patrón de uso

Cao y Kang (2019) definen el patrón de uso como las formas en que las personas emplean un espacio, lo que incluye principalmente las actividades que realizan y cómo ocupan dicho espacio. Estas actividades en espacios públicos se identifican generalmente a través de las acciones de los usuarios, como caminar, sentarse, pararse y otras similares. La observación se convierte en un método esencial para estudiar los espacios públicos, ya que proporciona una manera simple y efectiva de comprender su uso y recopilar datos sobre los patrones de utilización.

2.3.18. Tránsito peatonal

Ruiz et al. (2020) definen el tránsito peatonal como el desplazamiento de personas a pie en áreas específicas, como calles, aceras, pasarelas peatonales y otros espacios destinados a los peatones. Este concepto engloba actividades cotidianas, como caminar, correr o simplemente moverse de un lugar a otro a pie en entornos urbanos o peatonales. El tránsito peatonal es un elemento esencial en la movilidad urbana y desempeña un papel fundamental en la configuración de espacios públicos y la planificación urbana.

CAPITULO III.Marco metodológico

3.1. Tipo de investigación

Esta investigación se centra en la línea de Ciudad, Territorio y Paisaje y se clasifica como una investigación de tipo básica, siguiendo la definición de Hernández y Mendoza (2018) se centra en ampliar los conocimientos científicos o filosóficos, sin la necesidad de aplicarlos inmediatamente a situaciones prácticas. De esta manera, la investigación básica no solo contribuye a la esencia misma del conocimiento científico, sino que, de manera indirecta, aporta luces valiosas para abordar desafíos concretos que enfrentamos en la cotidianidad urbana. Asimismo, esta investigación se caracteriza por su enfoque cualitativo siguiendo la perspectiva de Creswell y Poth (2018), se centra en comprender en profundidad los significados y experiencias de las personas en relación con una problemática social-humano. La elección de este enfoque se justifica en el hecho que nos permite descubrir las historias y narrativas reales que se esconden detrás del comercio ambulatorio en espacios públicos, más allá de los números y estadísticas siendo esencial para comprender plenamente nuestra área de estudio

3.2. Diseño de investigación

Para alcanzar el propósito de la investigación, se ha optado por emplear la metodología de estudio de caso, según definición proporcionada por Rashid et al. (2019) este método se presenta como una herramienta específica para analizar los fenómenos en tiempo real, inmersos en su contexto natural. De esta manera, se revelan múltiples facetas a través de diversas fuentes de datos y enfoques analíticos. La Tabla 1 guía un proceso sistemático y estructurado en la investigación abarcando fases específicas.

Tabla 1.

Fases de la guía sistemática para el desarrollo de la herramienta de estudio de caso

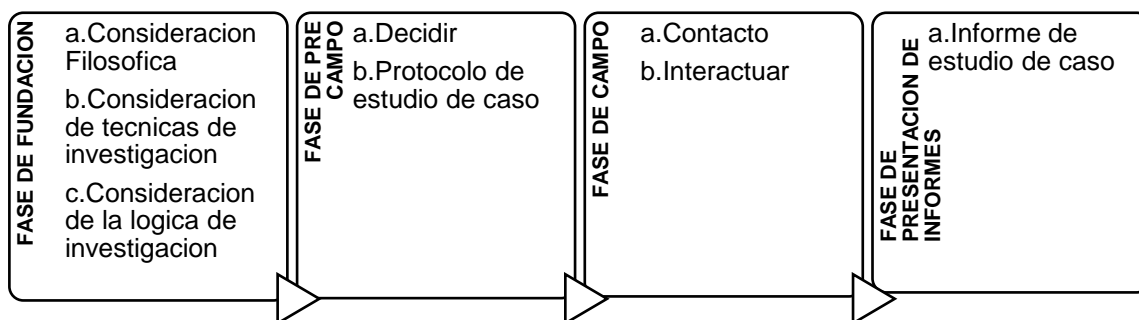

Nota: Esta tabla muestra la secuencia sistemática para realizar un estudio de caso. Tomado de Case Study Method: A Step by Step Guide for Business Researchers(p.), por Rashid et al. ,2019, *International Journal of Qualitative Methods*.

Estas cuatro fases, integradas en la guía sistemática y respaldadas por el estudio de caso, establecen un sólido enfoque para analizar cómo el comercio informal afecta la apropiación del espacio público en el entorno urbano actual. Comenzamos con base teórica, avanzamos hacia interacciones con actores, desentrañamos relaciones y resumimos hallazgos en un informe para entender mejor esta dinámica urbana.

3.3. Escenario de investigación

La investigación se desarrolla en la ciudad de Tacna, específicamente en el sector 2 del distrito más poblado, Coronel Gregorio Albarracín Lanchipa, como se ilustra en la figura 16. En este contexto, la Explanada Mercado Minorista Santa Rosa, ubicada en este sector, desempeña un papel fundamental como epicentro del comercio ambulante que se origina y se extiende a las calles y plazas circundantes. Esta característica es esencial para la delimitación del área de estudio en la investigación, ver figura 17. Dentro del área delimitada, se encuentran diversos puestos y pequeños establecimientos ambulatorios que ofrecen una amplia variedad de productos y servicios. Estos espacios públicos captan y concentran a las personas, fomentando un constante flujo de intercambio, donde la presencia significativa de comerciantes ambulantes plantea desafíos considerables, en términos de ordenamiento urbano, gestión del espacio público y calidad de vida. Analizar esta problemática en este contexto específico permitirá proponer soluciones prácticas y aplicables para áreas urbanas con desafíos similares en comercio informal y uso del espacio público.

Figura 16.

Plano de intervención "Sector 2"

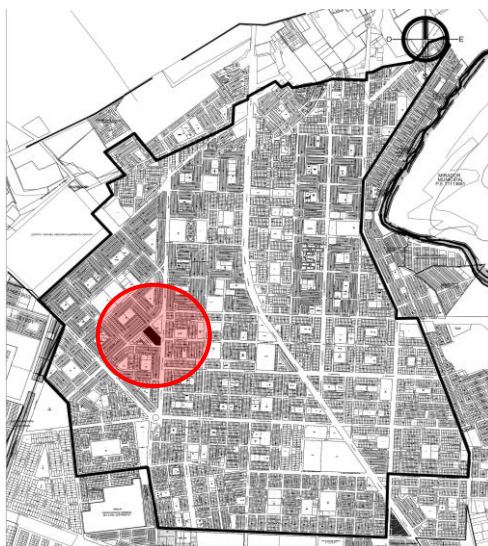

Nota: Plan Urbano Distrital CGAL 2016-2021

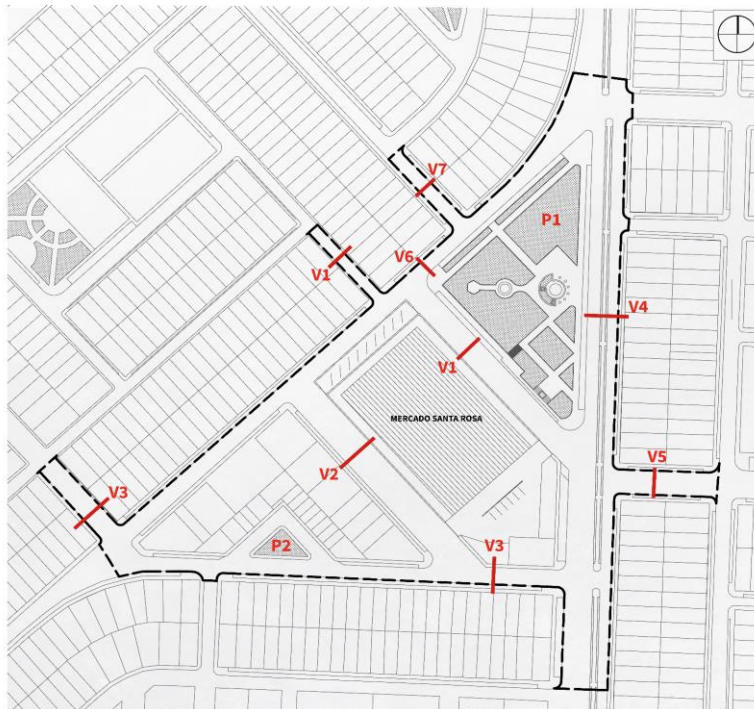
Figura 17.*Delimitación del área de estudio*

Nota: Área de estudio delimitada en función del espacio ocupado por el comercio informal, abarcando zonas (plazas y calles) cercanas al mercado Santa Rosa Fuente: Observación en campo, Tacna, Peru, 2023.

Tabla 2.*Límites del área de estudio*

| Orientación | Limites | Código | Tamaño |
|----------------------|----------------------------|--------|------------------------|
| Por el Norte: | Calle Wiese Portocarrero | V1 | 44.76 y 107.61 ml |
| | Plaza Patricio Conti | P1 | 3781.15 m ² |
| Por el Sur: | Calle Mateo Pumacahua | V2 | 110.66 ml |
| | Plaza Alto Perú | P2 | 682.76 m ² |
| | Avenida Los Jurisconsultos | V3 | 43.32 y 205.73 ml |
| Por el Este: | Av. Cultura | V4 | 285.31 ml |
| | Calle Cristóbal Colon | V5 | 46.96 ml |
| Por el Oeste: | Calle los Escritores | V6 | 301.48 ml |
| | Calle los Músicos | V7 | 46.77 ml |

Nota: Esta tabla muestra los límites del área de estudio, indicando las plazas y calles que lo componen.

3.3.1. Población y muestreo:

3.3.1.1. Población:

La población en estudio se concentra en un área específica, con la Explanada Mercado Minorista Santa Rosa como punto central. Esta zona está definida por las vías donde se produce una actividad constante de comercio ambulatorio y uso del espacio público. En este contexto, se analizan tres grupos fundamentales: los comerciantes ambulantes que ofrecen sus productos dentro de la zona de estudio, los comerciantes formales con establecimientos permanentes en la misma área y los residentes locales que participan activamente en las transacciones comerciales mientras transitan por las vías.

3.3.1.2. Muestreo:

Hernández y Mendoza (2018) argumentan que, en el enfoque cualitativo, el muestreo implica la selección de personas, eventos, sucesos, comunidades y otros elementos de los cuales se recopilan datos. A diferencia de los métodos cuantitativos, en este caso, no es necesario que la muestra sea representativa de la población total. En lugar de ello, se prioriza la obtención de información valiosa de informantes clave, que son individuos o fuentes que pueden proporcionar datos relevantes para el objetivo de la investigación. La selección de estos informantes clave no se rige por criterios probabilísticos, y la cantidad de informantes no es un factor crítico; lo más importante es la calidad de la información que pueden ofrecer.

La investigación se basa en un muestreo no probabilístico, específicamente el muestreo por conveniencia, siguiendo la metodología propuesta por Hernández y Mendoza (2018) implica seleccionar a los participantes en función de su facilidad de disponibilidad y accesibilidad. En el transcurso de la investigación, el muestreo por conveniencia se volvió esencial, particularmente cuando nos enfrentamos a restricciones de tiempo para llevar a cabo entrevistas con los actores urbanos en el área de estudio. Dada la dificultad de obtener respuestas inmediatas, se optó por seleccionar una muestra que representara adecuadamente a los diversos actores urbanos en el área de estudio, considerando la relevancia de cada actor en el contexto del comercio ambulatorio, ver tabla 3. De esta manera, se buscó obtener una comprensión integral en un plazo de tiempo limitado.

Tabla 3.*Cuadro de muestra seleccionada*

| Usuarios | Código | Cantidad de participantes |
|--------------------------------|---------------|----------------------------------|
| Comerciantes ambulantes | CA | 15 participantes |
| Comerciantes formales | CF | 10 participantes |
| Residentes | R | 15 participantes |
| Total | | 40 participantes |

Nota: La muestra se seleccionó de manera equitativa, asegurando una representación adecuada de cada actor urbano en el área de estudio.

3.4. Técnicas de trabajo de campo

Se emplearon técnicas de obtención de datos que involucraron revisión documental, entrevistas semiestructuradas y observación no participativa, ver tabla 4. Estas técnicas permitieron una exploración de las perspectivas de los comerciantes ambulantes y la identificación de patrones observables en el entorno urbano.

Tabla 4.*Esquema metodológico según enfoque cualitativo*

| Categorías | Subcategorías | Obtención de datos |
|--------------------------|--|-------------------------------|
| Comercio informal | Giro de Actividades | Observación no participativa |
| | | Entrevistas semiestructuradas |
| | Posicionamiento en el espacio | Observación no participativa |
| | | Entrevistas semiestructuradas |
| | Conexiones y relaciones | Entrevistas semiestructuradas |
| | Apropiación del espacio público | Transformación espacial |
| Revisión documental | | |
| Identidad Colectiva | | Entrevista semiestructuradas |
| Patrón de uso | | Observación no participativa |

Nota: La tabla muestra las categorías, subcategorías y métodos de obtención de datos para investigar la relación del comercio informal y la apropiación del espacio público.

3.4.1 Revisión documental

La revisión documental es una técnica de investigación que destaca por su búsqueda y análisis de documentos relacionados con un tema específico. El objetivo principal es la selección y extracción de información relevante desde diversas perspectivas, lo que enriquece significativamente la comprensión del tema y permite la integración, corroboración, evaluación de la información. En el contexto de esta investigación, la revisión documental desempeñó un papel esencial al abordar el Objetivo Específico 1, relacionado con la subcategoría 'transformación espacial', ver tabla 5. Esta subcategoría se centra en analizar los cambios físicos y funcionales en el área de estudio en respuesta a la apropiación del espacio público. A través de la revisión documental, se identificó un reglamento de Ordenanza municipal que regula el comercio ambulatorio temporal en la vía pública, detallando los usos adecuados y autorizados de dicho espacio. Este hallazgo resultó fundamental para una comprensión profunda de las transformaciones en el contexto de la investigación.

Tabla 5.

Objetivo Específico y técnica de obtención de datos

| Objetivo Especifico | Subcategoría | Técnica - obtención de datos |
|--|-------------------------|-------------------------------------|
| Objetivo específico 1: Caracterizar cómo los giros de actividades influyen en la transformación espacial de las zonas de actividad económica no regulada. | Giro de actividades | - |
| | Transformación espacial | Revisión documental |

Nota: La Tabla muestra el Objetivo Específico 1 de la tesis, el cual está directamente alineado con la técnica de revisión documental.

3.4.2 Entrevista semiestructurada

Es una técnica de investigación que combina aspectos de entrevistas estructuradas y no estructuradas, el cual permite abordar temas específicos sin seguir una guía rígida, lo que brinda a los entrevistados la flexibilidad para expresar sus opiniones y experiencias. En el contexto de esta investigación, las entrevistas semiestructuradas desempeñaron un papel esencial al abordar el Objetivo Específico 2 y 3, relacionado con las subcategorías "posicionamiento en el espacio, identidad colectiva y conexiones y relaciones", ver tabla 6. Las subcategorías requieren un enfoque profundo y completo, y las entrevistas semiestructuradas desempeñaron un papel crucial

al proporcionar una perspectiva enriquecedora que no podría haberse obtenido a través de otras técnicas. Estas entrevistas capturan datos cualitativos al proporcionar perspectivas directas de los participantes, lo que es valioso dada la limitación de tiempo de los comerciantes ambulantes y otros actores urbanos.

Tabla 6.

Objetivo específicos y técnica de obtención de datos

| Objetivo Específico | Subcategoría | Técnica - obtención de datos |
|--|-------------------------------|-------------------------------------|
| Objetivo específico 2: Determinar el impacto de la posesión del espacio por parte del comercio ambulatorio en la construcción de la identidad colectiva de la comunidad. | Posicionamiento en el espacio | Entrevista semiestructurada |
| | Identidad Colectiva | Entrevista semiestructurada |
| Objetivo específico 3: Identificar las conexiones y relaciones entre los vendedores ambulantes y otros actores urbanos en el contexto del comercio informal, y cómo estas influyen en el patrón de uso del espacio público. | Conexiones y relaciones | Entrevista semiestructurada |
| | Patrón de uso | - |

Nota: La Tabla muestra el Objetivo específico 2 y 3 de la tesis, el cual está directamente alineado con la técnica de entrevistas semiestructuradas

3.4.2 Observación no participativa

La observación no participativa es una técnica de investigación en la que el observador adopta un papel pasivo, sin interactuar ni participar activamente en el entorno o contexto que se está estudiando. En esta modalidad, el investigador se limita a observar y registrar los eventos, comportamientos y fenómenos sin involucrarse directamente en ellos, lo que permite una recopilación de datos objetiva y sin influencias externas. En el contexto de esta investigación, la observación no participativa desempeña un papel esencial al abordar el Objetivo Específico 1, 2 y 3, relacionado con las subcategorías “giro de actividades, transformación espacial, posicionamiento en el espacio y patrón de uso”, ver tabla 7. La razón para su elección radica en que, al mantener una posición de observador pasivo, proporciona datos imparciales y objetivos sobre la evolución de actividades, transformaciones espaciales, movimientos y patrones de uso del espacio público.

Tabla 7.*Objetivo específicos y técnica de obtención de datos*

| Objetivo Específico | Subcategoría | Técnica - obtención de datos |
|--|-------------------------------|-------------------------------------|
| Objetivo específico 1: Caracterizar cómo los giros de actividades influyen en la transformación espacial de las zonas de actividad económica no regulada. | Giro de Actividades | Observación no participativa |
| | Posicionamiento en el espacio | Observación no participativa |
| Objetivo específico 2: Determinar el impacto de la posesión del espacio por parte del comercio ambulatorio en la construcción de la identidad colectiva de la comunidad. | Conexiones y relaciones | - |
| | Transformación espacial | Observación no participativa |
| Objetivo específico 3: Identificar las conexiones y relaciones entre los vendedores ambulantes y otros actores urbanos en el contexto del comercio informal, y cómo estas influyen en el patrón de uso del espacio público. | Identidad Colectiva | - |
| | Patrón de uso | Observación no participativa |

Nota: La Tabla muestra los 3 Objetivos específicos de la tesis, los cuales están directamente alineados la técnica de observación no participativa.

3.5. Técnicas e instrumentos de recolección de datos

Con el propósito de abordar las interrogantes de investigación, se emplearon instrumentos metodológicos específicos para cada técnica de obtención de datos, ver tabla 8. Esto garantizó la precisión y adecuación de la información recopilada a las necesidades de cada método, permitiendo una investigación efectiva y enfocada en los objetivos.

Tabla 8.*Instrumentos de recolección de datos*

| Técnicas - Obtención de datos | Instrumentos |
|--------------------------------------|-------------------------------------|
| Revisión documental | Matriz de registro |
| Entrevistas semiestructuradas | Guía de entrevista semiestructurada |
| Observación no participativa | Ficha de mapeo y de observación |

Nota: La tabla muestra los instrumentos utilizados para recopilar datos, cada uno asociado a una técnica específica de obtención de información.

3.5.1 Matriz de Registro

En este contexto, la matriz de registro asume un rol fundamental como instrumento de apoyo a la técnica de revisión documental. De acuerdo con Useche et al. (2019), su función consiste en estructurar y sistematizar la recopilación de datos en una tabla o matriz, lo cual facilita la categorización y comparación de información de manera más organizada. La aplicación de este instrumento ha tenido un impacto significativo en la organización de la información relacionada con el reglamento que rige el comercio ambulatorio en el área de estudio. Esto ha permitido identificar puntos clave que serán de gran utilidad en el desarrollo de la investigación, facilitando la comparación de los datos recopilados en campo con la información documentada y, de este modo, identificar tendencias, áreas de mejora y otros aspectos relevantes.

3.5.2 Guía de entrevista semiestructura

En este contexto, la guía de entrevista semiestructurada asume un rol fundamental como instrumento de apoyo a la técnica de entrevista semiestructurada. De acuerdo a la descripción proporcionada por Knott et al (2022), es un documento escrito que incluye una lista de preguntas, temas o áreas temáticas previamente definidas que el entrevistador emplea como punto de referencia en la entrevista.

Durante el trabajo de campo realizado en junio de 2023, esta guía se reveló esencial al involucrar a 40 participantes voluntarios a lo largo de este proceso, presentando un total de 15 preguntas meticulosamente organizadas, alineadas con objetivos específicos, ver tabla 9. Esta guía no solo facilitó una gestión más eficiente del tiempo, sino que también proporcionó una estructura clara para las conversaciones con los actores urbanos involucrados en la investigación, resultando en una comunicación más efectiva y personalizada con los participantes y enriqueciendo la calidad de la información recopilada.

Tabla 9.

Esquema de preguntas en las entrevistas semiestructuradas

| Objetivo específico | Subcategorías | Nº de preguntas |
|------------------------------|-------------------------------|------------------------|
| Objetivo específico 2 | Posicionamiento en el espacio | 2 preguntas |
| | Identidad Colectiva | 5 preguntas |
| Objetivo específico 3 | Conexiones y relaciones | 8 preguntas |
| | Patrón de uso | - |

Nota: La tabla muestra las preguntas según las subcategorías en respuesta a los objetivos específicos.

Además, el desarrollo de la guía de entrevista en esta investigación, se tomaron en cuenta pautas y enfoques utilizados en investigaciones previas: la investigación se fundamenta en diversas guías de entrevistas extraídas de investigaciones previas, como:

1. "La apropiación y el uso del espacio público urbano. Los comunes en el parque urbano" (2021)
2. "Los usos y la apropiación del espacio público para el fortalecimiento de la democracia" (2014)

3.5.3 Ficha de observación y mapeo

En este contexto, la ficha de observación y mapeo asumen un rol fundamental como instrumento de apoyo a la técnica de observación no participativa. De acuerdo a Sánchez et al (2021), la ficha de observación es un documento o formulario diseñado para registrar sistemáticamente las observaciones realizadas durante un proceso de investigación. Se utiliza para documentar datos cualitativos a partir de la observación directa de eventos, comportamientos, situaciones, o cualquier otro fenómeno que sea objeto de estudio. Por otro lado, la ficha de mapeo, según Zhang et al. (2020), consiste en un registro del comportamiento de un individuo, que incluye información sobre su ubicación, actividad y su relación con el entorno. La aplicación conjunta de estos dos instrumentos ha resultado de vital importancia para obtener una visión más completa y detallada de las interrelaciones entre estas dos dinámicas en el área de estudio. Además, la investigación se fundamenta en diversas de fichas extraídas de investigaciones previas, como:

1. "Mapping the Spatiality of Informal Street Vending "(2022)
2. "Espacialidad de los vendedores ambulantes y disputas socioespaciales por el espacio público: El caso de Valparaíso, Chile. Ciudades" (2019)
3. "Ventas informales en el espacio público en Villavicencio, Colombia" (2018)
4. "Mapeos de Gehl aplicados en las escaleras de Melipulli - Puerto Montt" (2022)

3.6. Método de análisis cualitativo de datos

En el desarrollo de cada instrumento, se adoptó el método de análisis de contenido cualitativo según la orientación proporcionada por Creswell y Poth (2018), el cual este método implica examinar y comprender el contenido de materiales escritos, visuales o auditivos con el objetivo de identificar patrones, temas y significados. Es aplicable a diversos tipos de datos, como entrevistas, documentos, imágenes o grabaciones.

En el marco de esta investigación, se implementó el método en el primer instrumento, la "Matriz de Registro", con el propósito de comprender el nivel de cumplimiento de las restricciones de ubicación establecidas por la Ordenanza Municipal N°002-2017, particularmente aquellas delineadas en el artículo 22º, detalladas en la Tabla 10. El análisis de contenido, facilitado por este instrumento de recolección de datos, desempeñó una función crucial al evaluar el cumplimiento de los puntos específicos definidos en la ordenanza, incorporando imágenes e información recopilada durante la visita a campo en junio de 2023.

Tabla 10.

Restricciones de ubicación de comerciantes ambulantes en la vía pública

| Restricciones – Ordenanza N°002-2017. |
|---|
| 22.1 Instalarse en las veredas obstaculizando el tránsito peatonal |
| 22.5 Rampas laterales de las veredas utilizados para tránsito de las personas con discapacidad. |

Nota: La tabla muestra los dos puntos de restricción establecidos en el Artículo 22º de la Ordenanza Municipal N°002-2017.

No obstante, este proceso reveló un aspecto crítico que no había sido considerado previamente en la normativa: la ausencia de disposiciones explícitas sobre la ubicación de los comerciantes ambulantes en áreas designadas para el estacionamiento. Este descubrimiento, minuciosamente registrado en la matriz, resalta la relevancia de esta herramienta al identificar aspectos no contemplados inicialmente en la regulación vigente. Este descubrimiento, detalladamente registrado en la matriz, subraya la importancia de esta herramienta al identificar aspectos no previamente contemplados en la normativa actual. Revela una brecha en la regulación, donde la convivencia entre comercios ambulantes y áreas de estacionamiento no se aborda de manera explícita. La coexistencia de comercios ambulantes y espacios destinados al estacionamiento, con segmentos que alternan entre ambas funciones, ilustra una

dinámica compleja, resaltando la necesidad de una revisión integral de la ordenanza para abordar adecuadamente estos escenarios específicos.

Como segundo instrumento de recolección de datos, se incorporó la guía de entrevistas semiestructuradas, respaldada por la metodología de contenido. Esta estrategia tiene como objetivo analizar en detalle la aplicación de la codificación, una pieza fundamental en este procedimiento. La codificación implica la organización, interpretación y categorización de información, la cual suele presentarse de manera dispersa. Según la perspectiva de Flick (2018), la codificación abierta se establece como el primer paso destinado a expresar los datos y fenómenos en forma de conceptos. En este proceso, los datos se desglosan en unidades de significado, donde se clasifican expresiones, como palabras individuales o secuencias cortas de palabras, para adjuntar anotaciones y "conceptos" (códigos) a ellas. Es importante destacar que, en este enfoque, no se establecen categorías predefinidas desde el principio; en su lugar, las categorías surgen de las respuestas proporcionadas.

La aplicación de este método comenzó con la transcripción de las respuestas proporcionadas por los actores clave, que incluyeron comerciantes ambulantes, residentes y actores formales. Estas respuestas fueron registradas durante las entrevistas. Posteriormente, se procedió a condensar estas transcripciones en "unidades de significado", capturando la esencia o la idea central de cada respuesta a las diversas preguntas. A estas unidades se les asignaron códigos descriptivos que facilitaron la organización en grupos más amplios basados en los temas y conceptos emergentes de las respuestas. Este proceso culminó en la creación de categorías que resumieron los principales hallazgos de la investigación, como se muestra en la figura 21 y 22. Es importante destacar que este método no solo enriqueció la calidad y amplitud de la investigación, sino que también resaltó su valor como herramienta esencial en el análisis de datos cualitativos.

Figura 18.

Proceso para la codificación de entrevistas semiestructuradas



Fuente: Elaboración propia

Figura 19.

Matriz de entrevistados - comerciantes ambulantes (ver anexo 6)

| | PREGUNTA 01 | PREGUNTA 02 | PREGUNTA 03 | PREGUNTA 04 | PREGUNTA 05 | PREGUNTA 06 | PREGUNTA 07 |
|-------------------|---|--|---|--|---|---|---|
| | 1. ¿En qué horas lo suele estar presente en el Mercado Santa Rosa como comerciante ambulante? ¿Mantiene una presencia constante en el lugar o varía según los días de la semana? | 2. ¿En qué medida la ubicación influye en la visibilidad de clientes para un comerciante ambulante en el espacio público? | 3. ¿Cuáles contactos tiene usted con los residentes del lugar en su actividad comercial? ¿Es un contacto constante o varía según las circunstancias? | 4. ¿Cuáles consider que son los principales beneficios y desafíos de interactuar con los residentes del lugar, teniendo en cuenta la duración de su estancia en este lugar? | 5. ¿Cómo describiría la relación entre comerciantes ambulantes y comerciantes formales, ambos que comparan un objetivo común de venta? | 6. ¿Cuánto tiempo viene realizando esta actividad en este lugar? | 7. ¿Cuál es el motivo principal para realizar esta actividad? |
| COODIFICADO CA 01 | Mi horario de trabajo es ahorita en las noches no, comenzando genero almorzar al lado de las 6:00 pm a 9:00 pm. Esta es la hora en la que suelo comenzar mi recorrido por el mercado y así ofreciendo mis productos, no tengo un día establecido ya que estoy en diferentes lugares. (venta de bebidas) | La ubicación es crucial para nosotros, los comerciantes, sin duda aumentamos nuestras posibilidades de ser vistos. | Si tengo un contacto bueno, pero como estoy en una calle no es el mismo al estar allí frente del mercado | El humor, a veces unos se encuentran en buen humor y otros de mal humor | La relación entre los comerciantes ambulantes y los comerciantes formales es compleja, en general, podemos decir que comparo mis un objetivo común que es la venta. Aunque a veces puedo haber cierta competencia, también existe una especie de colaboración, o sea, no podemos aprender mucho unos de otros y, en ciertos aspectos, complementarnos para crear un | 13 años, antes vendía en la puerta de mi casa, me trasladé por el poder de mi municipio y la municipalidad me ubicó por la pandemia | Sustento del hogar |
| COODIFICADO CA 02 | 06:00 am a 11:00 am - constante (rubro de venta pan) | Si influye bastante, yo como vendo un producto en un solo horario, debo estar bastante cerca de donde pasa mucha gente si no me quedo con la mercedera | Es variado dependiendo por el lugar donde estoy justo ahora que es un poco escondido | Aprendo de ellos y ellos a veces dejan mensajes positivos | A algunos de nosotros vemos a los comerciantes formales como personas que han logrado establecerse en el mercado de manera establecida. Nosotros, como ambulantes, valoramos la independencia económica que eso representa | 23 años voy bastante en días y vuelto por tanto con la pandemia, pero tengo que trabajar | Sustento del hogar |
| COODIFICADO CA 03 | 06:00 am a 3:00 pm - constante 1 día a la semana de reposo (rubro de venta comida) | Si influye mucho en la venta, por eso por eso como comerciantes nos colocamos de manera estratégica, por que todos que vamos vender | Si tengo un contacto constante por lo que estoy gran parte del día allí frente de la puerta, eso ayuda a tener clientes, algunos o ocasionales que pasan la voz dependiendo también del producto que nosotros ofrecemos | Ofrecemos un producto cómodo y fresco que recién vienen del mercado mayorista y por eso es accesible para la comunidad y el peso es completo | Consideramos que la relación es competitiva y sana | 15 años | Realmente disfruto la actividad que realizo, no solo como una fuente de ingresos, sino también como una verdadera pasión. Cada día encuentro satisfacción y un sentido de propósito en lo que hago. |
| COODIFICADO CA 04 | 05:00 am a 12:00 pm - constante 1 día a la semana de reposo, pero no es fijo el día varía (rubro de venta productos naturales) | Bueno, si influye bastante dependiendo no que tipo de productos vendamos en lugar | En el horario en el que estoy vienen bastante por cosas de los hogares por mis productos, pero lo que sale o vendo productos naturales en la mañana podría ser mayor si estuviera todo el día | Puede conversar con las personas en un beneficio, mediante bromas | Reconocemos que los comerciantes formales están en ciertas regulaciones y dificultades legales que nosotros, como ambulantes, podemos evitar en cierta medida | 14 años, pero no mover en por la pandemia, prohibieron el año y medio por productos manipulados y en contacto con la gente | Para mis hijos por que soy viudo y bueno deudas del banco. Es mi único ingreso. Preocupados cuando dicen que van a renovar su lugar, varias veces vivimos de eso día a día, por necesidad. |
| COODIFICADO CA 05 | 05:30 am a 1:00 pm - constante 1 día a la semana de reposo, el día lunes (rubro de venta de desayunos) | Es muy importante por que dependemos de la venta, ubicarnos en puntos podemos vender cómodamente y que nuestros clientes estén cómodos | Si es constante, pero es rápido | El beneficio es que ofrecemos productos cómodos para los que vienen a comprar y me desalojo no he tenido ningún contacto con los residentes | Oportunidades de colaboración con comerciantes formales en el futuro | 17 años en el mercado en el mismo lugar trabajando | Por a gastos de la casa |
| COODIFICADO CA 06 | 06:00 am a 7:00 pm - constante 1 día a la semana de reposo, cualquier día (rubro de venta de ropa) | Estoy aquí todo el día, es mi lugar fijo cerca del mercado. A medida que avanza el día, la gente se acerca y muchos se detienen en mi puesto. Como el día de la ropa, así algo a aquellos que buscan algo nuevo para vestir | Si varía por lo que bueno estamos un poco alejados por los domingos la feria es que ser arma aumenta nuestra clientela | Tranquilo no ha tenido ningún desafío, todo tranquilo y buen humor por ambas partes | Algunos de nosotros sentimos que, como ambulantes, estamos más cerca de la comunidad y podemos tener un impacto directo en el entorno local. | 15 años cerca de la zona, pero si siempre alrededor del mercado | Sustento del hogar |
| COODIFICADO CA 07 | 06:00 am a 1:00 pm - por momentos tengo lugar fijo pero también como ambulante voy caminando 1 día a la semana de reposo, solo el día miércoles (rubro de venta de comida) | Establezco mi puesto de venta cerca del mercado. Vendo huevos y mi mesa me permite mostrar mi producto de manera organizada. Todos los días mantengo esta ubicación constante, lo que me permite interactuar con los residentes locales y los transeúntes que se acercan al mercado. | Si tengo un contacto bueno por la ubicación donde ahora mismo mantengo fijo por momentos y a veces si entran con los niños y se convierten a más | Tranquilo, siempre se ha mantenido una interacción buena | Los clientes que nos prefieren a menudo valoran la autenticidad y el trato personal que ofrecemos. | Estoy por momentos como ambulante caminando, yo vendía dentro del mercado 10 años pagando y ahora a estoy al aire libre, bueno, porque es cerca que mi casa me conviene trabajar por acá. | Por a la familia, pagar la universidad de mis hijos y por salud por que no puedo trabajar de obrero entonces este es mi modo de sustento |
| COODIFICADO CA 08 | 06:00 am a 11:00 am - dependiendo a veces si me quedo más hasta la noche y descanso 1 o 2 días dependiendo (rubro de venta de fruta) | Puedo ajustar mi posición según la competencia y la demanda de los clientes. Ofrezco frutas y verduras frescas, por lo que el lugar es estratégico para atraer a | Si llego a interactuar bastante con la gente, si por lo que pasa mucha gente por aquí | Beneficio que se da una relación tranquila y buena con las personas que vienen a comprar y de desafío o mala no he tenido | Al no tener un local fijo, tenemos una conexión más directa con la comunidad y podemos adaptarnos más rápido a sus necesidades. | Como 33 años el día y venido a veces voy a ferias. | Me gusta destacar la fuerza de tantos comerciantes ambulantes que, como yo, se esfuerzan por salir adelante en medio de circunstancias difíciles. Es fundamental que la sociedad entienda las luchas que enfrentamos. |
| COODIFICADO CA 09 | 06:00 am a 7:00 pm. Todos (rubro de ferretería) | Yo tengo un lugar fijo cerca de la avenida, entonces a mí se me ayuda mucho ser visible | Si es constante ser a mejor, pero estamos designados en una zona que si al menos si atrae a mucha gente | Tranquilo si a veces el humor un poco | Nosotros, los ambulantes, tendemos a tener una comunidad más cercana entre nosotros. | Como 8 a 10 años, recién nos subieron, estamos en diferentes, por alrededor del Mercado | Sustento para la familia, apoyo a mis hijos que están estudiando en el colegio. Soy muy afortunado de haber encontrado un trabajo para mí. |
| COODIFICADO CA 10 | 06:00 am a 4:00 pm. Todos los días (venta de helados) | Estoy aquí todo el día, allí mismo puesto cerca del mercado en la Plaza Patriótica o Centro Ovarias. Con mis helados, atraigo a quienes buscan un respiro refrescante en medio del día | Si casi por lo que estamos en una zona con un flujo constante de gente eso ayuda | Lo beneficio es el trato amable y por parte de ellos | Nosotros dependemos de la visibilidad en la calle y la atracción de la gente que pasa. Ellos ya tienen un puesto | Casi 10 años constante en el lugar | Mantengo mi puesto de trabajo, tengo que llevar el pan de cada día |
| COODIFICADO CA 11 | Comienzo bueno temprano en la mañana, alrededor de las 7:00 am, hasta las 4:00 p.m. a 5:00 p.m. Pero a veces también suelo quedar más tiempo. (venta de comida) | Si influye bastante, yo como pongo un espacio amplio para comparar con otros compañeros que venden otros productos | Es variado como en si no tengo un lugar fijo acá, si la relación es menor | Al vender huevos de codorniz directamente, puedo brindarles un producto al menor precio saludable. Sin embargo, un desafío es que no tengo un lugar del día entonces transito por las calles y no es un lugar seguro para ellos ni para mí como vendedor. | Nosotros tenemos que ser astutos para encontrar el mejor lugar es para vender. Los formales tienen su ubicación establecida | Como ambulante bueno estoy acá 6 años vendiendo, igual por el covid me retiré un momento y bueno volví a la venta cerca del mercado | Mi sustento económico para mantener la casa. |
| COODIFICADO CA 12 | 06:00 am a 8:00 pm - varía a veces estoy yo o a veces mi hija que también se queda (rubro de venta verduras) | Me pongo justo detrás del mercado Santa Rosa para vender mis verduras. Siempre es un cliente y me siento cómodo, me siento cómodo, me siento cómodo. Vendo verduras frescas y la ubicación es genial para atraer compradores | En cuanto al contacto con los residentes, mi nivel de contacto puede variar. Durante mi actividad comercial de venta caminando por las noches, tengo un contacto directo pero a veces debido a que necesito moverme | Los beneficios de interactuar con los residentes durante mi actividad comercial nocturna es ofrecer un producto conveniente mientras caminamos. Sin embargo, el desafío es que mi presencia es breve, lo que dificulta tener una clientela fija. | Para algunos formales, nosotros somos como los "invisibles" temporales que aparecen y desaparecen. Aunque en realidad solo estamos tratando de ganar nos la vida. | Llevo realizando esta actividad acá ya un año, pero como lo digo no son todos los días de la semana, estoy en otros dependiendo si hay alguna actividad en el sector me diré ahí. | Esta actividad me permite generar ingresos y contribuir a mi sustento económico. |
| COODIFICADO CA 13 | Desde las 7:00 am hasta las 4:00 pm - constante todos los días (rubro de venta de café) | Bueno si influye mi ubicación, nos colocamos amontonados no por que queremos vender, estar más lejos o calles más ocultas no vemos a vender nada | Si, variado si llego a entablar conversación con los clientes, pero no es tanto por la circunstancia que no hay tanta clientela por acá | Los residentes nos muestran a la clientela principal. Como beneficio, les ofrecemos productos a precios económicos y accesibles. Sin embargo, reconocemos el desafío que representa el hecho de que el lugar donde me ubico es una calle angosta, lo cual dificulta su tránsito. | Los comerciantes formales y nosotros podemos competir el mismo objetivo de vender, pero cada uno tiene su propio enfoque. | Como 1 mes y medio constantemente acá | Por un tiempo como he estudiado ser chofero, hasta encontrar un practicante para mi carrera. |
| COODIFICADO CA 14 | Empecé a vender en mi carrito alrededor de las 2:00 pm a 3:00 pm en diferentes ubicaciones y la demanda de los clientes - mi día son variadas entre 3 a 4 días en la semana estoy por esta zona (rubro de venta de comida) | Pongo mi puesto cerca del mercado. Según quienes estén alrededor de la zona que la gente quiere a cambio de dinero. Vendo y quiero, así que aquí es el que quiero en algún momento | El contacto si varía no es constante por el mismo hecho que tengo que moverme por que las autoridades no me permiten mantenerme de manera fija en un lugar. | Al ir caminando con mi carrito, puedo llegar a diferentes áreas y estar presente en momentos que los que las personas buscan un antojo. Además, la movilidad de mi carrito me permite llegar a ellos y como desafío es el lugar es donde me ubico. | A veces, los comerciantes formales nos ven como competencia directa, pero en realidad, no es que podemos coexistir | Estoy reciente ya 3 meses por acá vendiendo | Por a mí, la labor académica posterior a mi título de una licenciatura. Es una forma de ganar el día a día en mi hogar. |
| COODIFICADO CA 15 | Como comerciante, estoy durante 2 días máximo en lo que llega a tener mi producto que es mi cosecha. De 10:00 am hasta las 8:00 pm hasta que se acaba (rubro de venta de fruta) | Bueno no estoy por mucho tiempo acá entonces encontrar una ubicación es muy importante para vender mis productos | Durante mi venta bueno el contacto varía - algunos clientes podrán visitar el negocio y pueden contactarme pero como no me quedo por semanas la gas es difícil | El beneficio es que ofrezco ser productos frescos a precios más accesibles, ya que soy un productor directamente de mi propia cosecha. | Ambos buscamos ganar nos la vida vendiendo, pero lo hacemos de manera diferente. Ellos tienen su tienda y su clientela fija, mi entrada que nosotros estamos constantemente en movimiento | Vengo por temporadas y puedo estar en diferentes mercados o ubicaciones. Trato de vender cada mes para ofrecer mis productos. | Bueno es mi único trabajo y sustento de mi familia. |

Nota: Elaboración propia

Figura 21.

Categorías y códigos como resultado de las entrevistas semiestructuradas - Objetivo 2

Posicionamiento en el espacio publico

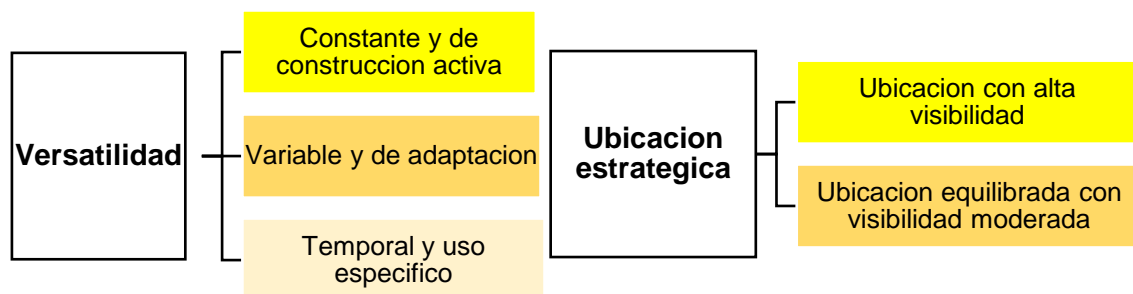

Entrevista: **Comerciante Ambulante**

Identidad colectiva

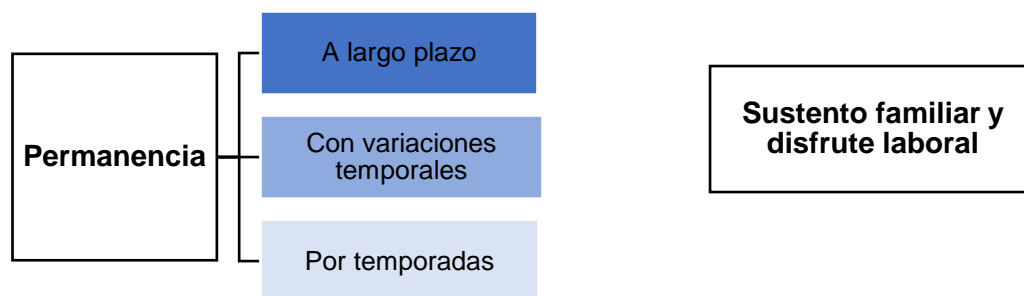

Entrevista: **Comerciante ambulante**

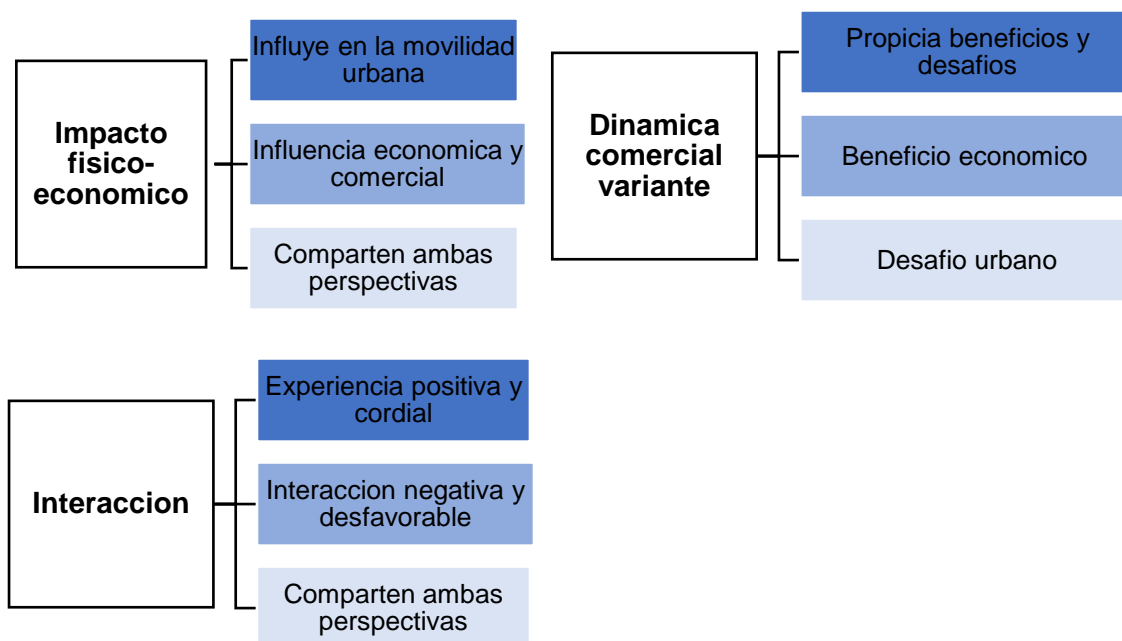

Entrevista: **Residentes**

Nota: Elaboración propia

Figura 22.

Categorías y códigos como resultado de las entrevistas semiestructuradas - Objetivo 3

Conexiones y relaciones

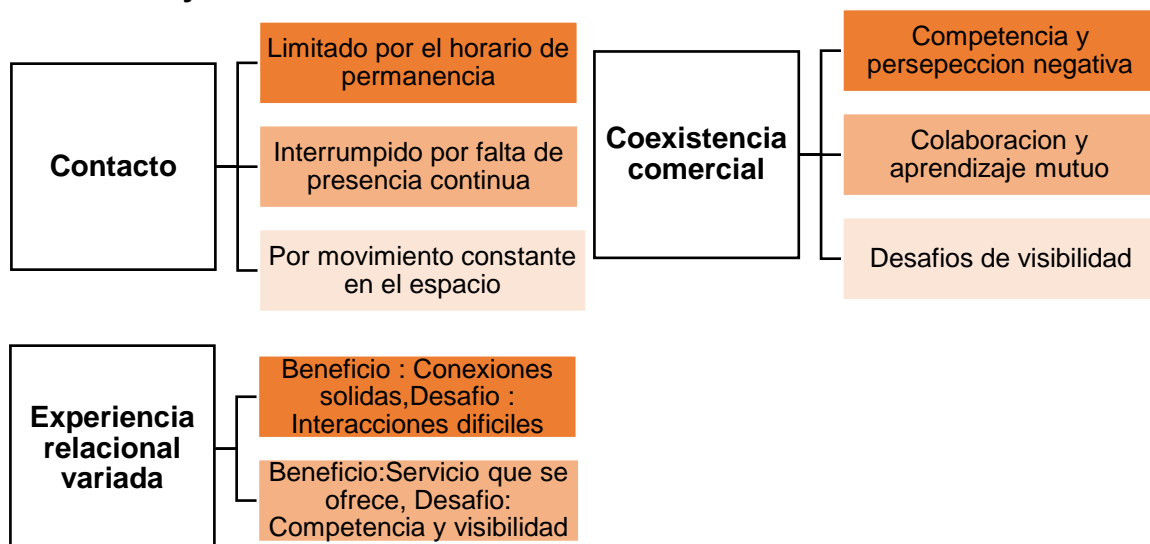

Entrevista: Comerciante ambulante

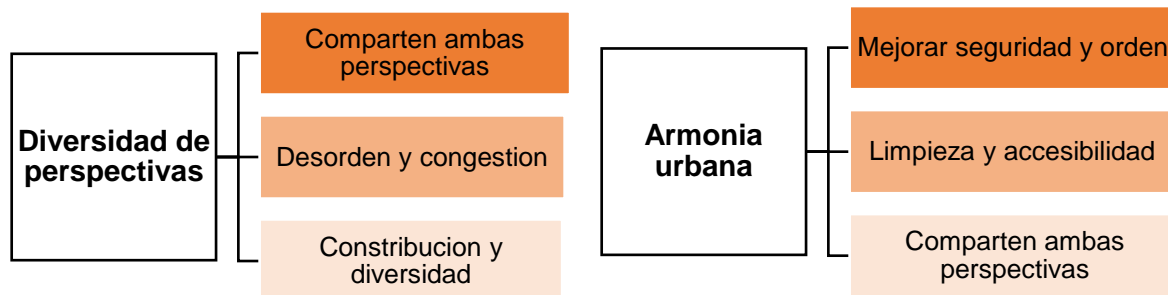

Entrevista: Residentes

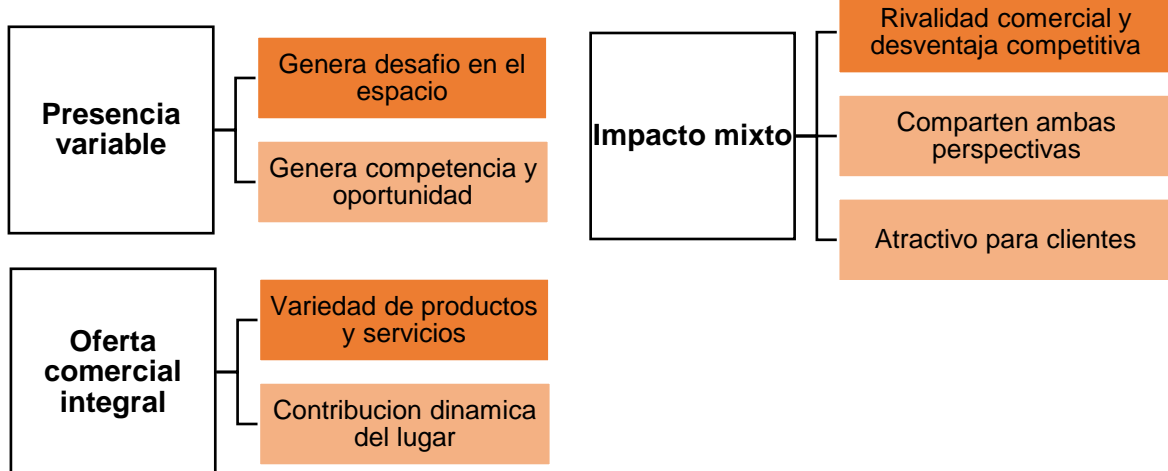

Entrevista: Comerciantes formales

Nota: Elaboración propia

Como tercer método de recolección de datos, se emplearon fichas de observación y mapeo respaldadas por el método de análisis de contenido. Esta combinación permitió una recopilación detallada de información, centrada en acciones, diálogos y otros elementos relevantes mediante la observación directa. Las fichas se aplicaron tanto en el terreno como con imágenes aéreas de un dron en junio de 2023, siendo interpretadas posteriormente.

Este enfoque integral no solo brinda una comprensión más profunda de las interacciones y actividades de los comerciantes ambulantes en el área de estudio, sino que también desarrolló las bases para el análisis y la formulación de propuestas relacionadas con el comercio informal. En total, se revisaron detalladamente cinco fichas de observación, enfocándose en la interfaz público-privada, y dos fichas de mapeo, orientadas a la identificación y clasificación de actividades, como se detalla en la tabla 11. Estas fichas identifican tres patrones de actividades según la clasificación de Gehl: obligatorias, opcionales y sociales. Este análisis exhaustivo no solo enriquece nuestra percepción de las dinámicas del comercio informal, sino que también proporciona un fundamento sólido para la elaboración de propuestas destinadas a mejorar la gestión y regulación en el área de estudio.

Tabla 11.

Esquema de fichas de observación y mapeo

| Subcategorías | Fichas |
|-------------------------------|--|
| Giro de actividades | 1 ficha de observación |
| Transformación espacial | 1 ficha de observación |
| Posicionamiento en el espacio | 2 fichas de observación y 1 ficha de mapeo |
| Identidad colectiva | - |
| Conexiones y relaciones | - |
| Patrón de uso | 1 ficha de observación y 1 ficha de mapeo |

Nota: La tabla muestra las fichas de observación y mapeo que se tomaron para el análisis.

CAPITULO IV. Resultados

Luego de aplicar los instrumentos de recolección de la información, se procedió a realizar el tratamiento correspondiente para el análisis de los mismos, Para ello se iniciará con las preguntas específicas y finalmente con la pregunta general, de esta manera permitirán mostrar resultados fiables a partir de los instrumentos de recolección.

4.1. Resultados alcanzados dando respuesta a la pregunta de investigación específica 1

Problema específico 1 ¿De qué manera los giros de actividades influyen en la transformación espacial de las zonas de actividad económica no regulada?

4.1.1. Resultados alcanzados del instrumento Ficha de observación y Matriz de registro

Giro de actividades

La subcategoría “Giro de actividades”, correspondiente a la categoría comercio informal

A partir de los resultados obtenidos se ha identificado en el área de estudio, una amplia variedad de giros de actividades que tienden a agruparse de manera paralela, aunque algunos no mantienen una organización continua, esta tendencia igual permite clasificarlos en cuatro categorías: servicios, comestibles preparados, comestibles sin preparar y artículos no alimentarios. En el ámbito de los servicios, se encuentran desde proveedores de servicios de telecomunicaciones hasta lecturas de cartas y servicios de corte de pelo, entre otros. En cuanto a los comestibles preparados, se incluye la venta de desayunos, almuerzos, cenas y otros productos. Por su parte, los comestibles sin preparar engloban la venta de verduras, frutas, cereales, entre otros productos frescos. Finalmente, en la categoría de no alimentación, se destacan negocios de venta de ropa, así como de artículos para el hogar. A lo largo del día, se mantiene una estabilidad en los giros de actividades, con variaciones únicamente en la diversidad de productos ofertados, demostrando así una adaptabilidad a las necesidades y preferencias de los consumidores durante la mañana, tarde y noche. En particular la Plaza Patricio Conti Olivares alberga solo dos giros de actividades, a comparación con las concurridas calles Wiese Portocarrero y Avenida La Cultura, donde si se desarrollan las cuatro categorías mencionadas.

Figura 23.

Giro de actividades Plaza Patricio Conti Olivares - horario mañana

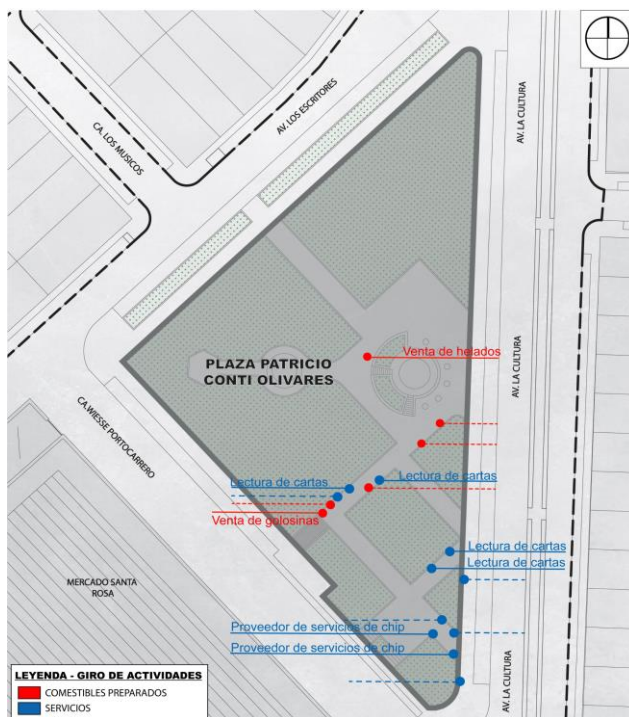

Nota: Venta durante las 7:00 a 9:00 am. Fuente: Elaboración propia

Figura 24.

Giro de actividades Plaza Patricio Conti Olivares - horario tarde

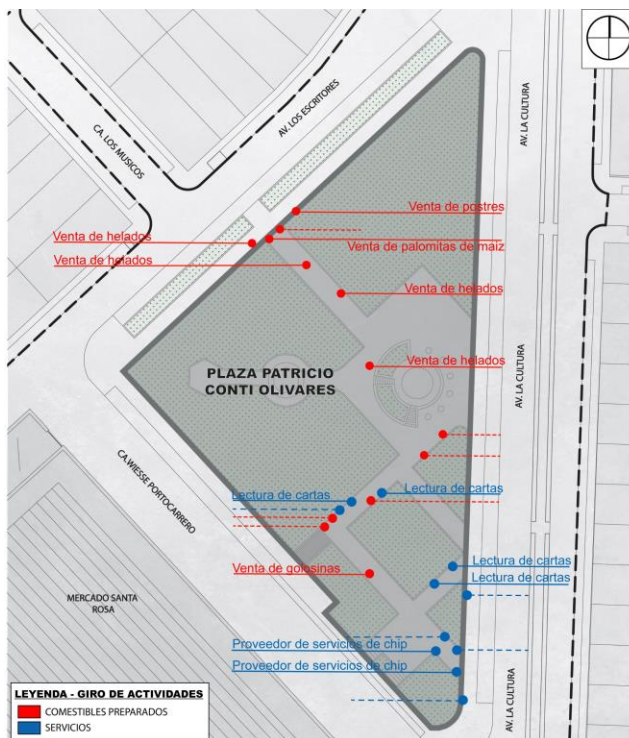

Nota: Venta durante las 1:00 a 3:00 pm. Fuente: Elaboración propia

Figura 25.

Giro de actividades Plaza Patricio Conti Olivares - horario noche

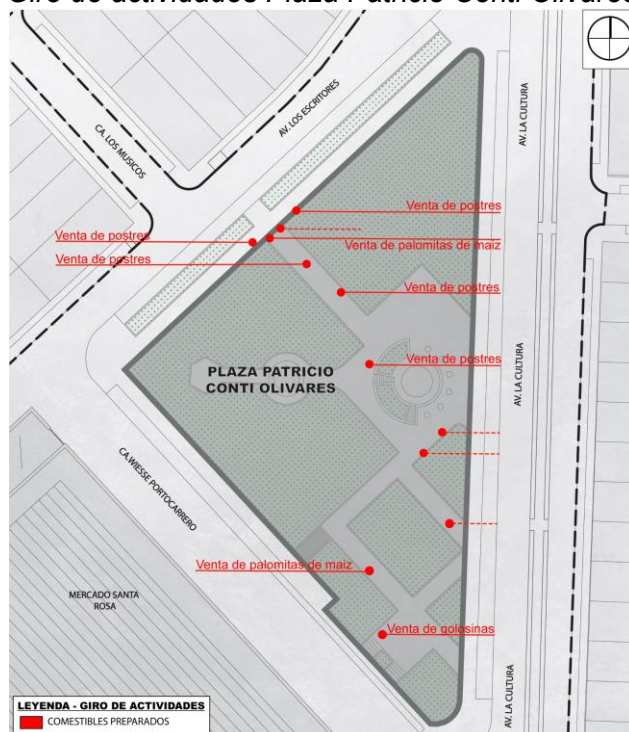

Nota: Venta durante las 6:00 a 8:00 pm

Tabla 12.

Predominancia de giro de actividades en Plaza Patricio Conti Olivares por Horario

| Horario | Servicios | Comestibles preparados | Comestibles sin preparar | No alimenticios |
|-----------------------------|------------|------------------------|--------------------------|-----------------|
| Mañana 7:00 a 9:00 am | 65% | 35% | - | -- |
| Tarde 1:00 a 3:00 pm | 27% | 32% | - | - |
| Noche 6:00 a 8:00 pm | - | 100% | - | - |

Fuente: Elaboración propia

En la Plaza Patricio Conti Olivares, se pueden apreciar cambios notables en los giros de actividades a lo largo de las primeras horas del día. Durante la mañana, las actividades de servicio son las predominantes, representando alrededor del 65% de las operaciones en toda la plaza. Estos servicios abarcan una variedad de opciones, ver figura 23. Conforme avanza el día, sobre todo en las tardes se puede observar que se mantiene la diversidad de giros en ambas categorías, ver figura 24. Sin embargo, hay una notable predominancia de

negocios relacionados con comestibles preparados, que constituyen aproximadamente el 32%. Paralelamente, los servicios tienden a disminuir durante este período del día, dando paso a establecimientos que ofrecen comestibles preparados, ver figura 25.

Figura 26.

Giro de actividades Calle Wiese Portocarrero – horario mañana

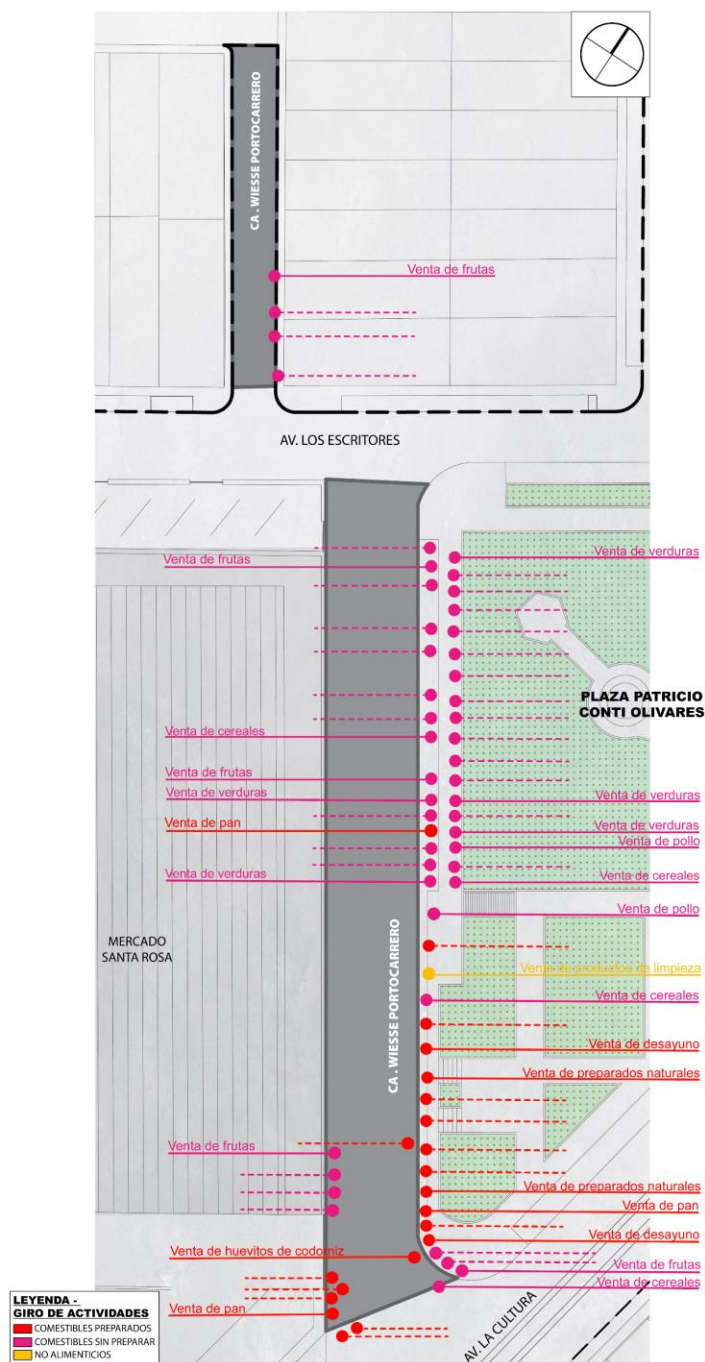

Nota: Venta durante las 7:00 a 9:00 am Fuente: Elaboración propia

Figura 27.

Giro de actividades Calle Wiese Portocarrero - horario tarde

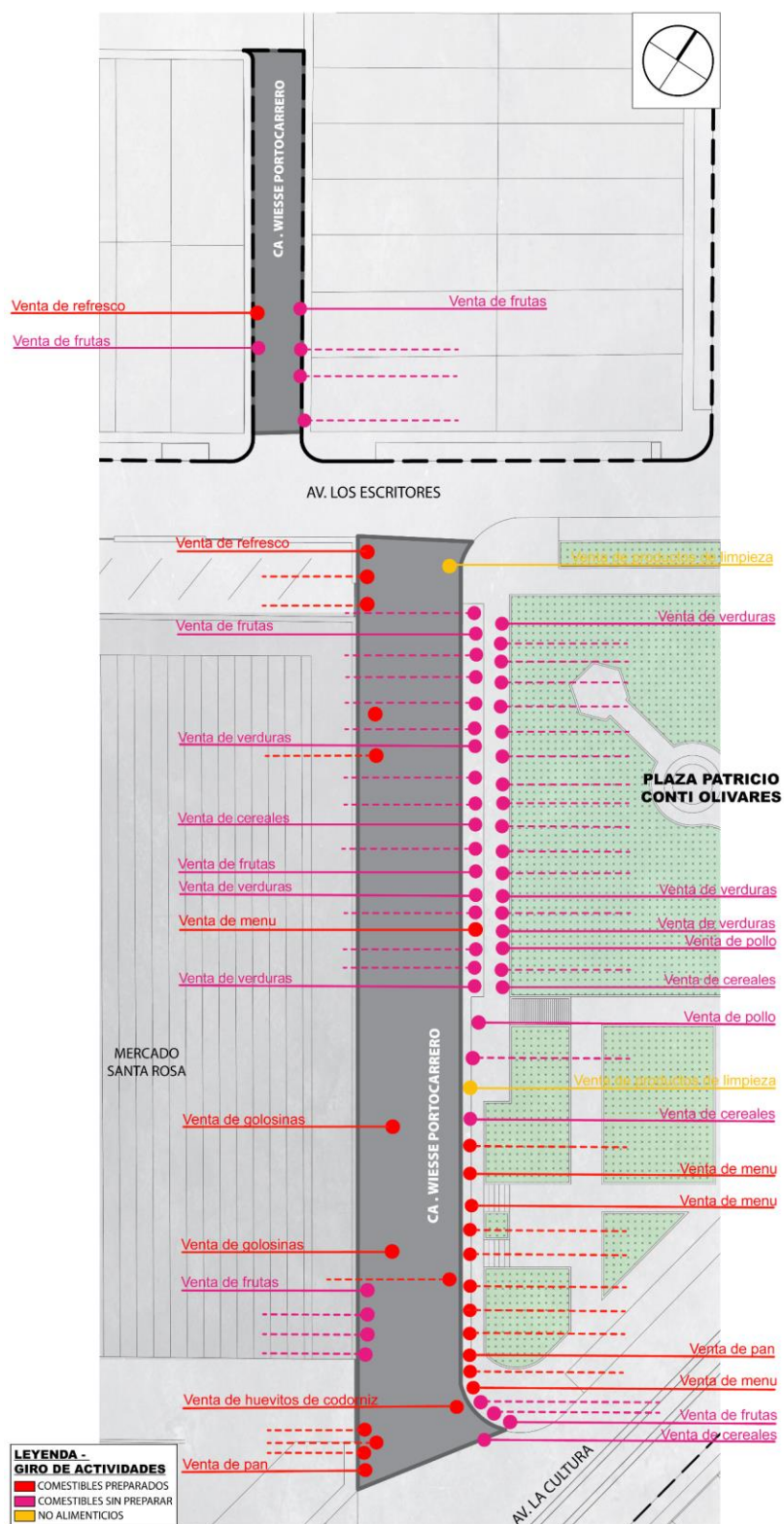

Nota: Venta durante las 1:00 a 3:00 pm Fuente: Elaboración propia

Figura 28.

Giro de actividades en Calle Wiese Portocarrero - horario noche

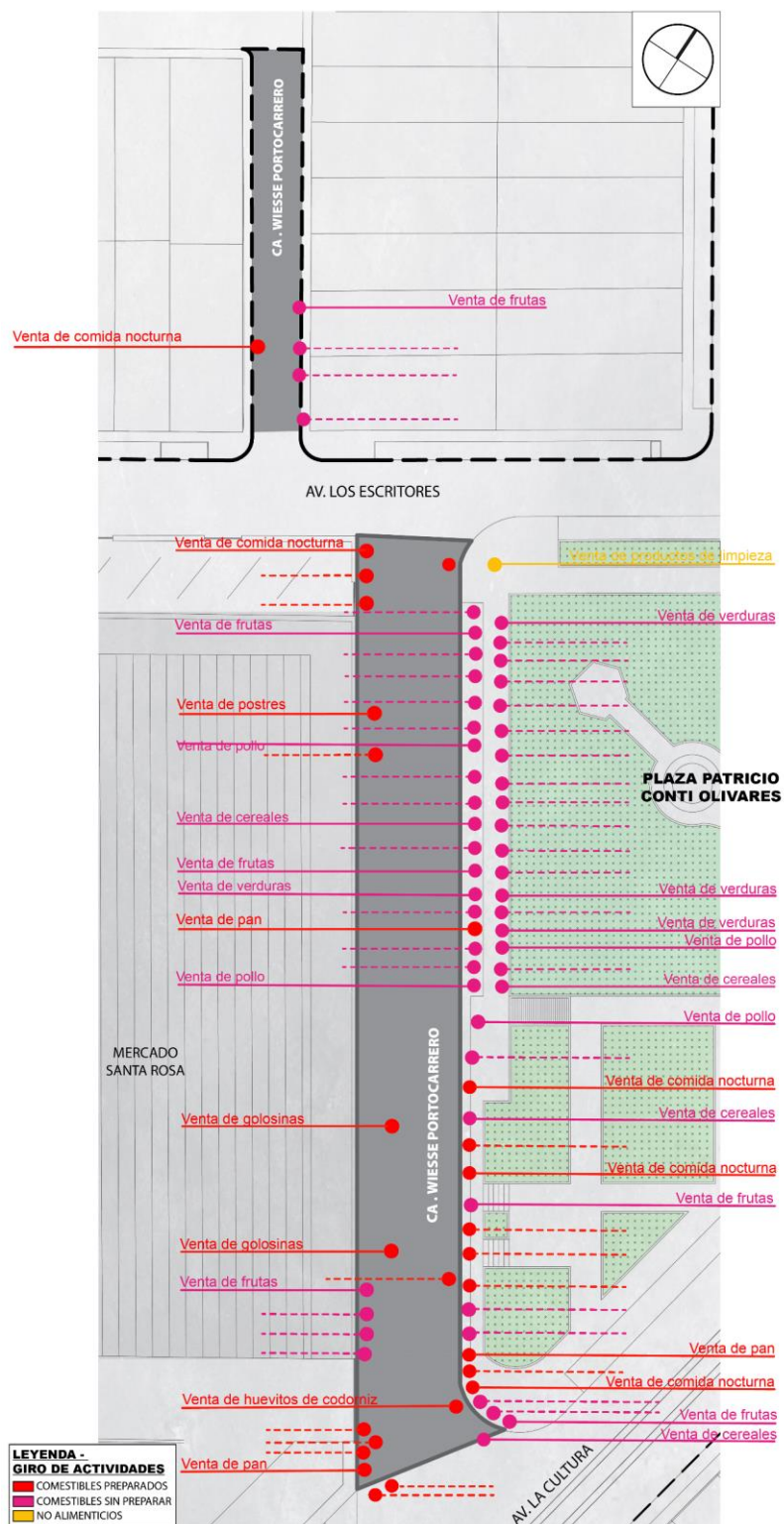

Nota: Venta durante las 6:00 a 8:00 pm. Fuente: Elaboración propia

Tabla 13.

Predominancia de giro de actividades en la calle Wiese Portocarrero por Horario

| Horario | Servicio | Comestibles preparados | Comestibles sin preparar | No alimenticios |
|-----------------------------|----------|------------------------|--------------------------|-----------------|
| Mañana 7:00 a 9:00 am | - | 31% | 68% | 1% |
| Tarde 1:00 a 3:00 pm | - | 36% | 61% | 3% |
| Noche 6:00 a 8:00 pm | - | 36% | 63% | 1% |

Fuente: Elaboración propia

En la calle Wiese Portocarrero, las primeras horas del día se caracterizan por la predominancia de giros de actividades relacionadas con la venta de comestibles sin preparar, representando aproximadamente el 68% de las transacciones comerciales, ver figura 26. A medida que el reloj avanza y las horas diurnas se transforman en vespertinas, se observa una leve disminución en la proporción de productos sin preparar, aunque aún mantienen una considerable cuota del mercado, representando el 61% de las ventas, ver figura 27. De manera simultánea, los comestibles preparados empiezan a ganar terreno, alcanzando el 36% del total de transacciones. En las horas nocturnas, persiste la misma configuración con un 63% de predominio de comestibles sin preparar y un 36% de comestibles preparados. Esta distinción en las preferencias de compra está fuertemente influenciada por la cercanía de servicios formales, como el mercado Santa Rosa, que actúa como un punto de referencia crucial para los consumidores. Además, esta variación en las dinámicas comerciales surge de la disponibilidad de productos a lo largo del día. Dado que algunos productos diurnos no están disponibles durante la noche, se aprecia un incremento en la demanda de servicios de venta en esas horas, lo que subraya la destacada adaptabilidad y flexibilidad de los comerciantes en respuesta a las cambiantes necesidades de sus clientes. Esta capacidad de ajuste en el comercio nocturno no solo demuestra la habilidad de los comerciantes para adaptarse a las fluctuaciones en la demanda, sino también su capacidad para mantener un suministro diversificado que satisface las necesidades de una clientela variada y dinámica en diferentes momentos del día.

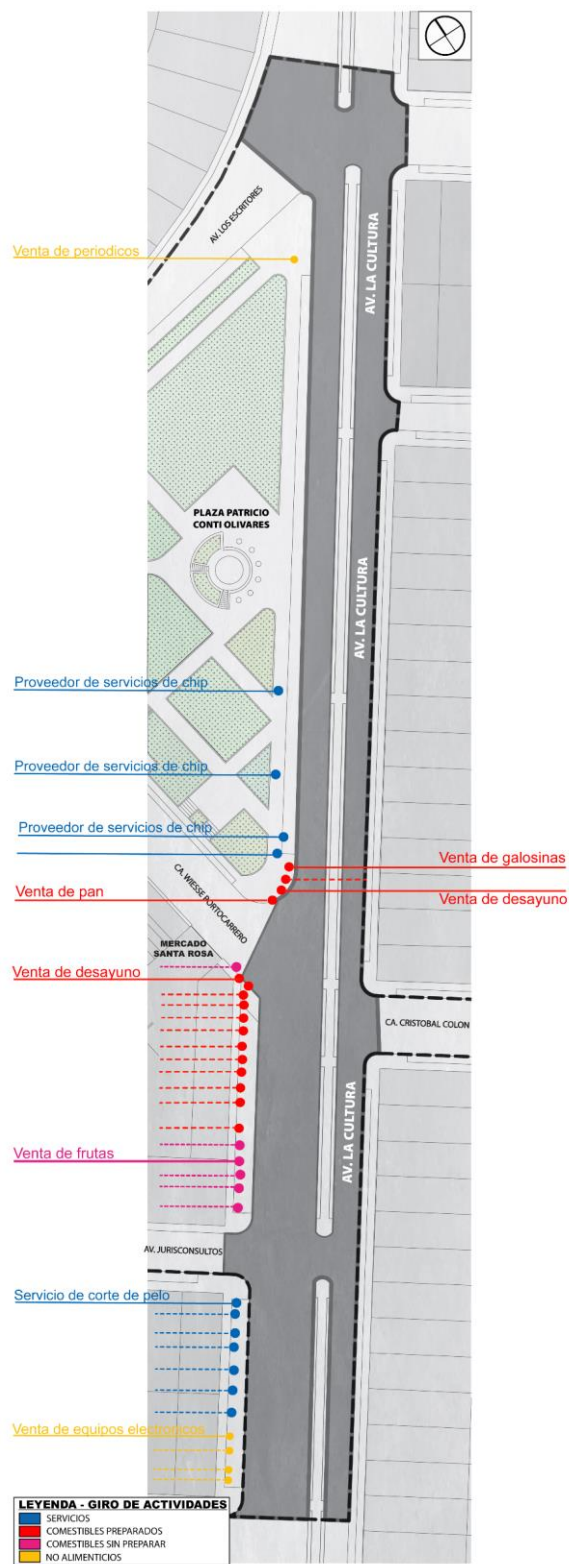
Figura 29.*Giro de Actividades en Av. la Cultura – horario mañana*

Nota: Venta durante las 7:00 a 9:00 am. Fuente: Elaboración propia

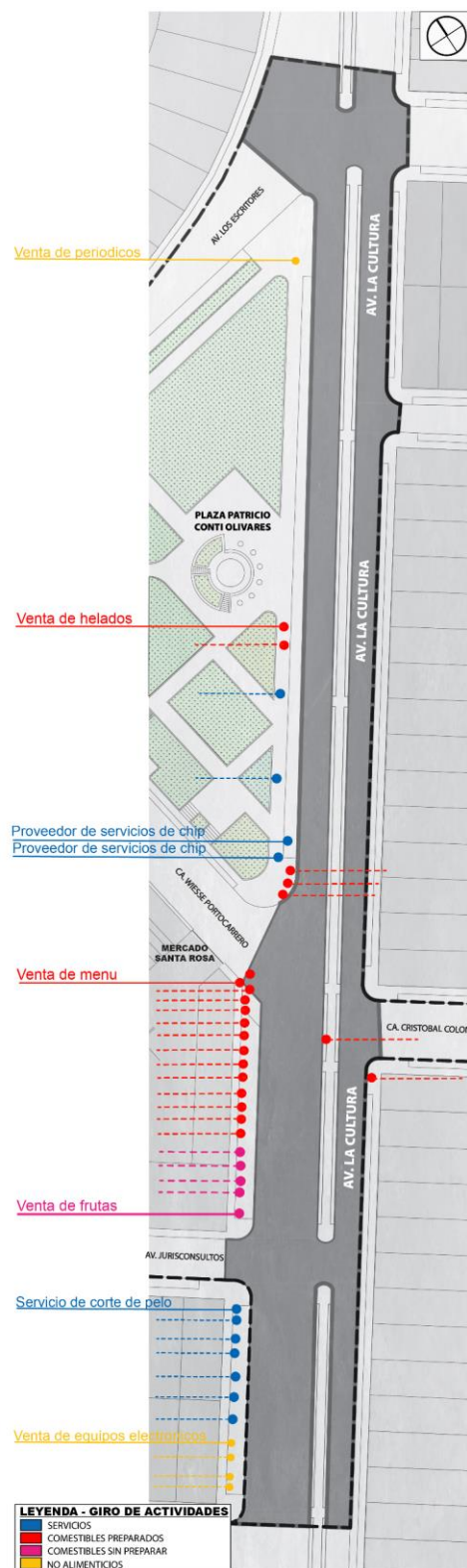
Figura 30.*Giro de Actividades en Av. la Cultura – horario tarde*

Nota: Venta durante las 1:00 a 3:00 pm. Fuente: Elaboración propia

Figura 31.

Giro de Actividades en Av. la Cultura – horario noche

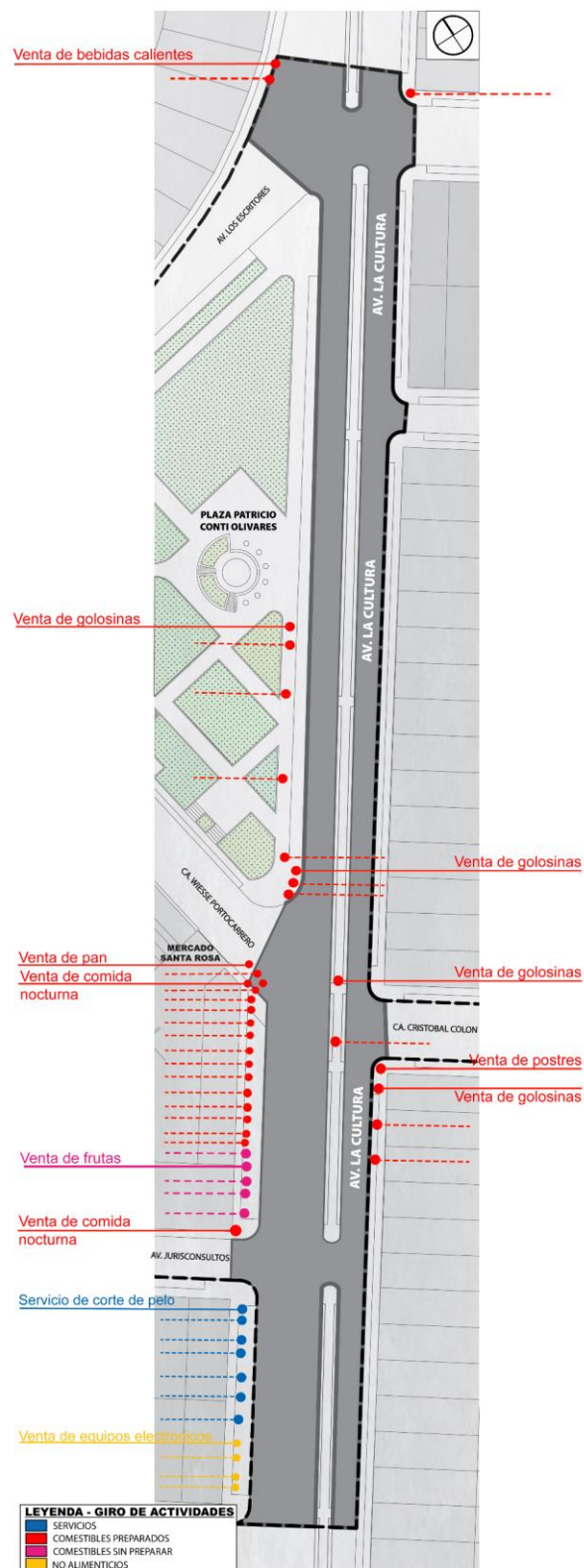

Nota: Venta durante las 6:00 a 8:00 pm. Fuente: Elaboración propia

Tabla 14.

Predominancia de giro de actividades en Av. La cultura por Horario

| Horarios | Servicios | Comestibles preparados | Comestibles sin preparar | No alimenticios |
|-----------------------------|------------|------------------------|--------------------------|-----------------|
| Mañana 7:00 a 9:00 am | 31% | 40% | 14% | 14% |
| Tarde 1:00 a 3:00 pm | 26% | 50% | 12% | 12% |
| Noche 6:00 a 8:00 pm | 12% | 65% | 16% | 8% |

Nota: Elaboración propia

Desde las primeras horas del día en la Avenida La Cultura, se observa una marcada predominancia del giro de actividades relacionado con la venta de comestibles preparados, que representan un 40%, así como en la prestación de servicios, con un 31%. Simultáneamente, otras categorías, como la venta de comestibles sin preparar y de productos no alimenticios, se consolidan gradualmente durante las horas matutinas, ver figura 29. Estas tendencias indican una creciente agrupación y fortalecimiento de los giros influenciados por el desarrollo de la actividad formal en la zona. A medida que el día avanza y las horas de la tarde se suceden, esta predominancia se ve reforzada aún más, alcanzando un 50% en el caso de los comestibles preparados. Las actividades relacionadas con servicios, aunque disminuyen ligeramente, todavía mantienen una significativa participación del 26%. Estas cifras reflejan cómo las actividades de comestibles preparados y servicios se mantienen como pilares de la actividad en la Avenida La Cultura durante la tarde, mientras otras categorías se mantienen relativamente constantes, ver figura 30. Con la llegada de la noche, la predominancia de los comestibles preparados se intensifica aún más, alcanzando un notable 65%. Los comestibles sin preparar también experimentan un aumento, llegando al 16%. Esta tendencia se enmarca en la influencia continua de la actividad formal y cómo su enfoque impacta en la configuración de los giros de actividades de los comerciantes ambulantes predominantes en diferentes momentos del día.

Figura 32.

Mapa general de giro de actividades en area de estudio

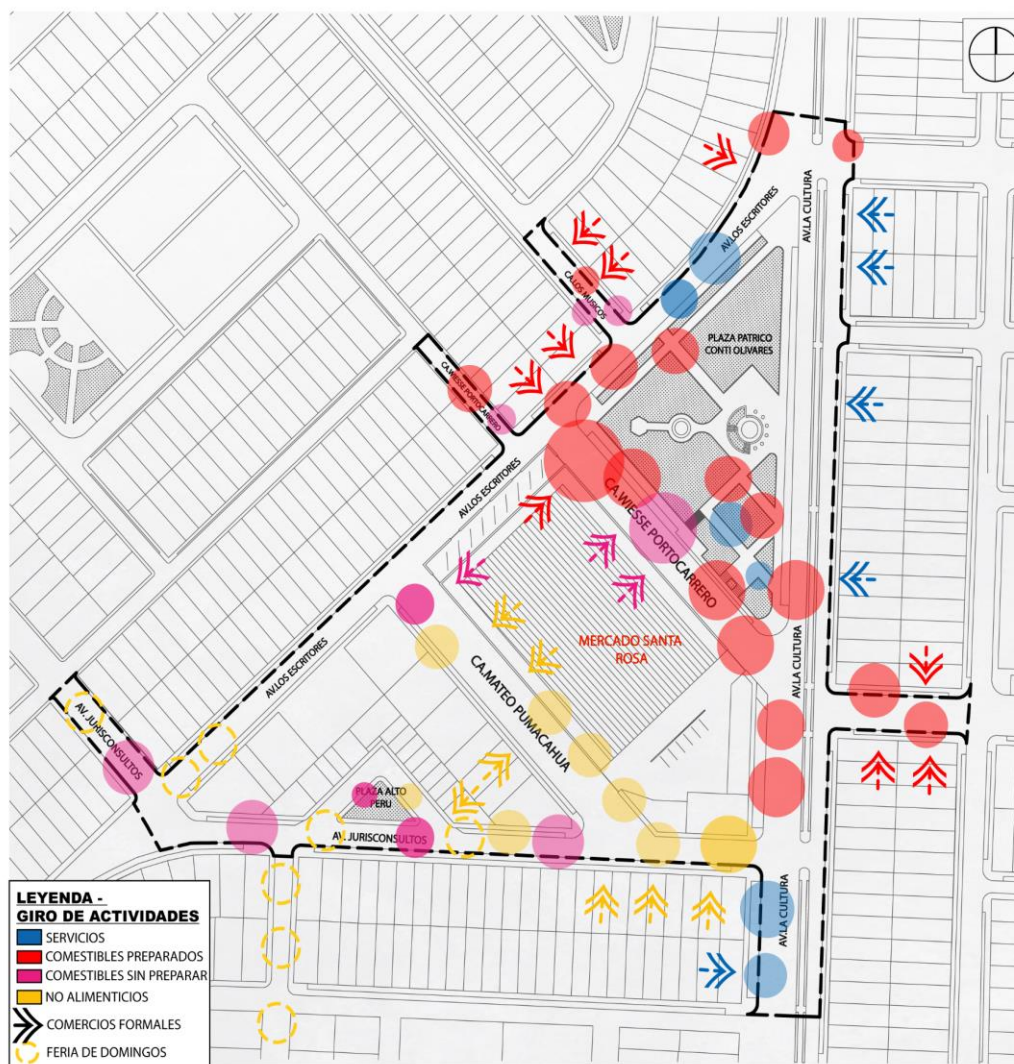

Fuente: Elaboración propia

La dinámica de los comerciantes ambulantes, en su variedad de giros de actividades, está intrínsecamente ligada a las actividades formales que los rodean. Restaurantes, peluquerías, tiendas de ropa y, en el epicentro, la Explanada Minorista Mercado Santa Rosa, desempeñan un papel fundamental. Esta interacción impulsa la sinergia entre ambos grupos, creando un entorno comercial dinámico y enriquecedor. La colaboración promueve la diversificación de productos y servicios, así como la adaptación a las cambiantes demandas de los clientes, fortaleciendo de esta manera el tejido comercial de la zona.

Tabla 15.

Razon de predominancia de comercios ambulantes por giro de actividades

| Lugar | Categoria - giro de actividades | Razon de la predominancia |
|-------------------------------|--|---|
| Calle Wiese Portocarrero | Comestibles preparados – Comestibles no preparados | <u>Comercios formales:</u> Mercado Santa Rosa y restaurantes |
| Plaza Patricio Conti Olivares | Comestibles preparados - Servicios | <u>Comercios formales:</u> Pastelerías y tiendas de dulces y empresas de telecomunicaciones |
| Ca.Mateo Pumacahua | Comestibles no preparados - No alimenticios | <u>Comercios formales:</u> Mercado Santa Rosa.tiendas de ropa y de artículos para casa |
| Plaza Alto Peru | Comestibles no preparados - No alimenticios | <u>Comercios formales:</u> Mercado Santa Rosa,tiendas de ropa,artículos para casa,feria de productos realizada los días domingos |
| Av.Jurisconsultos | Comestibles no preparados - No alimenticios | <u>Comercios formales:</u> Mercado Santa Rosa,tiendas de ropa ,artículos para casa,feria de productos realizada el día domingo. |
| Av. La cultura | Comestibles preparados - Servicios | <u>Comercios formales:</u> restaurantes,peluquerías y empresas de telecomunicaciones |
| Ca.Cristobal Colon | Comestibles preparados | <u>Comercios formales:</u> Restaurantes |
| Ca.los Escritores | Comestibles preparados - Comestibles no preparados | <u>Comercios formales:</u> Mercado Santa Rosa y restaurantes |
| Calle Los músicos | Comestibles no preparados - No alimenticios | <u>Comercios formales:</u> Mercado Santa Rosa,tiendas de ropa ,artículos para casa,feria de productos realizada el día domingo. |

Fuente: Elaboración propia

Transformación Espacial

La subcategoría transformación espacial, correspondiente a la categoría apropiación del espacio público

A partir de los resultados obtenidos, se ha identificado que gran parte de las calles no cumplen con los puntos del Artículo 22° de la ordenanza municipal, el cual se ocupa de las restricciones que deben respetar los comerciantes ambulantes en relación con la ubicación. Una disposición vital de este artículo establece que estos puestos no pueden interferir con el paso de los peatones en las aceras ni bloquear las rampas laterales, que son esenciales para el desplazamiento de personas con discapacidad.

En el tramo 1 de la Calle Wiese Portocarrero, se evidencia una ocupación indebida de una considerable porción del espacio público por parte del comercio ambulante, invadiendo el área originalmente designada como acera para el tránsito de peatones. Con el propósito de restablecer un equilibrio, las autoridades han logrado asignar una porción considerable para asegurar un desplazamiento adecuado de los peatones, manteniendo un ancho de 1.80 metros. Esto permite el tránsito fluido de dos personas a la vez, ver figura 33.

Figura 33.

Ocupación indebida de la acera destinada para peatones



Nota: Comerciantes ambulantes en tramo 1 Ca. Wiese Portocarrero Fuente: Fotografía tomada durante la investigación de campo

En el tramo 2 de la Calle Wiese Portocarrero, donde la vereda tiene un ancho de 1.10 metros, se puede notar que el comercio ambulante ocupa una porción considerable, equivalente a la mitad del espacio destinado para la circulación peatonal, ver figura 34.

Figura 34.

Ocupación indebida de la acera destinada para peatones



Nota: Comerciantes ambulantes en tramo 2 Ca. Wiese Portocarrero. Fuente: Fotografía tomada durante la investigación de campo

En la Calle Mateo Pumacahua, se percibe un notorio aumento en la actividad de comercio ambulante, lo cual se traduce en un considerable obstáculo para la circulación fluida de los peatones. La congestión del tráfico en esta zona agrava aún más la situación, complicando significativamente la movilidad. Esta problemática se agrava en tramos donde las veredas cuentan con un ancho de 1.10 metros en ambos lados, dado que la presencia de los vendedores ambulantes reduce aún más el ya limitado espacio disponible. Esto no solo dificulta el tránsito, sino que también supone un desafío para personas con movilidad reducida o discapacidades, quienes se ven obligadas a transitar por la calzada, ver figura 35.

Figura 35.

Ocupación indebida de la acera destinada para peatones



Nota: Comerciantes ambulantes en Ca. Mateo Pumacahua. Fuente: Fotografía tomada durante la investigación de campo

En la Avenida Jurisconsultos, se puede notar una ocupación total de la vereda que bordea la Explanada Mercado Minorista Santa Rosa por parte de comerciantes ambulantes. Asimismo, se observa la presencia de conos de seguridad que limitan el espacio de circulación a escasos 60 centímetros en la calzada, en un intento por brindar cierta protección a los peatones que comparten el espacio con el transporte público en movimiento. A pesar de estos esfuerzos, muchos transeúntes, aunque transitan por el área designada por las autoridades municipales, se encuentran con dificultades al enfrentarse a grupos de personas o familias debido al reducido ancho. Esto les ocasiona inconvenientes para desplazarse de manera fluida por la avenida, ya que se ven obligados a esquivar el tráfico que se desplaza en ambas direcciones, exponiéndolos a situaciones de riesgo constantes, ver figura 36.

Figura 36.

Ocupación indebida de la acera destinada para peatones



Nota: Comerciantes ambulantes en Av. Los juriconsultos Fuente: Fotografía tomada durante la investigación de campo

En el tramo 2 de la Avenida La Cultura, se ha registrado un marcado aumento en la proliferación del comercio ambulante, lo cual está teniendo un impacto considerable en la circulación fluida de los peatones. Esta problemática se hace especialmente evidente en la ocupación de áreas que, en circunstancias normales, deberían estar reservadas para las rampas laterales, infraestructuras cruciales para facilitar el desplazamiento de personas con discapacidad. Además, se observa la presencia de los mismos comerciantes en los espacios destinados al estacionamiento de vehículos. Esta situación plantea un desafío significativo en términos de movilidad y accesibilidad para la comunidad, ya que se ven enfrentados a obstáculos que limitan su libre tránsito

Figura 37.

Obstrucción de circulación de rampa para discapacitados



Nota: Comerciantes ambulantes en Av. La Cultura Fuente: Fotografía tomada durante la investigación de campo.

Figura 38.

Ocupación indebida de la acera destinada para peatones



Nota: Comerciantes ambulantes en Av. Los juriconsultos Fuente: Fotografía tomada durante la investigación de campo

En la Calle Cristóbal Colón, se observa de manera destacada la presencia de comerciantes ambulantes que ocupan el espacio destinado originalmente para el estacionamiento de vehículos. Esta situación da lugar a un escenario peculiar en el que se entremezclan productos y mercancías con la presencia de automóviles, creando una dinámica poco convencional en el entorno. Lo que es aún más notable es que, para acceder a los productos ofrecidos por estos vendedores, los peatones se ven obligados a posicionarse en la calzada, lo que los pone en contacto directo con el tráfico de transporte público, ver figura 39. Esta interacción entre los transeúntes y los vehículos representa un punto de riesgo significativo, ya que se trata de una situación poco segura y potencialmente peligrosa.

Figura 39.

Ocupación indebida de los estacionamientos para vehículos



Nota: Comerciantes ambulantes en Ca. Cristóbal Colon Fuente: Fotografía tomada durante la investigación de campo

En la Avenida de los Escritores y Ca. Los músicos, se evidencia una ocupación indebida del espacio público por parte del comercio ambulante, el cual ha extendido su actividad hacia el área destinada originalmente para el estacionamiento de vehículos. Esta situación ha generado un conflicto notorio, ya que los peatones se ven obligados a transitar por la calzada para acceder a los productos, esquivando los vehículos estacionados, lo cual representa un riesgo considerable para su seguridad, ver figura 40 y 41.

Figura 40.

Ocupación indebida del estacionamiento para vehículos



Nota: Comerciantes ambulantes en Av. Los escritores Fuente: Fotografía tomada durante la investigación de campo

Figura 41.

Ocupación indebida del estacionamiento para vehículos



Nota: Comerciantes ambulantes en Ca. Los músicos Fuente: Fotografía tomada durante la investigación de campo.

Tabla 16.

Ocupación indebida de comercios ambulantes en las vías en el área de estudio

| Vías -área de estudio | Ocupación indebida |
|------------------------------|--|
| Calle Wiese Portocarrero | Acera destinada para peatones |
| Calle Mateo Pumacahua | Acera destinada para peatones |
| Av. Los Jurisconsultos | Acera destinada para peatones |
| Av. La cultura | Acera de rampas para discapacitados y estacionamiento para vehículos |
| Calle Cristóbal Colon | Estacionamiento para vehículos |
| Calle los Escritores | Estacionamiento para vehículos |
| Calle los Músicos | Estacionamiento para vehículos |

Fuente: Elaboración propia

4.2. Resultados alcanzados dando respuesta a la pregunta de investigación específica 2

Problema específico 2 ¿De qué manera la posesión del espacio por parte del comercio ambulatorio impacta en la construcción de la identidad colectiva de la comunidad?

4.2.1. Resultados alcanzados del instrumento Ficha de Observación, ficha de mapeo y guía de entrevistas semiestructuradas

Posicionamiento del espacio

La subcategoría “Posesión del espacio”, correspondiente a la categoría comercio informal.

A partir de los resultados obtenidos, se ha observado que existen variaciones en la forma en que los comerciantes ambulantes eligen su ubicación. Esto se ha evaluado teniendo en cuenta los siete tipos de posicionamiento según la clasificación de Kamalipour y Peimani. En algunas calles, se han identificado múltiples tipos de posicionamiento, mientras que, en otras, estos tipos son menos evidentes. Además, hemos analizado cómo estos vendedores se mueven en el espacio público y qué tan cerca están de la zona donde lo público se encuentra con lo privado en el entorno urbano. Es importante destacar que, durante este análisis, pusimos un énfasis especial en las áreas de avenidas y plazas, que son lugares clave en esta dinámica.

Figura 42.

Análisis Calle Wiese Portocarrero

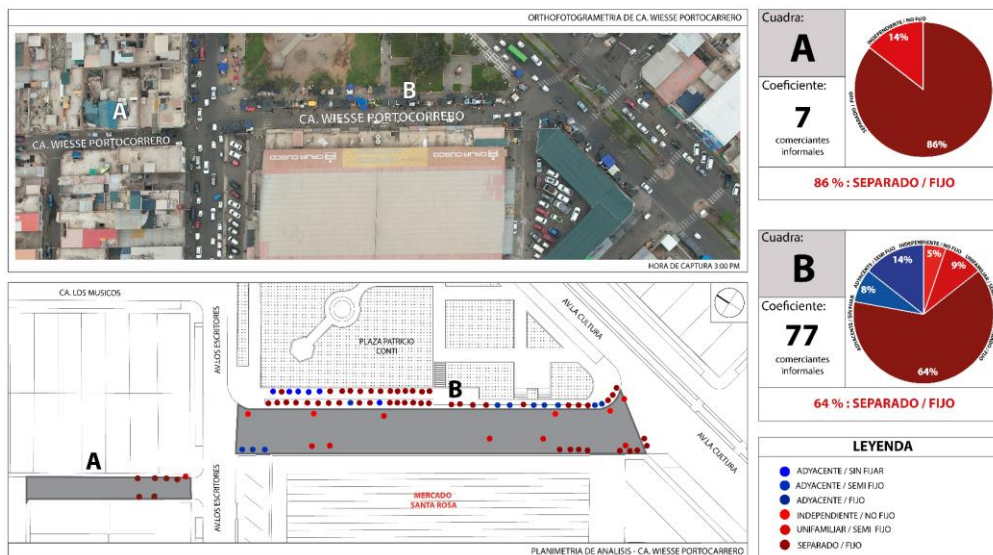

Nota: Tipología del comerciante ambulante. *Fuente:* Elaboración propia

Destaca la siguiente expresión:

- *"Tengo un espacio relativamente fijo cerca de la entrada del mercado. Puedo ajustar mi posición según la competencia y la demanda de los clientes. Ofrezco frutas y verduras frescas, por lo que el lugar es estratégico para atraer a compradores"* (comerciante codificado CA 8, 2023).

Figura 43.

Comerciante ambulante en la Ca. Wiese Portocarrero



Nota: Comerciante ambulante codificado CA 8. *Fuente:* Fotografía en campo

En la Calle Wiese Portocarrero, se destaca una clara predominancia del tipo "Separado/fijo", La combinación de áreas abiertas y su proximidad tanto al mercado como a la plaza, generan oportunidades para diversos enfoques de comercio ambulante, aprovechando su movilidad y adaptabilidad para interactuar con el flujo de personas en ambas direcciones. Esta vía funciona como un pasaje estratégico o conector entre el mercado y la plaza, lo cual sugiere una afluencia constante de personas. Esta situación proporciona un sólido fundamento para el éxito de varios tipos de comercio ambulante, dado que existe un público potencialmente variado y numeroso.

Figura 44.

Análisis Plaza Patricio Conti Olivares y plaza Alto Perú

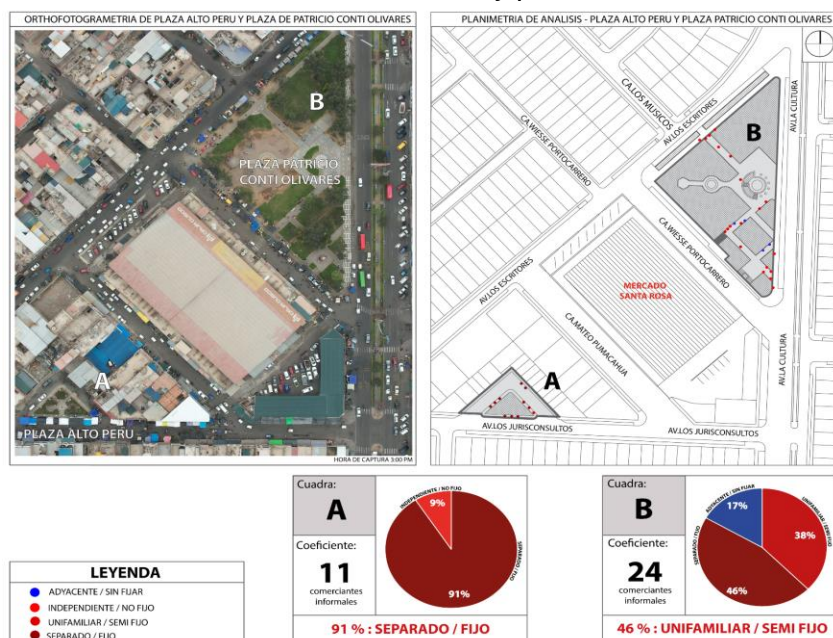

Nota: Tipología del comerciante ambulante. *Fuente:* Elaboración propia

Destaca la siguiente expresión:

- "Estoy aquí todo el día, en mi puesto cerca del mercado en la Plaza Patricio Conti Olivares. Con mis helados, atraigo a quienes buscan un respiro refrescante en medio de la jornada."(comerciante codificado CA 10,2023).

Figura 45.*Comerciante ambulante en Plaza Patricio Conti Olivares*

Nota: Comerciante codificado CA 10. *Fuente:* Fotografía en campo

En la Plaza Patricio Conti Olivares y Alto Perú, se destaca una clara predominancia de 2 tipos “Separado, fijo” y “Unifamiliar/semi fijo”. Dentro de esta dinámica comercial, se puede apreciar que la concentración de negocios informales se inclina hacia aquellos que involucran un flujo constante de actividad. En su mayoría, estos negocios informales están caracterizados por un ritmo de movimiento continuo y enérgico.

Figura 46.*Análisis Calle Mateo Pumacahua*

Nota: Tipología del comerciante ambulante. *Fuente:* Elaboración propia

Destaca la siguiente expresión:

- *"Me pongo justo detrás del mercado Santa Rosa para vender mis verduras. Siempre encuentro mi rinconcito, moviéndome si hay más vendedores. Vendo verduras frescas y la ubicación es genial para atraer compradores"(comerciante codificado CA 12,2023).*

Figura 47.

Comerciante ambulante en la Ca. Mateo Pumacahua



Nota: Comerciante codificado CA 12. *Fuente:* Fotografía en campo

En la Calle Mateo Pumacahua, se destaca una clara predominancia del tipo "Adyacente/semifijo". Esta concentración de comercios informales se ve facilitada por la limitada afluencia de personas en la zona. La baja circulación peatonal permite que los vendedores informales utilicen parte del espacio de la acera que originalmente estaba destinado para el tránsito de peatones.

Esta adaptación de los comerciantes informales al espacio disponible para su actividad refleja la naturaleza dinámica y flexible de este tipo de comercio. La ubicación estratégica cerca del flujo peatonal, aunque limitado, sigue siendo aprovechada para captar la atención de los posibles compradores y mantener sus operaciones.

Figura 48.

Análisis Av. Los Jurisconsultos

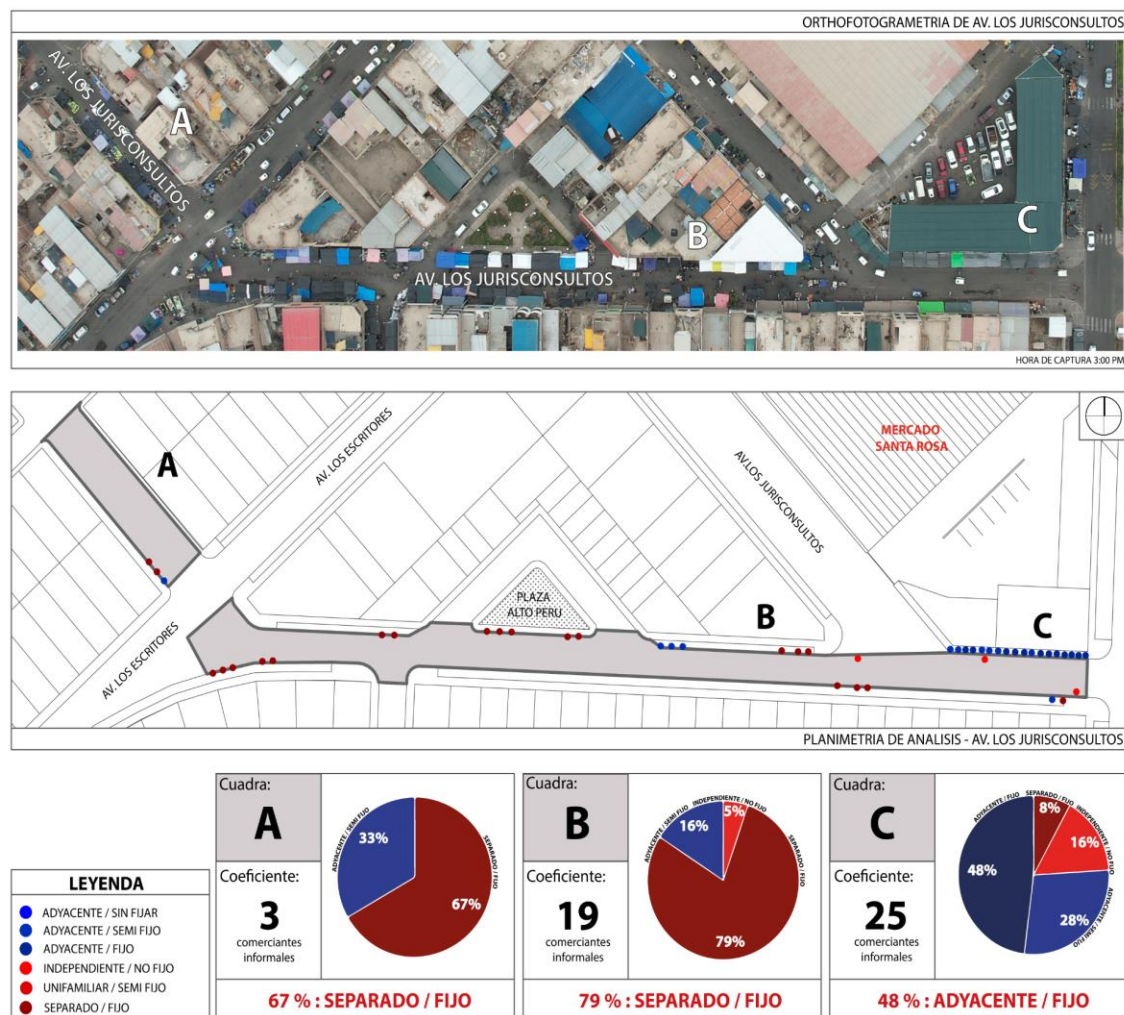

Nota: Tipología del comerciante ambulante. *Fuente:* Elaboración propia

Destaca la siguiente expresión:

- "Estoy aquí todo el día, es mi lugar fijo cerca del mercado. A medida que avanza el día, la gente se acerca y muchos se detienen en mi puesto. Con mi oferta de ropa, atraigo a aquellos que buscan algo nuevo para vestir" (comerciante codificado CA 6,2023).

Figura 49.*Comerciante ambulante en la Av. Los Jurisconsultos*

Nota: Comerciante codificado CA 6. *Fuente:* Fotografía en campo

Destaca la siguiente expresión:

"Yo tengo un lugar fijo cerca de la avenida, entonces a mi si me ayuda mucho ser visible" (comerciante codificado CA 9,2023).

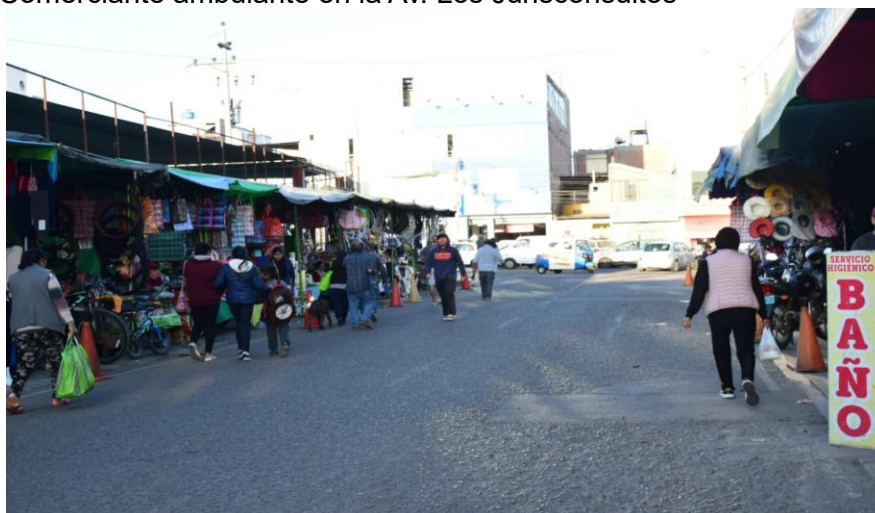
Figura 50.*Comerciante ambulante en la Av. Los Jurisconsultos*

Nota: Comerciante codificado CA 9. *Fuente:* Fotografía en campo

En la Av. Los Jurisconsultos, se destaca una clara predominancia de 2 tipos "Separado, fijo" y "Adyacente/fijo". La concentración de negocios informales halla su origen en la carencia de una consolidación adecuada de las veredas. Este hecho ha creado un espacio propicio para que los comerciantes ambulantes se apropien de estas áreas de manera arraigada y constante.

Figura 51.
Análisis Av. La cultura

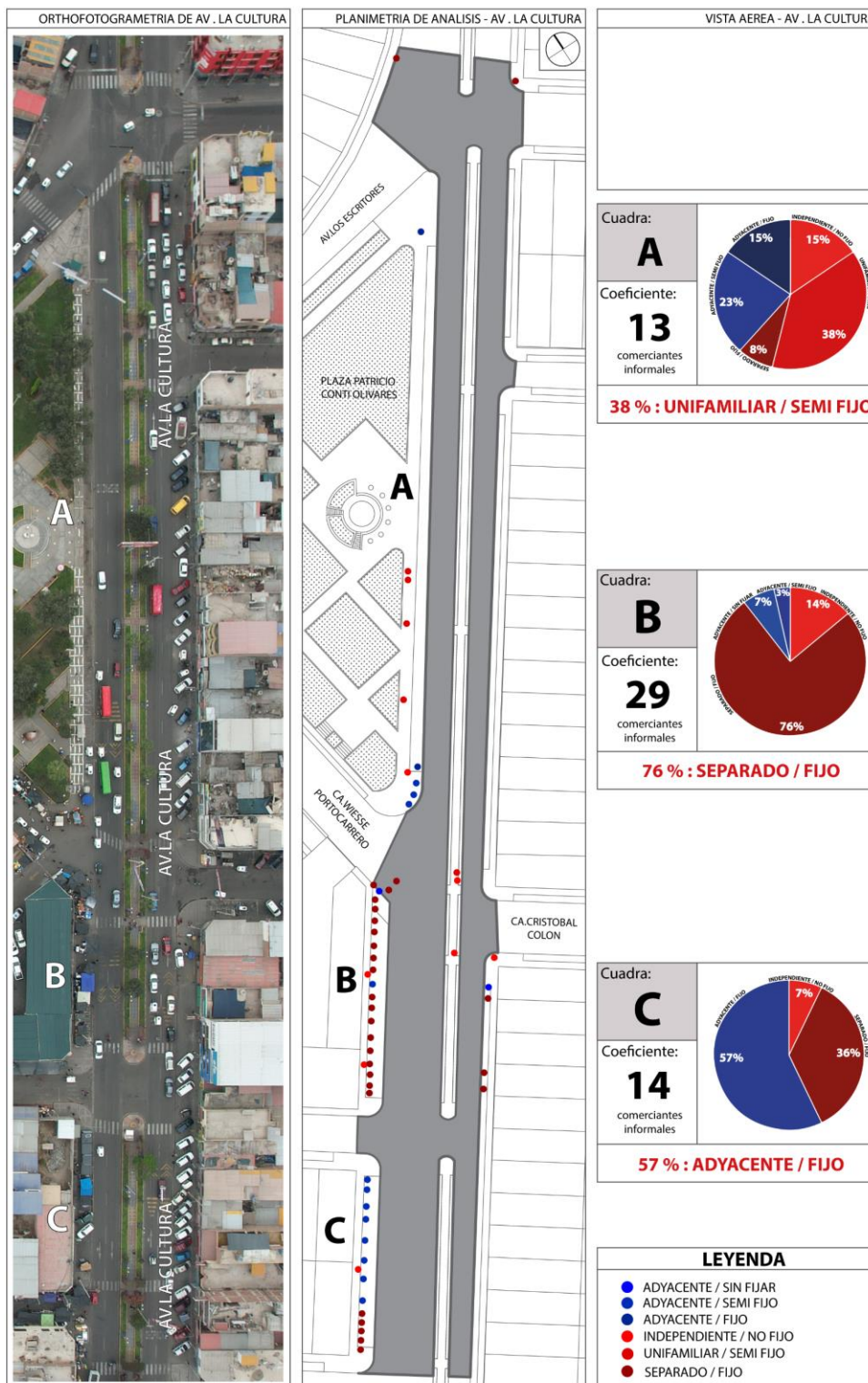

Nota: Tipología del comerciante ambulante. *Fuente:* Elaboración propia

Destaca la siguiente expresión:

- *"Pongo mi puesto cerquita del mercado. Según quiénes estén alrededor y lo que la gente quiera, cambio de sitio. Vendo api y quinua, así que aquí caen los que quieren algo rico"* (comerciante codificado CA 14, 2023).

Figura 52.

Comerciante ambulante en la Av. La cultura



Nota: Comerciante codificado CA 14. *Fuente:* Fotografía en campo

En la Av. La cultura, se destaca una clara predominancia de 3 tipos "Unifamiliar semi/fijo", "Separado, fijo" y "Adyacente/semifijo". Esta particular congregación de establecimientos informales encuentra un terreno propicio debido a la importancia que ostenta esta avenida como arteria principal en el distrito. La presencia de una afluencia relativamente moderada de personas en esta área se complementa de manera ventajosa con la amplitud de las aceras y la disposición de espacios de estacionamiento. Esta combinación de factores brinda la oportunidad a los comercios informales de establecerse en el entorno de una manera casi semifija o incluso fija en algunos casos. Esta adaptación al espacio disponible permite a estos negocios mantener cierta estabilidad en su ubicación, al tiempo que aprovechan la visibilidad y la accesibilidad que ofrece una avenida principal.

Figura 53.
Análisis Av. Los escritores

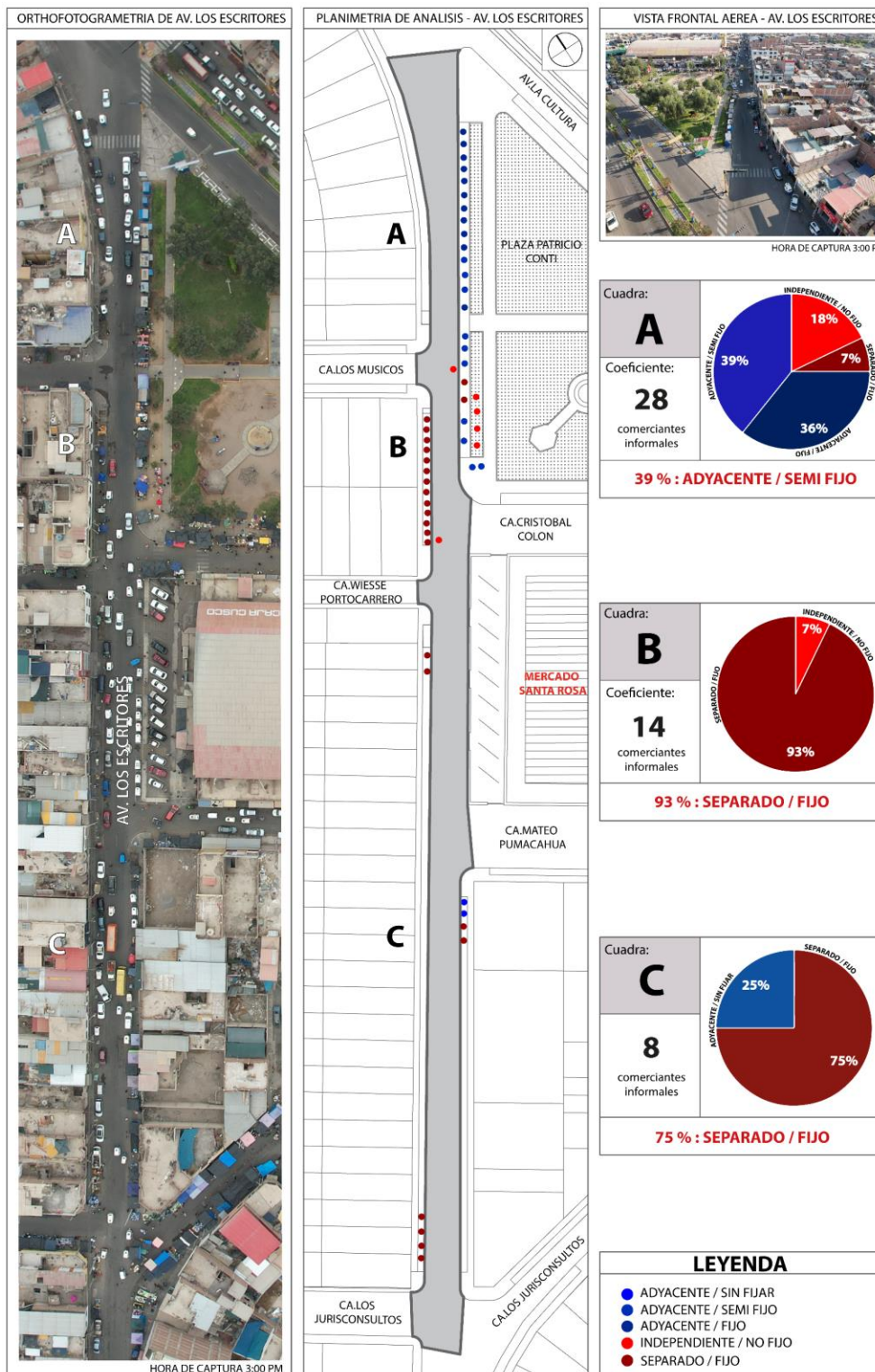

Nota: Tipología del comerciante ambulante. *Fuente:* Elaboración propia

Destaca la siguiente expresión:

"Establezco mi puesto de venta cerca del mercado. Vendo huevos y mi mesa me permite mostrar mi producto de manera organizada. Todos los días mantengo esta ubicación constante, lo que me permite interactuar con los residentes locales y los transeúntes que se acercan al mercado." (comerciante codificado CA 7, 2023).

Figura 54.

Comerciante ambulante en la Av. Los escritores



Nota: Comerciante codificado CA 7. *Fuente:* Fotografía tomada durante la investigación de campo

En la Av. Los Escritores, se observó una predominancia significativa de dos tipos de comercio ambulante en relación a la posesión del espacio:

"Adyacente/semi fijo" y "Separado/fijo", ver figura 51. Esta distribución y elección de posicionamiento de los comerciantes ambulantes está ligada a las características del lugar, específicamente a la disposición espacial única que ofrece la avenida. La singularidad de la Av. Los Escritores radica en su diseño que contempla estacionamientos a ambos lados de la vía. Estos espacios destinados a estacionar no solo cumplen la función de alojar vehículos, sino que también proporcionan el espacio necesario para que los comerciantes ambulantes puedan montar sus estructuras y mantener cierto nivel de independencia con respecto a la interfaz pública, ver figura 54

Tabla 17.

Predominancia de posicionamiento en el espacio por parte de los comerciantes ambulantes en el área de estudio

| Área de estudio | Posicionamiento en el espacio-predominancia |
|---|--|
| Calle Wiese Portocarrero | Separado / fijo |
| Plaza Patricio Conti Olivares y Plaza Alto Perú | Separado / fijo - Unifamiliar / semi fijo |
| Calle Mateo Pumacahua | Adyacente / semi fijo |
| Av. Los Jurisconsultos | Separado / fijo - Adyacente /fijo |
| Av. La cultura | Unifamiliar / semi fijo -Separado / fijo - Adyacente /fijo |
| Calle Cristóbal Colon | Separado / fijo |
| Calle los Escritores | Adyacente / semi fijo – Separado / fijo |
| Calle los Músicos | Separado / fijo |

Fuente: Elaboración propia

Identidad Colectiva

La subcategoría “Identidad colectiva”, correspondiente a la categoría apropiación del espacio público.

A partir de los resultados obtenidos, se ha observado una diversidad de perspectivas entre los distintos actores urbanos relevantes, tales como comerciantes ambulantes y residentes, en relación a la identidad colectiva. Esta se erige como un pilar fundamental en la manera en que se autodefinen y se perciben dentro de su comunidad. Por otro lado, los residentes reconocen y valoran el esfuerzo y la audacia que los comerciantes ambulantes ponen al vender en la vía pública. Esta apreciación se configura como un elemento crucial en la forma en que la comunidad local percibe y establece vínculos con estos comerciantes. En conjunto, esta percepción y valoración compartida contribuyen a la consolidación de una identidad colectiva en la cual ambas partes reconocen

la importancia y contribución de esta actividad para el sustento de las familias y para la dinámica de la comunidad. Entre las percepciones identificadas en los resultados, se destacan las siguientes expresiones:

- *“Para mis hijos porque soy viuda y bueno deudas del banco. Es mi único ingreso. Preocupados cuando dicen que van a renovar su lugar, varias personas vivimos de eso día a día, por necesidad” (comercio codificado CA 4,2023)*
- *“Para la familia, pagar la universidad de mis hijos y por salud porque no puedo trabajar de obrero, entonces este es mi medio de sustento” (comercio codificado CA 7,2023)*
- *“Realmente disfruto la actividad que realizo, no solo como una fuente de ingresos, sino también como una verdadera pasión. Cada día, encuentro satisfacción y un sentido de propósito en lo que hago” (comercio codificado CA 3,2023)*
- *“Para mí, la elaboración de postres va más allá de una simple afición. Es una forma de ganar el día a día en mi hogar” (comercio codificado CA 14,2023)*
- *“Mantenimiento del hogar, tengo que llevar el pan de cada día” (comercio codificado CA 10,2023)*
- *“Esta actividad me permite generar ingresos y contribuir a mi sustento económico” (comercio codificado CA 12,2023)*
- *“Sustento para la familia, apoyo a mis hijos que están estudiante en el colegio. Soy ya muy adulto difícil encontrar trabajo para mí” (comercio codificado CA 9,2023)*
- *“Me gustaría destacar la fuerza de tantos comerciantes ambulantes que, como yo, se esfuerzan por salir adelante en medio de circunstancias difíciles. Es fundamental que la sociedad entienda las luchas que enfrentamos” (comercio codificado CA 8,2023)*
- *“17 años en el mercado en el mismo lugar trabajando” (comercio codificado CA 5,2023)*
- *“23 años voy bastante en idas y vueltas por tanto caos con la pandemia, pero tengo que trabajar” (comercio codificado CA 2,2023)*

- *“Como ambulante bueno estoy acá 6 años vendiendo, igual por el covid me retiré un momento y bueno volví a la venta cerca del mercado” (comercio codificado CA 11,2023)*

Gran parte de los comerciantes ambulantes tienen identificación general, ellos como comunidad sacar adelante a su familiar salud, entre otros. Por parte de residentes locales, se mantienen percepciones divididas sobre la presencia de los comerciantes ambulantes. Entre las percepciones identificadas en los resultados, se destacan las siguientes expresiones:

- *“Considero que ha generado más beneficios, porque aparte genera más trabajo a personas que lo necesitan, son espacios donde se genera una venta económica y alcance del bolsillo” (residente codificado R 7,2023)*
- *“Si, he interactuado con los comerciantes que están en el mercado santa rosa a diario y es una experiencia satisfactoria no te dan una boleta de venta por productos que ellos compra, pero manejan muy buenos precios ayudando a la canasta familiar de mi casa. Ver el pequeño emprendedor surge con variación de productos ya no solo trae frutas, sino también verduras” (residente codificado R 13,2023)*
- *“Como residente, he experimentado interacción con comerciantes informales en el día a día. Esta experiencia en líneas generales es buena el trato ha sido amable y tranquilo” (residente codificado R 15,2023).*
- *“Como beneficio es lo que encuentro acá más cercano, porque a veces el mercado no está abierto e incluso ingresar al mercado está más lejitos, la accesibilidad. Como desafío visualmente se ve desordenado” (residente codificado R 1,2023).*
- *“Todos están trabajando, no hay trabajo todos tienen derecho, pero en si es buena” (residente codificado R 2,2023).*
- *“Considero que hace más dinámica las funciones y vida en el sector” (residente codificado R 8,2023).*
- *“Se abrieron más puestos de ventas, se incrementó el comercio tanto que se encuentran servicios para los cuales ya no es necesario ir hasta el centro de la ciudad, tiene sus beneficios y sus contras” (residente codificado R 9,2023).*

Para los residentes, la presencia de los comerciantes ambulantes crea un sentido de cercanía y comunidad. Los ven como parte activa y vital de la vida

local, a pesar de los desafíos que enfrentan. Sin embargo, la forma en que están ubicados puede generar una barrera en la formación de una identidad completamente unificada. Aunque hay factores que fortalecen esa identidad, también existen influencias que pueden impactar en ella.

4.3. Resultados alcanzados dando respuesta a la pregunta de investigación específica 3

Problema específico 3 ¿Cómo se configuran e influyen las conexiones y relaciones entre los vendedores ambulantes y otros actores urbanos en el patrón de uso del espacio público dentro del contexto de comercio informal?

4.3.1. Resultados alcanzados del instrumento Guía de entrevistas semi estructuradas y fichas de mapeo

Conexiones y Relaciones

La subcategoría “Conexiones y relaciones”, correspondiente a la categoría comercio informal.

A partir de los resultados obtenidos, se ha identificado una variedad de perspectivas entre los diferentes actores urbanos relevantes, como comerciantes formales y residentes, con respecto a la presencia e interacción de los comerciantes ambulantes en el área de estudio. Algunos muestran apoyo a esta dinámica, mientras que otros expresan preocupaciones o desacuerdos. Entre las percepciones identificadas en los resultados, se destacan las siguientes expresiones:

- *“La presencia de comerciantes ambulantes en mi opinión es mixta. Por un lado, reconozco que muchos de estos comerciantes son personas trabajadoras que necesitan ganarse la vida y cubrir sus gastos diarios. Pero también en ocasiones, se produce un desorden y una congestión en las calles y aceras debido a la ocupación del espacio público por parte de los comerciantes. Esto dificulta la movilidad peatonal y el acceso a las tiendas y servicios cercanos.” (residente codificado R 07,2023)*
- *“En mi opinión es una actividad que necesita orden y regulación urgentemente para que pueda funcionar adecuadamente, no siento que sea una actividad negativa sim embargo al ser un punto de atracción diaria de mucha gente se necesita poner parámetros y sobre todo límites,*

sean urbanos y/o comerciales para que la zona no se vuelva un foco de desorden e inseguridad” (residente codificado R 10,2023).

- *“Bueno su presencia me parece perjudicial, yo tengo mi negocio acá en la avenida y se ponen en la misma vereda de tu negocio, donde a veces ya la gente no quiere entrar a comprar una porque bajan sus precios” (comerciante formal codificado CF 03,2023).*
- *“Por un lado, atraen a más clientes y pueden agregar variedad al mercado. Por otro lado, a veces operan sin regulaciones, lo que puede afectar negativamente a los comerciantes formales que cumplen con todas las normativas” (comerciante formal codificado CF 07,2023).*

También por parte de los comerciantes ambulantes se evidencia una disposición para mantener una comunicación fluida con ambos actores urbanos. Reconocen que ocupan un espacio que puede tener repercusiones, ya sean positivas o negativas, para ambas partes involucradas. Entre las percepciones identificadas en los resultados, se destacan las siguientes expresiones:

- *“Los residentes son nuestra clientela principal. Como beneficio, les ofrezco mis productos a precios económicos y accesibles. Sin embargo, reconozco el desafío que representa el hecho de que el lugar donde me ubico es una calle angosta, lo cual dificulta su tránsito.” (comerciante ambulante codificado CA 13,2023).*
- *“La relación entre los comerciantes ambulantes y los comerciantes formales es compleja, en general, podemos decir que compartimos un objetivo común que es la venta. Aunque a veces puede haber cierta competencia, también existe una especie de colaboración, creo que podemos aprender mucho unos de otros y, en ciertos aspectos, complementarnos para crear un ambiente comercial más atractivo y variado para los clientes.” (comerciante ambulante codificado CA 01,2023).*

Percibidas estas expresiones de los diversos actores urbanos en relación con los comerciantes ambulantes evidencian una interdependencia en la dinámica comercial del entorno urbano. Por un lado, se reconocen beneficios económicos y una mayor diversidad en la oferta comercial, mientras que, por otro, surgen inquietudes sobre posibles desafíos y la necesidad de regulaciones más rigurosas. En cuanto a las medidas a considerar que se podrían implementar para

mejorar la convivencia entre los actores urbanos en relación al comercio ambulatorio, se han identificado las siguientes expresiones:

- *“Usando criterios de diseño urbano se debería regular espacio que ocupan actualmente los ambulantes no solo en uso, sino también en metraje (áreas y medidas) para así tener espacios más ordenados a los alrededores sin perjudicar el tránsito de las personas, a su vez pienso que una buena alternativa podría ser peatonalizar las vías de alrededor del mercado Santa Rosa, por tiempos preestablecidos para que las personas puedan transitar cómodamente, sin olvidar reubicar a los transportes menores como mototaxis en puntos estratégicos para que puedan servir de soporte a las actividades que se desarrollen y no se mezclen con el tránsito peatonal” (residente codificado R 10,2023).*
- *“Como comerciante formal, ayudaría establecer zonas designadas para comerciantes ambulantes y definir horarios específicos para su actividad la cual no nos perjudique a nosotros. Además, promover la comunicación entre ambos grupos y brindar capacitaciones sobre normativas comerciales sería beneficioso para mejorar la convivencia en el Mercado Santa Rosa” (comerciante formal codificado CF 05,2023).*

Esta compleja interacción subraya la importancia de una comunicación efectiva entre comerciantes ambulantes, comerciantes formales y residentes como pilar fundamental para encontrar soluciones equitativas que beneficien a toda la comunidad. Estas diferentes perspectivas resaltan la necesidad de fomentar una colaboración activa y de establecer regulaciones adecuadas para mantener un entorno comercial equitativo y propicio en el área de estudio, beneficiando a todas las partes involucradas.

Patrón de uso

La subcategoría “Patrón de uso”, correspondiente a la categoría apropiación del espacio público.

A partir de los resultados obtenidos, basándonos en las tres (03) categorías de actividades: obligatorias, opcionales y sociales, se observa un patrón claro. Las actividades obligatorias se desarrollan de manera sistemática y con una alta frecuencia de participación por parte de los residentes, quienes constituyen los actores urbanos principales. Desde tempranas horas del día, se

percibe una marcada presencia y compromiso en estas actividades esenciales para el funcionamiento y la cohesión de la comunidad. Además, este nivel de participación evidencia la arraigada importancia que tienen en la vida cotidiana de los habitantes de la zona.

Figura 55.

Análisis de actividades obligatorias, puntos de encuentro y espera



Nota: Actividad durante el horario de 7:00 a 7:20 pm

Desde las primeras horas del día en el área de estudio, se observa una marcada predominancia de usuarios en espera (20%), consumidores (40%) y transeúntes de paso (40%) en las intersecciones de la Av. La Cultura y Ca. Wiese Portocarrero, así como en la Av. Los Escritores y Ca.Wiese Portocarrero. Estos puntos, donde también se establecen paraderos de transporte público y mototaxis, se destacan como centros de actividad económica y tránsito en la zona. En contraste, en otras calles del área de estudio, la dinámica es distinta. Aquí, se observa una mayor proporción de transeúntes de paso (80%), mientras que la presencia de usuarios en espera y consumidores es significativamente menor, representando un 10% cada uno. Esto indica que estas

calles tienen un papel fundamental como corredores de tránsito rápido, facilitando el desplazamiento de las personas en el área.

Figura 56.

Análisis de actividades obligatorias, puntos de encuentro y espera

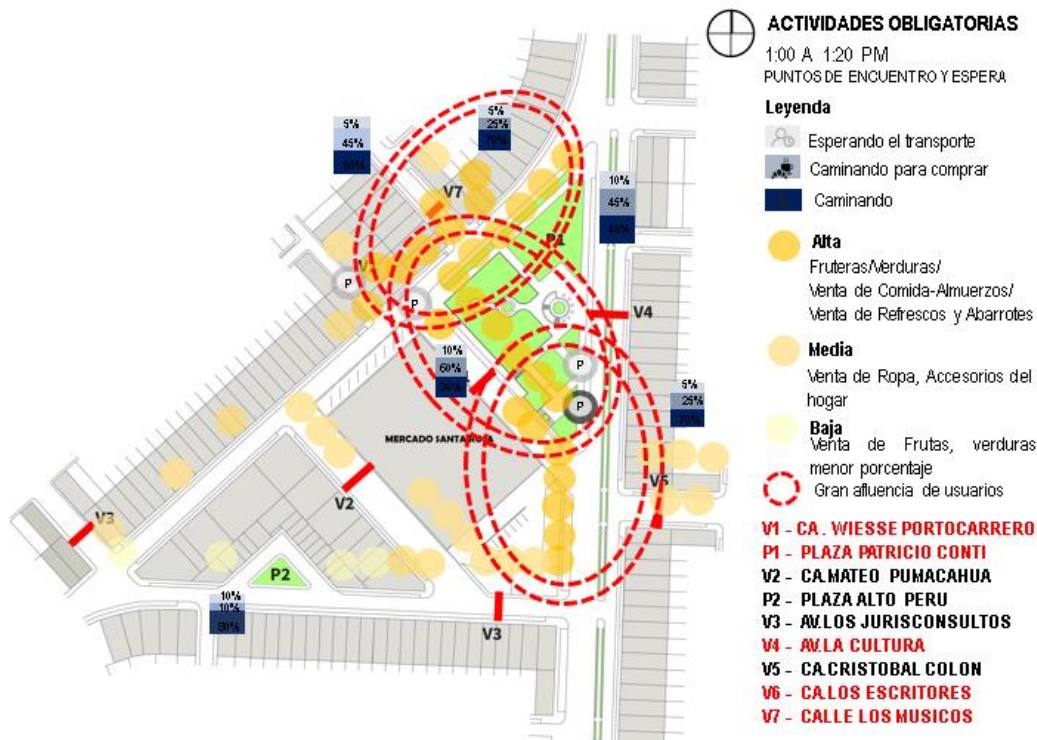

Nota: Actividad durante el horario de 1:00 a 1:20 pm

En horas de la tarde en el área de estudio, se destaca una distribución significativa de usuarios, donde los consumidores (60%) lideran la escena, seguidos por transeúntes de paso (30%) y usuarios en espera (10%). Esta predominancia se observa en calles como Ca. Wiese Portocarrero, Ca. Los Escritores, a Los Músicos, Av. La Cultura y Plaza Patricio Conti. Conforme avanza el día, esta tendencia se replica en más calles del área de estudio. Por otro lado, en otras calles del área de estudio, la proporción de transeúntes de paso se redujo en un 70%. La presencia de usuarios en espera y consumidores se mantiene constante en un 15% cada uno. A pesar de que la proporción de consumidores ha aumentado, estas calles continúan siendo percibidas como corredores de paso rápido.

Figura 57.

Análisis de actividades obligatorias, puntos de encuentro y espera

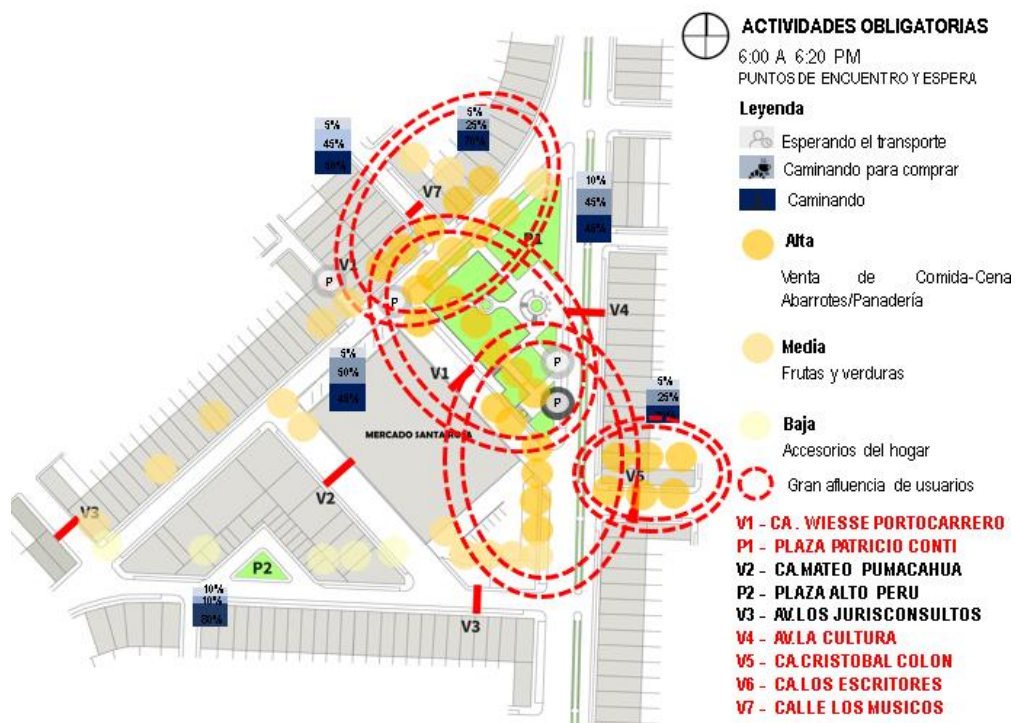

Nota: Actividad durante el horario de 6:00 a 6:20 pm

En horas de la noche en el área de estudio, se destaca una distribución significativa de usuarios, donde los consumidores (80%) lideran la escena, seguidos por transeúntes de paso (10%) y usuarios en espera (5%). Esta predominancia se observa en calles como Ca. Wiese Portocarrero, Ca. Los Escritores, a Los Músicos, Av. La Cultura y Plaza Patricio Conti. Conforme avanzan las horas, esta tendencia se replica en más calles del área de estudio, como la calle Cristóbal Colon. Por otro lado, en otras calles del área de estudio, la proporción de transeúntes de paso se mantiene en un 80%. La presencia de usuarios en espera y consumidores se mantiene constante en un 10% cada uno. Esto indica que estas calles continúan sirviendo como corredores de paso rápido, sin que se evidencie un cambio significativo en la presencia de usuarios en espera o consumidores, lo cual coincide con la dinámica observada en la mañana:

Figura 58.

Análisis de actividades obligatorias, constancia de flujo de peatones



Nota: Actividad durante el horario de 7:00 a 7:20 am

Figura 59.

Análisis de actividades obligatorias, constancia de flujo de peatones

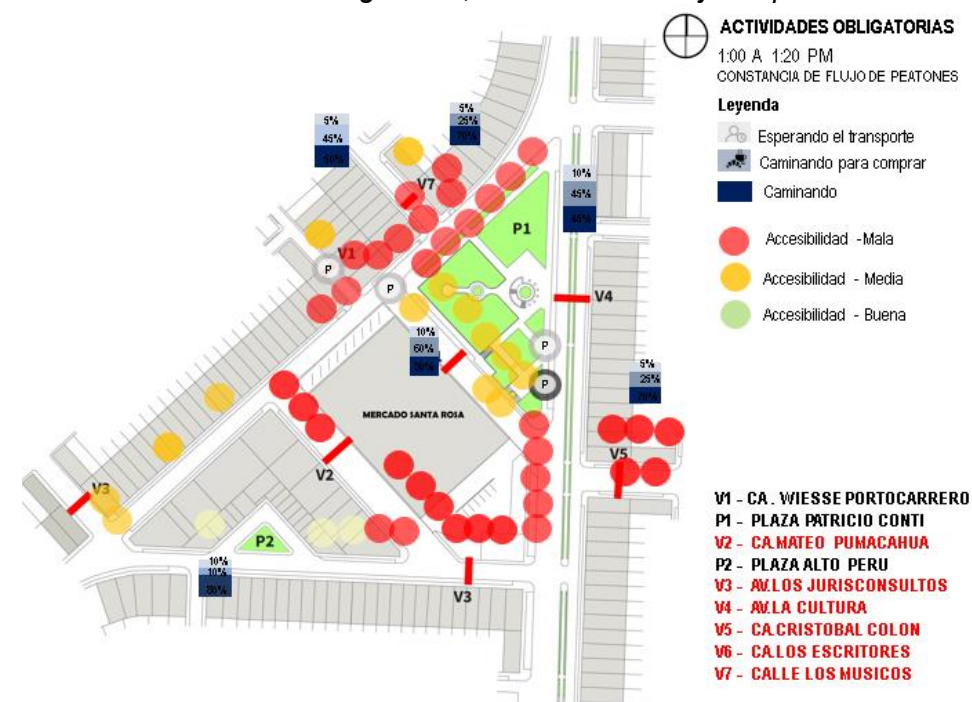

Nota: Actividad durante el horario de 1:00 a 1:20 pm

Figura 60.

Análisis de actividades obligatorias, constancia de flujo de peatones



Nota: Actividad durante el horario de 6:00 a 6:20 pm

Durante el extenso estudio de flujo de peatones, se ha constatado una persistente deficiencia en la accesibilidad de los usuarios a lo largo de las horas matutinas en el área de investigación. En particular, vías como Los Escritores, Av. La Cultura y Av. Los Jurisconsultos muestran notables carencias en las primeras horas del día. Con el avance hacia la tarde, esta problemática tiende a agravarse. Calles como Mateo Pumacahua y Ca. Cristóbal Colón experimentan un notable aumento en la dificultad de acceso, mientras que otras vías muestran signos de mejora en la accesibilidad del lugar. Sin embargo, a medida que la noche avanza, ciertas áreas mantienen un nivel de accesibilidad similar, persistiendo la reducción en el porcentaje de usuarios con dificultades de acceso. Esta situación plantea la necesidad de abordar de manera integral las deficiencias en la accesibilidad peatonal en el área de estudio, a fin de mejorar la experiencia y seguridad de los usuarios en todas las horas del día.

Figura 61.

Análisis de actividades opcionales, presencia de productos

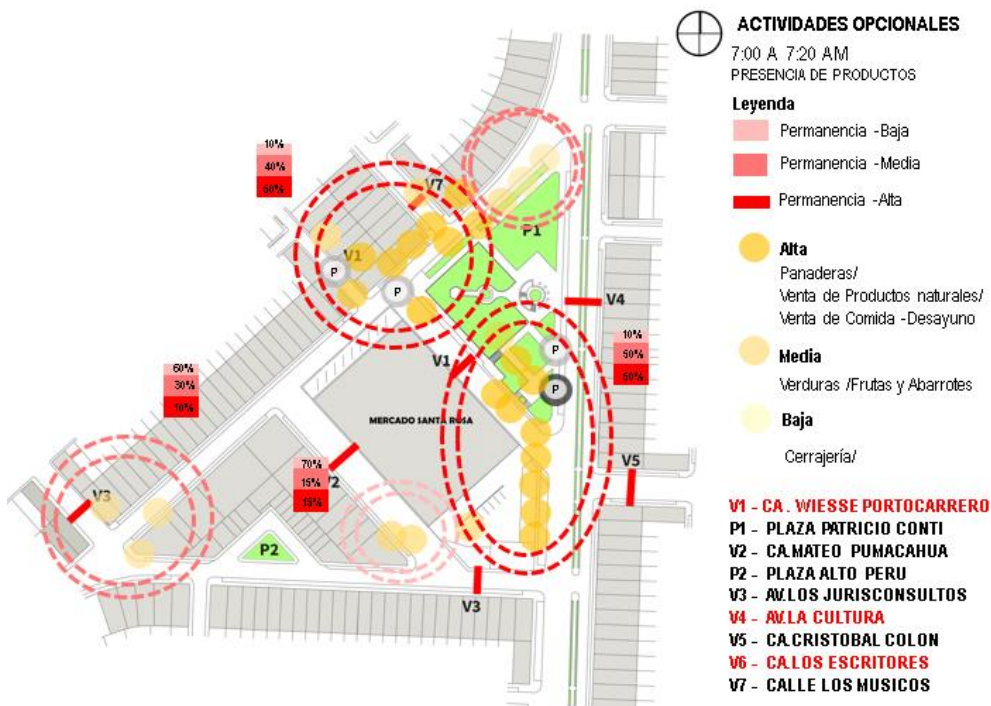

Nota: Actividad durante el horario de 7:00 a 7:20 pm

Figura 62.

Análisis de actividades opcionales, presencia de productos

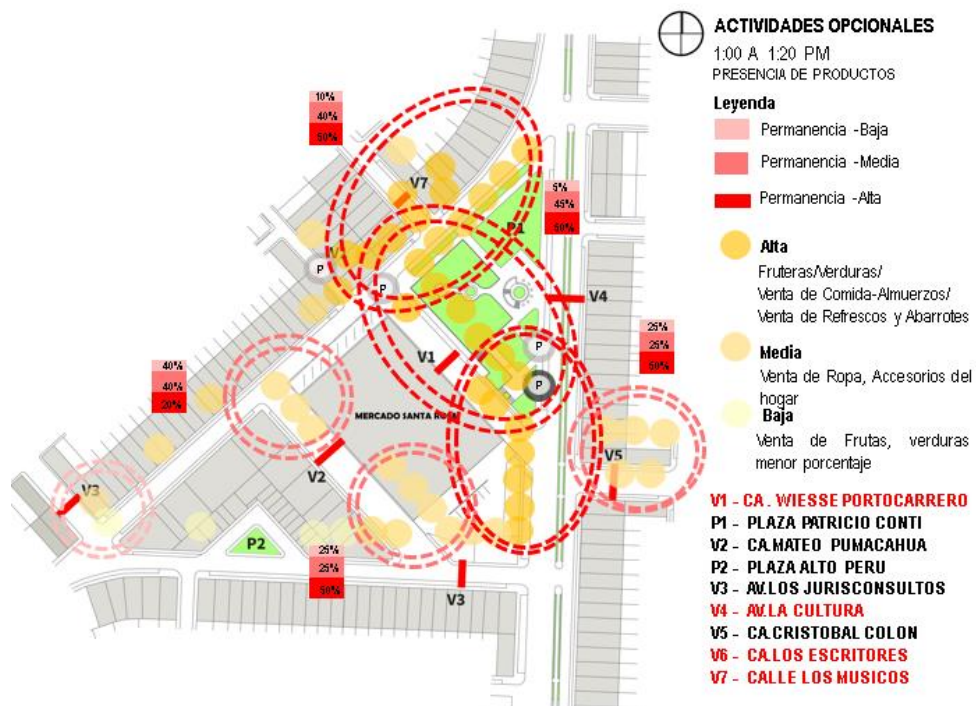

Nota: Actividad durante el horario de 1:00 a 1:20 pm

Figura 63.

Análisis de actividades opcionales, presencia de productos

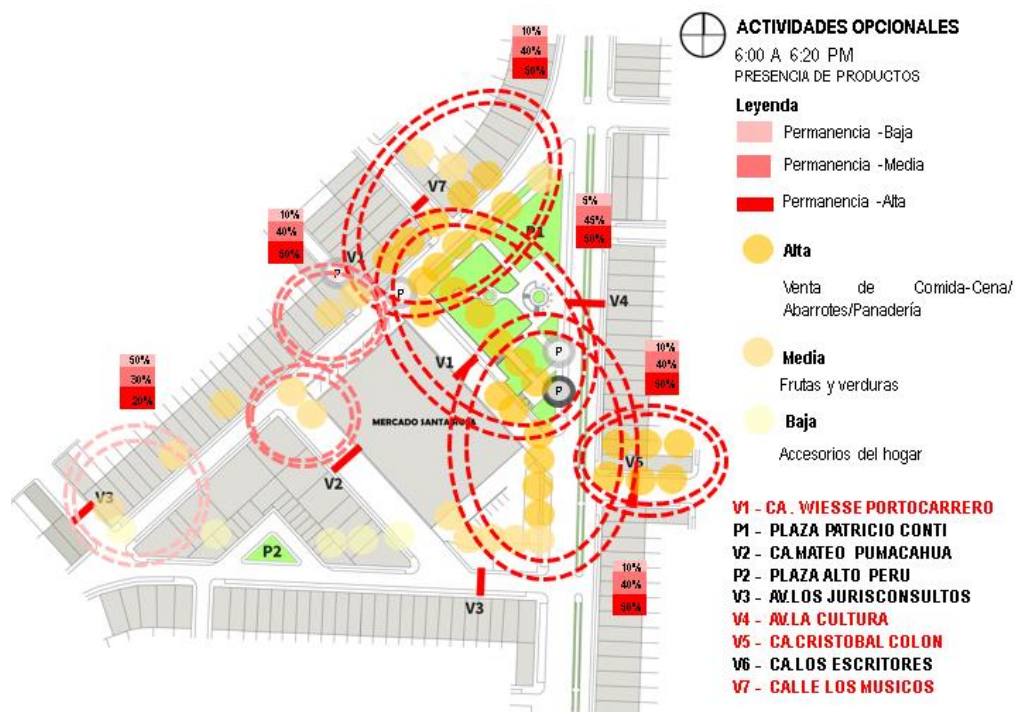

Nota: Actividad durante el horario de 6:00 a 6:20 pm

En las primeras horas de la mañana, se puede apreciar una concentración notable de actividades opcionales en las cercanías del Mercado Santa Rosa, donde el comercio informal adquiere un gran dinamismo. Asimismo, se observa una alta afluencia de usuarios en los puntos de parada de diversos medios de transporte, lo que contribuye a la vitalidad de la zona. A medida que uno se aleja de estas áreas centrales, la permanencia de usuarios tiende a decrecer, encontrando una actividad de nivel medio a bajo en calles como Av. Jurisconsultos y el tramo final de Av. Los Escritores. Sin embargo, a lo largo de las horas, estas calles experimentan un progresivo aumento en la afluencia de personas, consolidando así una mayor presencia de usuarios.

Figura 64.

Análisis de actividades sociales, puntos de encuentro y convivencia



Nota: Actividad durante el horario de 7:00 a 7:20 am

Figura 65.

Análisis de actividades sociales, puntos de encuentro y convivencia

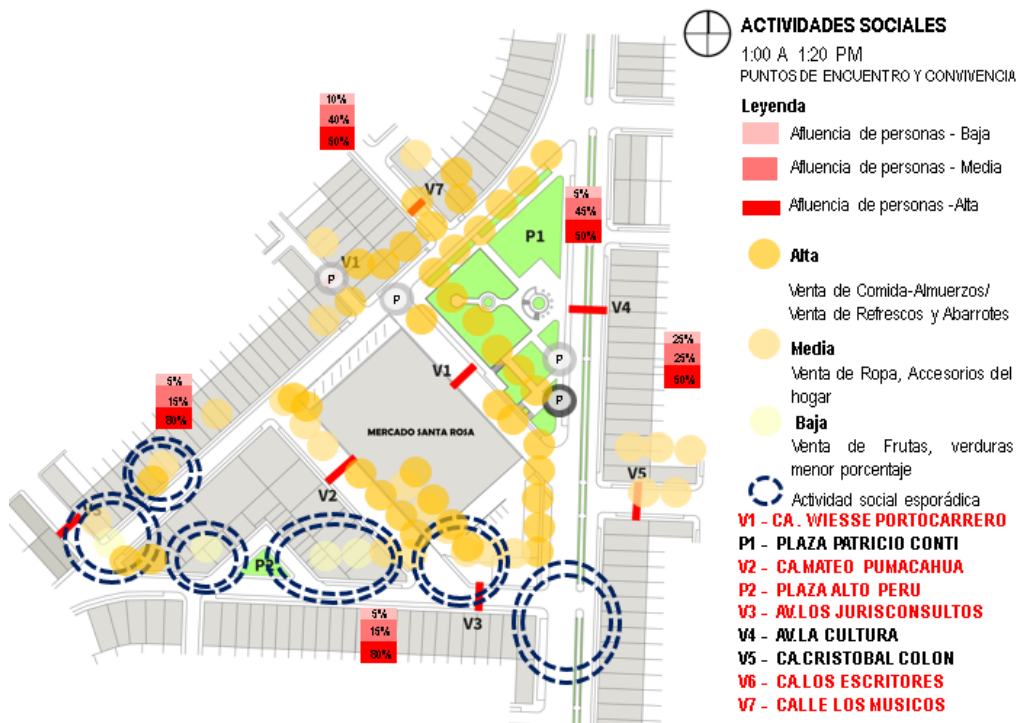

Nota: Actividad durante el horario de 1:00 a 1:20 pm

Figura 66.

Análisis de actividades sociales, puntos de encuentro y convivencia

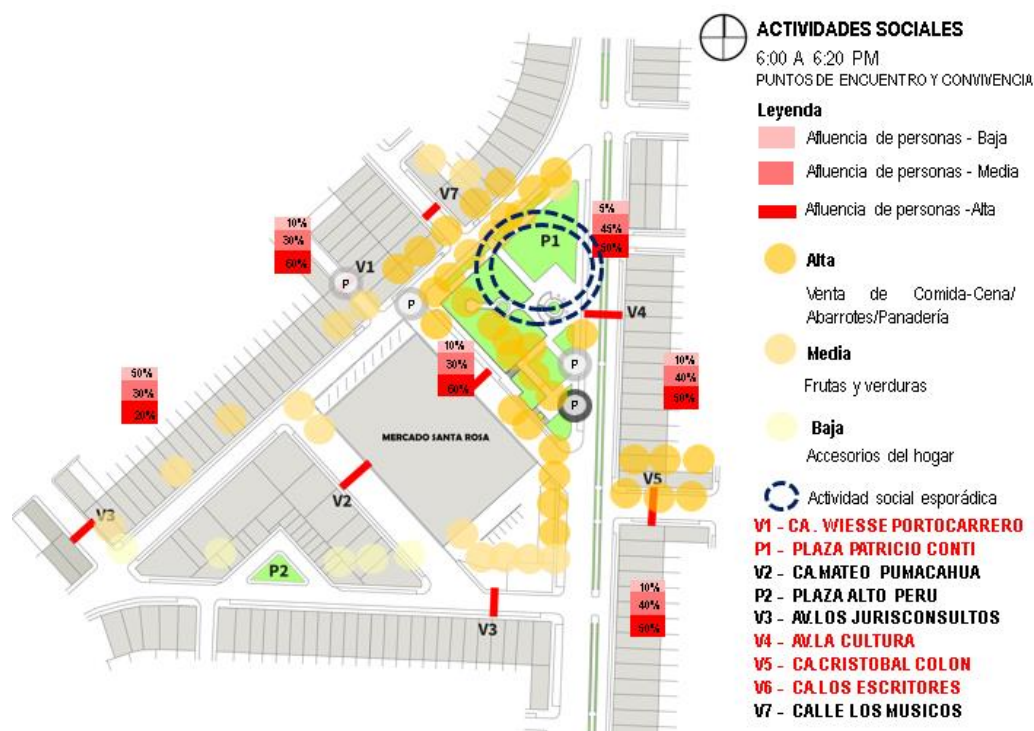

Nota: Actividad durante el horario de 6:00 a 6:20 pm

Los fines de semana, las actividades sociales cobran protagonismo con una notable afluencia de personas. Desde las primeras horas del día, se percibe una animación inusual en las calles que durante la semana suelen estar menos concurridas. Esto se debe, en gran parte, a la popular "feria de los domingos", la cual impulsa un considerable flujo de visitantes hacia el comercio informal en lugares como la Av. Los Jurisconsultos, la Plaza Alto Perú y el último tramo de la calle Los Escritores. Por las noches de fin de semana, se llevan a cabo actividades sociales externas de forma esporádica en la Plaza Patricio Conti Olivares. Este espacio se convierte en un punto de encuentro que fomenta una afluencia de personas notablemente alta.

CAPITULO V Discusión de los resultados:

La discusión se enmarca en el comercio informal y la apropiación del espacio público, cuyo abordaje teórico brinda la base requerida para la discusión, con las perspectivas de diversos autores; en relación a los resultados y los objetivos que delimitan la investigación.

Respecto al objetivo 1: Caracterizar cómo los giros de actividades influyen en la transformación espacial de las zonas de actividad económica no regulada, según los resultados, se comprobó mediante un enfoque cualitativo respaldado por dos instrumentos como ficha de observación y matriz de registro, se identificaron distintos giros de actividades en cada calle o plaza donde se encuentran distribuidos los comerciantes ambulantes, clasificándolos en cuatro categorías como: comestibles preparados - servicios, comestibles preparados - comestibles no preparados, comestibles preparados y comestibles no preparados - no alimenticios. Es esencial destacar que estos giros de actividades están vinculados con los comercios formales establecidos en el entorno, lo que refleja una interdependencia en la dinámica comercial del área. En cuanto a la transformación espacial, se presentan tres aspectos críticos por parte de los comerciantes ambulantes: la obstrucción de las aceras interrumpiendo el tránsito peatonal continuo, la interferencia en el acceso a las rampas laterales destinadas a personas con discapacidad y la ocupación de espacios designados para el estacionamiento de vehículos. Esto lleva a que los propios residentes tengan que transitar en las calzadas para adquirir sus productos o simplemente para moverse por el lugar, en tal sentido la tendencia de los comerciantes ambulantes a agruparse según el giro de actividad predominante en un área específica está resultando en una densa aglomeración en espacios limitados, a menudo sin tener en cuenta las necesidades de circulación peatonal, estos resultados se corroboran con lo manifestado por Sánchez y Chafloque (2019), quienes señalan que el comercio ambulatorio no se trata simplemente de una extensión de la actividad laboral informal, sino que responde a criterios de concentración de la actividad formal. Esta asociación tiene sentido, dado que la venta ambulatoria se vincula con dinámicas comerciales consolidadas y de larga duración, lo que implica una cierta continuidad en el tiempo. Además, se asocia a lugares con una notoria concentración de personas, manteniendo una estrecha interconexión no solo con los espacios de actividad laboral formal, sino también con los entornos recreativos y comerciales. (pp.191-192).

Desde la perspectiva posdualista planteada por Recio et al (2016), se entiende que los sectores "formal" e "informal" en la economía no deben ser vistos como entidades independientes y excluyentes, sino que están profundamente entrelazados. Según este enfoque, se comprende que la informalidad no puede ser analizada de manera aislada, sino como un tejido complejo en el que ambos sectores interactúan de manera intrincada, influenciándose mutuamente (p.7).

Adicionalmente, Bromley (2000) ofrece una perspectiva valiosa al destacar la inclinación de los vendedores ambulantes a congregarse en áreas con amplias oportunidades comerciales. Esta concentración tiene un impacto positivo en sus ventas por tres razones esenciales. En primer lugar, al haber una mayor concentración de vendedores en una zona, se vuelven más visibles, lo que atrae a un mayor número de clientes. En segundo lugar, cuando hay una mayor cantidad de negocios en las calles, esto proporciona una cierta estabilidad al flujo de clientes, ya que algunos optarán por visitar locales más consolidados. Por último, la presencia de un mayor número de vendedores en una zona puede generar cierta congestión, lo que ralentiza el tráfico y permite a los clientes dedicar más tiempo a explorar los productos y recibir propuestas de venta (p.15).

Respecto al objetivo 2: Determinar cómo la posesión del espacio público por parte del comercio ambulante impacta en la construcción de la identidad colectiva de la comunidad, según los resultados, se comprobó mediante un enfoque cualitativo respaldado por tres instrumentos como ficha de observación, ficha de mapeo y guía de entrevista semiestructurada, que mediante tipos de posicionamiento en el espacio basado en la interfaz público-privada de Kalamapiur , se identificaron en el área de estudio seis predominancias de posicionamiento como: adyacente fijo - separado fijo ,separado fijo, adyacente semi fijo ,unifamiliar semi fijo - separado fijo - adyacente fijo , separado fijo - adyacente fijo ,separado fijo - unifamiliar semi fijo . Estos reflejan cómo los comerciantes ambulantes eligen establecerse, lo cual está condicionado por factores como el tamaño de su puesto de venta y la idoneidad del entorno para su operación. En cuanto a la identidad colectiva de los residentes y comerciantes ambulantes, se identificaron dos factores que influyen y refuerzan la identidad, en tal sentido la forma como se posicionan en el espacio los comerciantes ambulantes influye en la identidad de la comunidad a una atmósfera y paisaje urbano únicos que se vuelven parte integral de la vida diaria de los residentes. Esta presencia constante fomenta la familiaridad, el sentido de pertenencia y la conexión entre los residentes locales, estos resultados se

corroboran con lo manifestado por Jacobs (2011) subraya que la actividad comercial y las interacciones en espacios públicos fomentan una identidad comunitaria sólida y un sentido de arraigo. Sus argumentos resonan con los hallazgos de este estudio, respaldando la noción de que la presencia del comercio ambulante contribuye significativamente a la construcción de una identidad colectiva arraigada en el tejido urbano. De acuerdo con Kalamapiur (2019), la interacción entre los actores urbanos y el entorno físico ejerce una influencia significativa en la construcción de una identidad compartida, dando forma a la percepción y el sentido de pertenencia de los individuos hacia su entorno inmediato. En este contexto, la presencia constante de comerciantes ambulantes en el espacio público no solo da forma al paisaje urbano, sino que también desempeña un papel fundamental en la consolidación de una identidad colectiva arraigada en la vida diaria de los residentes locales.

Díaz et al. (2016) añaden una perspectiva importante al resaltar que las actividades comerciales en espacios públicos no solo satisfacen necesidades económicas, sino que también fomentan una sensación de pertenencia y cohesión entre los miembros de la comunidad. Asimismo, las conclusiones de este estudio coinciden con la investigación de Hurtado et al. (2021), quienes argumentan que la interacción continua entre comerciantes ambulantes y residentes en espacios públicos genera una dinámica social que fortalece la identidad colectiva y la sensación de comunidad. Estos aportes respaldan y complementan los resultados obtenidos en el presente estudio, enfatizando la importancia del comercio ambulante en la configuración de la identidad de la comunidad y subrayando su rol en la creación de un sentido de pertenencia arraigado en el tejido urbano.

Respecto al objetivo 3: Identificar las conexiones y relaciones existentes entre los vendedores ambulantes y otros actores urbanos en el contexto del comercio informal y su influencia en el patrón de uso del espacio público, según los resultados, se comprobó mediante un enfoque cualitativo respaldado por tres instrumentos como ficha de observación, ficha de mapeo y mi guía de entrevista semiestructurada. Se observa una relación de complementariedad entre los comercios formales y los comerciantes ambulantes, donde cada uno aporta distintas fortalezas, resultando en una mayor atracción de clientes hacia la zona. Con respecto a los residentes locales, se establece una dinámica de proximidad y familiaridad, marcada por la confianza mutua, aunque ocasionalmente surgen tensiones en relación al uso del espacio público. El patrón de uso se desarrollan las tres actividades obligatorias, opcionales y sociales según Gehl

dando como punto que en el área de estudio que desde temprano las actividades obligatorias se van desarrollando con la intervención de los comerciantes ambulantes, se va generando que estas se puedan desarrollar en actividades opcionales, en tal sentido, entender cómo estas diferentes actividades se entrelazan en el espacio público es crucial para diseñar entornos urbanos que fomenten la convivencia y el desarrollo sostenible de la comunidad. Esto implica considerar tanto las necesidades prácticas y esenciales de las personas, como sus deseos de participar en actividades opcionales y sociales en el espacio público. Estos resultados se corroboran con lo manifestado por Deore et al. (2019) subrayan la trascendencia de la interacción entre comerciantes y residentes en la configuración y vitalidad del espacio público, al contribuir a la formación de comunidades más cohesionadas y participativas. Además, Fajardo et al (2021) destaca cómo la relación simbiótica entre comercios formales y ambulantes puede impulsar el dinamismo económico local y fortalecer el tejido social comunitario.

Por otro lado, Hernández et al. (2018) investigaron la influencia de la proximidad de comercios en la percepción de seguridad de los residentes, encontrando que la presencia de actividades comerciales activas y una mayor interacción entre comerciantes y habitantes contribuye a una sensación de comunidad más segura y confortable.

En un contexto más amplio, Martínez et al (2018) llevaron a cabo un estudio comparativo a nivel internacional sobre la relación entre el comercio ambulante y la vitalidad urbana, resaltando la importancia de políticas públicas que fomenten la coexistencia armoniosa entre el comercio formal y ambulante para potenciar el desarrollo económico y social de las ciudades.

Estos hallazgos adicionales respaldan la idea de que la interacción entre comerciantes y residentes en el espacio público no solo tiene un impacto positivo en la cohesión social, sino que también contribuye de manera significativa al desarrollo económico y cultural de las comunidades urbanas. Esta perspectiva enriquece aún más la comprensión de la importancia del comercio ambulante en la configuración de la identidad colectiva en el entorno urbano.

CLASIFICACION DE LOS GIROS DE ACTIVIDADES

CAPITULO VI Propuesta

- V1** – Comestibles preparados y sin preparar
- V2** – Comestibles sin preparar y no alimenticios
- V3** – Comestibles sin preparar y no alimenticios
- V4** – Comestibles preparados y servicios
- V5** – Comestibles preparados
- V6** – Comestibles preparados, sin preparar y servicios
- V7** – Comestibles preparados y sin preparar

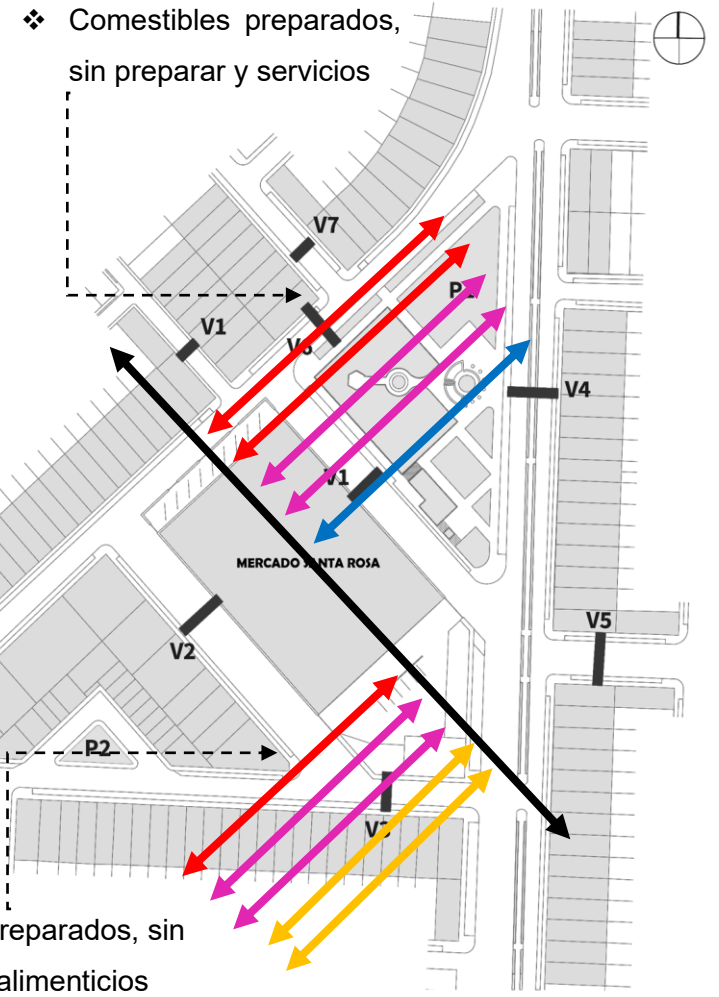
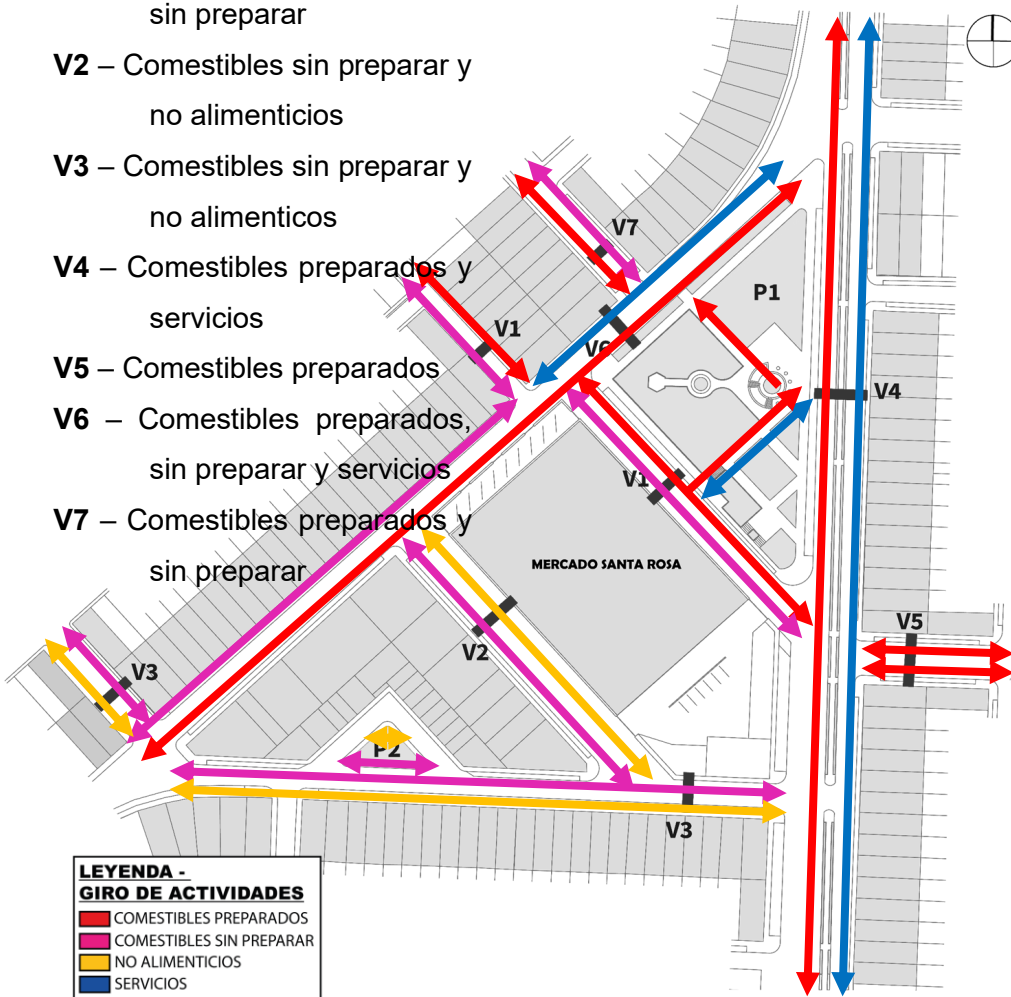

IDENTIFICACION DE LAS ZONAS APROPIADAS



Zonas no apropiadas como: Ca. Los Músicos, Ca. Cristóbal Colon, primer tramo de Calle Wiese Portocarrero y primer tramo de Av. Los Jurisconsultos debido a la limitada amplitud de las aceras y el espacio de estacionamiento.



Zonas apropiadas como: Calle Wiese Portocarrero y Ca. Mateo Pumacahua lugares donde se cuenta con aceras más amplias y donde se pueden posicionar el comercio ambulante con regulación.



Zonas semi apropiadas como: Av. Los Jurisconsultos y Av. Los escritores condiciones no son ideales, aún se considera la posibilidad de permitir su uso esta actividad debido a que son vías más amplias.

INTERVENCION URBANA – PEATONALIZACION Y SEMIPEATONALIZACION

Contribuye al Objetivo 1 al definir zonas específicas para cada categoría de giro de actividad, lo que optimiza el espacio público al distribuir de manera equitativa a los comerciantes ambulantes.

Contribuye al Objetivo 2 al mejorar el posicionamiento del comercio ambulante, creando un entorno más armonioso y seguro para peatones y comerciantes, fortaleciendo la conexión entre residentes y comerciantes, lo que es crucial para la construcción de la identidad colectiva.

Contribuye al Objetivo 3 al influir directamente en las dinámicas de relación entre los comerciantes ambulantes y otros actores urbanos en el espacio público. Este ordenamiento y regulación promueve una coexistencia equilibrada, contribuyendo a un entorno urbano más organizado y eficiente.

Feria de venta de ropa que se desarrolla los días domingos

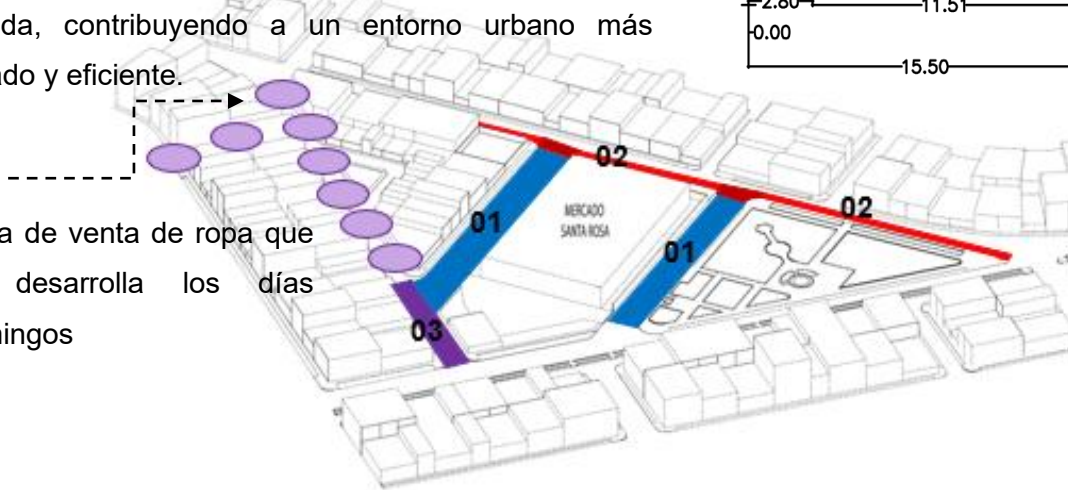

CALLE WIESE PORTOCARRERO

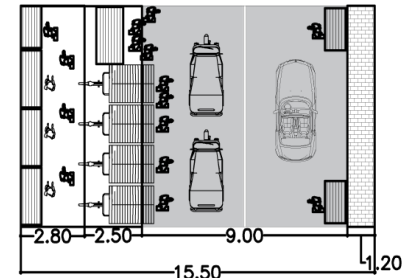
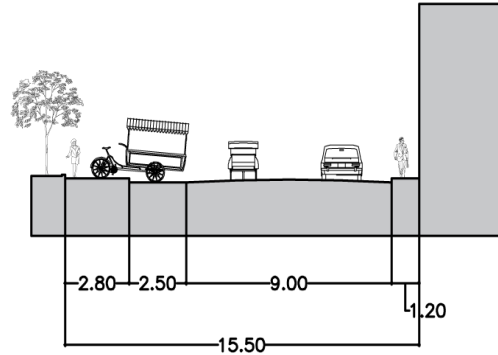

ESTADO ACTUAL

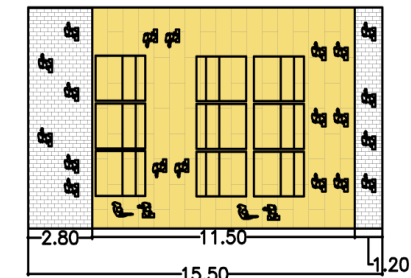
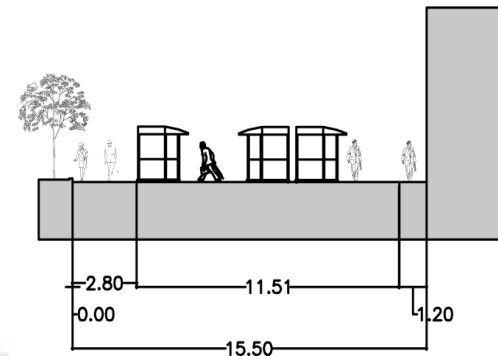

PROPUESTA DE INTERVENCION

- ❖ **01.** Peatonalización por horarios: 6:00 am a 9:00 pm en calles Wiese Portocarrero y Mateo Pumacahua. Durante este horario, se promoverá la actividad comercial y se garantizará el cumplimiento de las normas que regulen su posicionamiento.

- ❖ **02.** Semipeatonización en la Calle los Escritores busca mejorar la coexistencia de peatones y vehículos, proporcionando una experiencia segura y cómoda para todos, incluyendo los comerciantes ambulantes. Esta regulación garantiza un entorno donde los comerciantes pueden operar con mayor comodidad y seguridad.

AV. LOS ESCRITORES

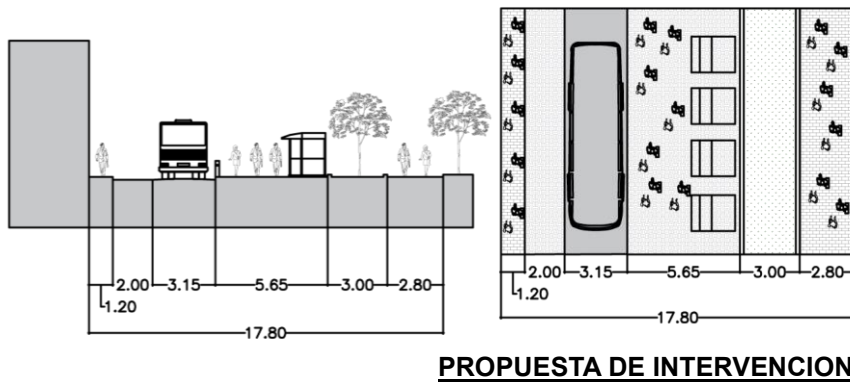
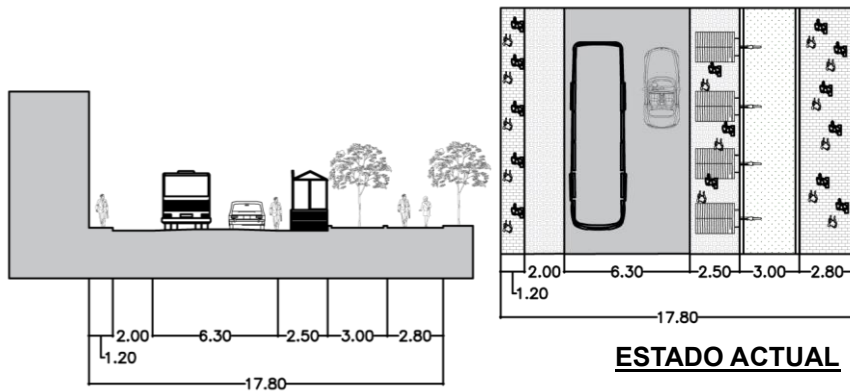

- ❖ **03.** Peatonización temporal: que tiene lugar los días domingos de 6:00 a.m. a 9:00 p.m. en la Av. Los Jurisconsultos durante la feria de ropa, se enmarca en la búsqueda de crear un entorno seguro y atractivo durante el desarrollo de la actividad. Esta medida se conecta con la peatonalización número 01 en la Calle Mateo Pumacahua, mejorando la accesibilidad y la experiencia de quienes transitan por la zona.

AV. LOS JURISCONSULTOS

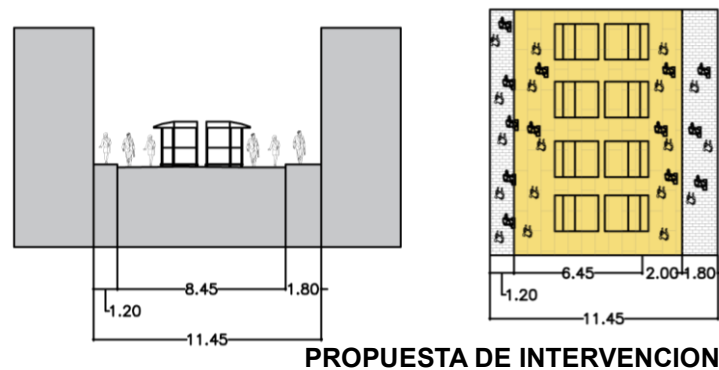
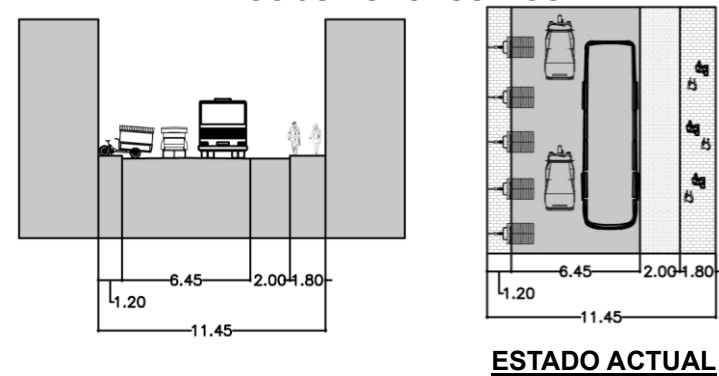

INTERVENCION URBANA – STAND PARA COMERCIO

AMBULATORIO

El diseño de stands tomando en cuenta cada necesidad de los comerciantes, sus productos y el entorno urbano donde se emplaza.

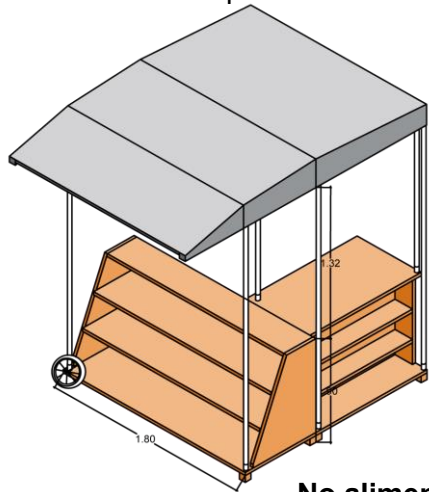
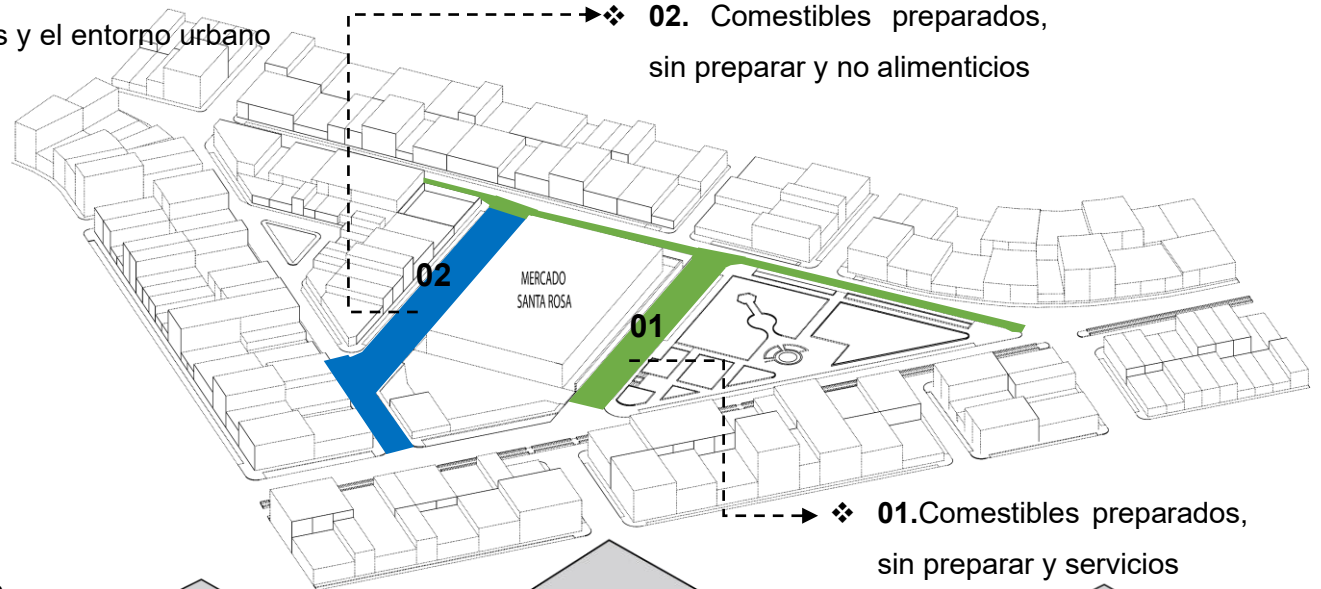

No alimenticios

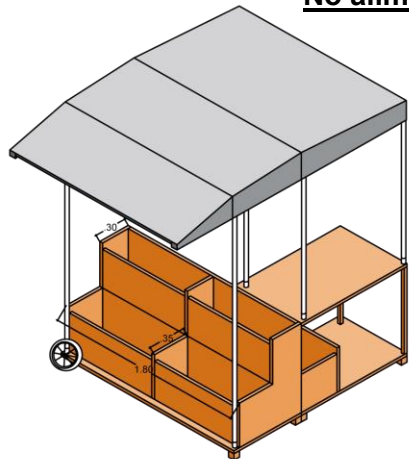

Comestibles sin preparar

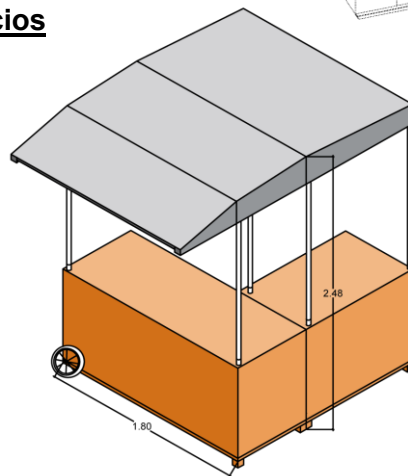

Servicios - Tipo 1

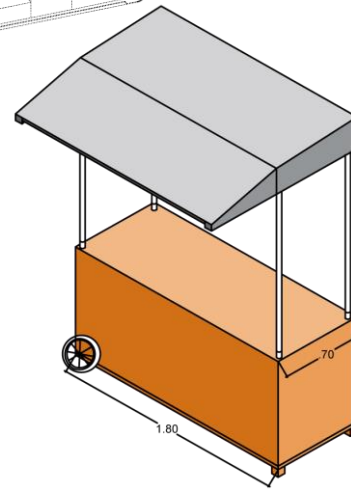

Servicios - Tipo 2

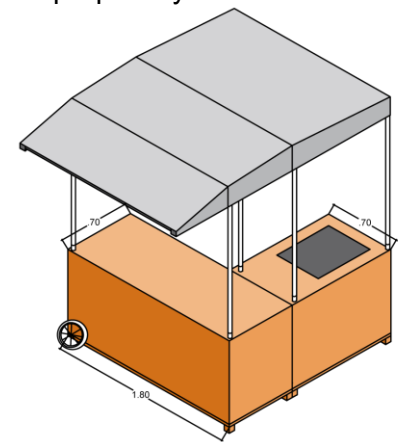

Comestibles preparados

Conclusiones

Esta investigación sobre el comercio informal y su relación con la aprobación del espacio público en la Explanada Mercado Minorista Santa Rosa, ubicada en el distrito Coronel Gregorio Albarracín de la ciudad de Tacna, ha generado conclusiones significativas. Destaca especialmente la interconexión entre estas dos dinámicas, resaltando así la importancia de considerarlas de manera conjunta al diseñar proyectos urbanos. Además, esta investigación pone de manifiesto el papel fundamental que desempeña el comercio informal en la economía local al proporcionar empleo e ingresos a la comunidad. Sin embargo, resulta imperativo establecer políticas que fomenten prácticas comerciales responsables en consonancia con las regulaciones urbanas. En este contexto, se subraya la necesidad de adoptar un enfoque equilibrado que promueva un desarrollo urbano inclusivo y sostenible, donde ambas dinámicas coexistan de manera mutuamente beneficiosa para todos los actores involucrados.

Conclusiones – Objetivo específico 1: Caracterizar cómo los giros de actividades influyen en la transformación espacial de las zonas de actividad económica no regulada.

Estas conclusiones, que resaltan la influencia significativa de los giros de actividades en la transformación de zonas económicas no reguladas, brindan una sólida base para la propuesta presentada. Las medidas propuestas, como la definición de zonas específicas para cada categoría de giro de actividad y la regulación del espacio público, surgen como una respuesta directa a los desafíos identificados. De hecho, estas conclusiones respaldan la necesidad de tales medidas para abordar la densidad y saturación de los comercios ambulantes, subrayando la relevancia de la propuesta presentada. Al adoptar estas medidas, se puede forjar un camino hacia la transformación positiva de estas áreas económicas no reguladas y el desarrollo sostenible a largo plazo.

Conclusiones – Objetivo específico 2: Determinar el impacto de la posesión del espacio por parte del comercio ambulatorio en la construcción de la identidad colectiva de la comunidad.

En este punto, hemos logrado identificar de manera clara y contundente el impacto significativo que la posesión del espacio por parte del comercio ambulante tiene en la construcción de la identidad colectiva de la comunidad. Tanto los comerciantes ambulantes como los residentes comparten una percepción y valoración mutua en relación con esta forma de comercio. Estos hallazgos respaldan sólidamente la relevancia de la propuesta presentada, que se centra en la regulación y ordenación del

espacio público destinado al comercio ambulante. Esta propuesta se alinea directamente con la necesidad de apoyar y promover el desarrollo sostenible de esta forma de comercio. Al mejorar la ubicación de los comerciantes ambulantes y crear un entorno más armonioso y seguro para peatones y comerciantes, se fortalece la conexión entre los residentes y los comerciantes, lo que es esencial para la construcción de una identidad colectiva sólida en la comunidad. En resumen, estos hallazgos refuerzan la pertinencia y el valor de la propuesta en la mejora de la calidad de vida y el bienestar de todos los involucrados en la comunidad. Conclusiones - Objetivo 3: Identificar las conexiones y relaciones entre los vendedores ambulantes y otros actores urbanos en el contexto del comercio informal, y cómo estas influyen en el patrón de uso del espacio público.

En conclusión, al analizar las relaciones entre los vendedores ambulantes y otros actores urbanos en el contexto del comercio informal, se revela un impacto profundo en la dinámica de los espacios públicos. Estas interacciones trascienden más allá de simples transacciones económicas, desencadenando encuentros sociales y comunitarios enriquecedores. Esto refuerza la relevancia de la propuesta presentada, que tiene como objetivo regular y ordenar el espacio público destinado al comercio ambulante.

La propuesta se alinea directamente con la necesidad de integrar de manera efectiva a los vendedores ambulantes, reconociendo su notable contribución a la vitalidad y diversidad de la vida urbana. Al optimizar el uso del espacio público y las relaciones entre los diversos actores, se promoverá un equilibrio que beneficie a la comunidad en su conjunto. Sin embargo, es importante tener en cuenta que este equilibrio no estará exento de desafíos, como aglomeraciones y preocupaciones de seguridad. Por tanto, es fundamental abordar estas problemáticas con un enfoque equitativo y eficaz, implementando regulaciones que definan con precisión los límites y derechos de los vendedores. Además, se enfatiza la importancia de la participación ciudadana en el proceso de toma de decisiones, otorgando a la comunidad la oportunidad de expresar sus inquietudes y puntos de vista. Esta colaboración activa y la implementación de políticas urbanas que busquen la armonía y la diversidad en el espacio público respaldarán el desarrollo sostenible de la comunidad en su conjunto.

Recomendaciones

Basándonos en las conclusiones sobre el comercio informal y su relación con la apropiación del espacio público en la Explanada Mercado Minorista Santa Rosa, se tiene estas recomendaciones:

Recomendaciones – Objetivo específico 1: Caracterizar cómo los giros de actividades influyen en la transformación espacial de las zonas de actividad económica no regulada.

- **Rotación de ubicaciones:** Se recomienda fomentar la rotación de ubicaciones para los comerciantes ambulantes, con el propósito de evitar la congestión en áreas específicas. Esto puede lograrse a través de un sistema de asignación de ubicaciones temporales o una programación de rotación.
- **Zonificación Flexible:** Se sugiere la creación de zonas específicas para giros comerciales, pero permitiendo cierta flexibilidad para acomodar giros temporales en eventos especiales o estacionales. Esto ayudaría a diversificar la oferta sin causar congestión permanente.
- **Evaluación Continua del Impacto:** Se aconseja llevar a cabo evaluaciones periódicas del impacto de los giros de actividades en las zonas económicas no reguladas. Esto permitirá ajustar políticas y regulaciones en función de los cambios observados en la transformación espacial.
- **Participación Activa de los Comerciantes:** Es importante promover la participación activa de los comerciantes ambulantes en la planificación y toma de decisiones relacionadas con la distribución de giros y la regulación del espacio público. Involucrar a los directores interesados puede llevar a soluciones más efectivas ya una mejor aceptación de las políticas.

Recomendaciones – Objetivo específico 2: Determinar el impacto de la posesión del espacio por parte del comercio ambulatorio en la construcción de la identidad colectiva de la comunidad.

- **Zonas de Convivencia Armoniosa:** Se recomienda crear espacios atractivos públicos y funcionales con bancos, áreas verdes, iluminación adecuada y arte público. Estos espacios no solo promoverán un ambiente agradable para peatones, sino que también disuadirán la ocupación excesiva de comerciantes ambulantes en áreas de tránsito peatonal, contribuyendo a una mejor experiencia para todos los residentes y visitantes de la comunidad.

- **Monitoreo y Evaluación Continua:** Se sugiere la implementación de un sistema de monitoreo y evaluación continua para verificar el cumplimiento de las regulaciones en el espacio público. Esto garantizará que las medidas implementadas tengan el impacto deseado y permitirá ajustarlas según sea necesario para mantener un equilibrio adecuado entre los comerciantes ambulantes y otros actores urbanos.

Recomendaciones – Objetivo específico 3: Identificar las conexiones y relaciones entre los vendedores ambulantes y otros actores urbanos en el contexto del comercio informal, y cómo estas influyen en el patrón de uso del espacio público.

- **Campañas de concienciación:** Es fundamental llevar a cabo campañas de concienciación para informar a la comunidad sobre la importancia de un comercio ambulante regulado y su contribución al tejido urbano. Esto promoverá una mayor comprensión y apoyo a las medidas de ordenamiento.
- **Señalización clara y accesible:** Se recomienda la instalación de señalización clara en las zonas de comercio ambulante que indique las normativas, horarios y áreas permitidas. Esto ayudará a evitar malentendidos y mantener un entorno organizado.
- **Educación cívica y cultural:** Además de las campañas de concienciación, se sugiere promover programas de educación cívica y cultural que resalten la diversidad de ofertas y tradiciones de los comerciantes ambulantes. Esto no solo enriquecerá la comprensión de la comunidad, sino que también fomentará un mayor respeto hacia el comercio informal.

Referencias Bibliográficas

- Asociación de Egresados y Graduados de la PUCP (2021, abril 10) La informalidad laboral, el virus más grande que tiene el Perú. Asociación de Egresados y Graduados de la PUCP
<https://aeg.pucp.edu.pe/tema-central/la-informalidad-laboral-el-virus-mas-grande-que-tiene-el-peru/>
- Banco Mundial (2021, agosto 12) Formalizar la informalidad tras la pandemia en América Latina. Banco mundial.
<https://www.bancomundial.org/es/news/feature/2022/01/10/informalidad-tras-pandemia-america-latina>
- Banco Interamericano de desarrollo (2022, marzo 22) ¿Cómo mejorar la gestión del comercio callejero en nuestras ciudades? Banco Interamericano de desarrollo.
<https://blogs.iadb.org/ciudades-sostenibles/es/como-mejorar-la-gestion-del-comercio-callejero-en-nuestras-ciudades/>
- Benitez, M., Grice, J. y Harvey, J. (2018, noviembre) Trabajar en el espacio público: Un manual para vendedoras y vendedores ambulantes. Wiego.
<https://www.wiego.org/resources/trabajar-en-el-espacio-publico-un-manual-para-vendedoras-y-vendedores-ambulantes>
- Bhowmik, S. (2010). Introducción. En S. Bhowmik (Eds). *Street Vendors in the Global Urban Economy*. (p.14). Routledge.
- Bromley, R. (2000) Street Vending and Public Policy: A Global Review. *International Journal of Sociology and Social Policy*, 20(1/2), 2-15.
<https://doi.org/10.1108/01443330010789052>
- Canestraro, M. y Zulaica, L. (2020). Transformaciones recientes y conflictos urbanos hacia el sur de Mar de Plata. *Revista Vivienda y Ciudad*, 7, 193.
- Cao, J., Kang, J. (2019). Social relationships and patterns of use in urban public spaces in China and the United Kingdom, *Cities*, 93, 188-189.
<https://doi.org/10.1016/j.cities.2019.05.003>
- Chávez, O., De la Flor, R., Fuentes, S., Luna, C., Robles, M. & Yáñez, A.M. (1998). Capítulo II Nuevo rostro de la vieja urbe: Comercio ambulatorio y recuperación

- del centro histórico de Lima. En O. Chávez, R. De la Flor, S. Fuentes, C. Robles & A.M. Yáñez (Eds). *Perú: el sector informal frente al reto de la modernización*. (p.127). Oficina Internacional del Trabajo.
- Choque, M. (2022). El comercio informal y la influencia en el deterioro del espacio urbano, caso de estudio: Av. Patricio Meléndez, distrito, provincia y departamento de Tacna, año 2022 [Tesis de pregrado, Universidad Privada de Tacna] Repositorio Académico de la Universidad Privada de Tacna.
<https://repositorio.upt.edu.pe/handle/20.500.12969/2666>
- Creswell, J.y Poth, C.(2018) *Qualitative Inquiry and Research Design: Choosing Among Five Approaches* 4th Edition
- Crossa, V. (2020). Part VII: Street vending and the state: challenging theory, changing 170.En M. Chen & F. Carré (Eds). *The Informal Economy Revisited: Examining the Past, Envisioning the Future*. (p.170). Routledge.
- Contreras, T. (2019). Empleo informal. Evolución teórica y criterios para su estimación derivados de la Organización Internacional de Trabajo (OIT). *Revista Le Bret* 11,13. <https://doi.org/10.15332/rl.v0i11.2410>
- De Soto, H. (1986). Capítulo III Comercio Informal. En H, De Soto (Eds). *El otro sendero; La revolución informal*. (p.63). Editorial Sudamericana, Buenos Aires.
- Díaz, J., Zapata, C. y Ramírez, G. (2016). Estrategias de mercadeo de los vendedores ambulantes. *Semestre Económico*, 19/39).
<https://doi.org/10.22395/seec.v19n39a7>
- Dragsted, B. (2018). Street Traders and Good Officers”: Crackdowns as a Relational Form of Urban Governance in Nairobi. *Journal of Urban Research*
<https://doi.org/10.4000/articulo.3391>
- Escalera, J. (2020). Place Attachment, Feeling of Belonging and Collective Identity in Socio-Ecological Systems: Study Case of Pegalajar (Andalusia-Spain). *Sustainability*, 12(3388), 3. <https://doi.org/10.3390/su12083388>
- Esquivel, R. Bello, B.y Ormaza, M. (2019) El comercio informal y su influencia en los emprendedores de la Universidad Técnica de Manabí. *ECA Sinergia*, 10(3), 12.
https://doi.org/10.33936/eca_sinergia.v10i3.1487

- Fajardo, L. y Pava, A. (2021). La evaluación multicriterio en la ubicación de las ventas ambulantes en Tibasosa, Boyacá, Colombia. *Apuntes del Cenes*,40(72),153.
<https://doi.org/10.19053/01203053.v40.n72.2021.11275>
- Fonseca, J. (2014) La importancia y la apropiación de los espacios públicos en las ciudades. *Paakat Revista de Tecnología y sociedad*,4(7).
<https://www.udgvirtual.udg.mx/paakat//index.php/paakat>
- García,I.(2018). Symbolism, Collective Identity, and Community Development. *Societies*,8(81),9. <https://doi.org/10.3390/soc8030081>
- García, L. y Malvaceda, E. (2022). Percepción de la calidad de vida urbana en residentes del área metropolitana de Monterrey. *Propósitos y Representaciones*,10(1),3.
<https://doi.org/10.20511/pyr2022.v10n1.1452>
- Gehl, J. (2014).1.3 La ciudad como un lugar de encuentro. En J. Gehl (Eds). *Ciudades para la gente*. (pp.19-21) Ciudad autónoma de Buenos Aires: Infinito.
- Hernández, R. y Mendoza, C. (2018) Prólogo. En R. Hernández & C. Mendoza (Eds). *Metodología de la investigación. Las rutas cuantitativa, cualitativa y mixta*. (pp.7,33). México: Editorial Mc Graw Hill Education.
- Hurtado, L.y Navarro, B. (2021) Identidad Colectiva a partir del arte urbano en Medellín Colombia. *Anagramas -Rumbos y sentidos de comunicación*,20(40)80.
<https://doi.org/10.22395/anqr.v20n40a4>
- Instituto Peruano de Economía (2022, mayo 22) Trabajadores informales ganan 15% menos que antes de pandemia. Instituto Peruano de Economía.
<https://www.ipe.org.pe/portal/trabajadores-informales-ganan-15-menos-que-antes-de-pandemia/>
- Ipiña, O. (2019). Accesibilidad y sensibilización ciudadana en el espacio público. *Bitácora Urbano Territorial*,29(1),158.
<https://doi.org/10.15446/bitacora.v29n1.60567>
- Jacobs, J. (2011). Apuntes sobre Jane Jacobs. En J, Jacobs (Eds). *Muerte y vida de las grandes ciudades*. (p.9). Editorial Capitán Swing Libros S.I.
- Jovita, G. y Monserrat, P. (2021). La apropiación y el uso del espacio público urbano. Los comunes en el parque urbano. *Economía, sociedad y territorio*,21(75),58.
<https://doi.org/10.22136/est2021167857-85>
- Juárez, R. (2019). *Centro histórico de la ciudad de Zacatecas: impacto del comercio informal* [Tesis de maestría, Universidad Nacional Autónoma de México]
Repositorio Académico de la Universidad Autónoma de México

- <https://ru.dgb.unam.mx/handle/20.500.14330/TES01000797039>
- Kamalipour, H. y Peimani, N. (2019). Space and Visibility: Forms of Informality in Public Space. *Journal of Urbanism: International Research on Placemaking and Urban Sustainability*,11(4807),2-15. <https://doi.org/10.3390/su11174807>
- Kamalipour, H. y Peimani, N. (2020). Access and Forms of Urbanity in Public Space: Transit Urban Design Beyond the Global North. *Journal of Urbanism: International Research on Placemaking and Urban Sustainability*,12(3495), <https://doi.org/10.3390/su12083495>
- Kamalipour, H. y Peimani, N. (2022). Mapping the Spatiality of Informal Street Vending. *Journal of Urbanism: International Research on Placemaking and Urban Sustainability*,11(4807),2-15. <https://doi.org/10.1080/17549175.2022.2150267>
- Knott, E., Rao, A., Summers, K.y Tegger, Ch. (2022) Interviews in the social sciences. *Nature Reviews Methods Primers*,2(73) <https://doi.org/10.1038/s43586-022-00150-6>
- Lara, J. (2019). *Temporary appropriation: Theory and Practice of the Street* [Thesis of doctoral, University of Portsmouth]. Academic Repository of the University of Portsmouth <https://researchportal.port.ac.uk/en/studentTheses/temporary-appropriation>
- Lara, J. Melis, A. y Lehmann, E. (2019). Temporary Appropriation of Public Space As an Emergence Assemblage for the Future Urban Landscape: The Case of México City.*Future Cities and Environment*,5(1). <https://doi.org/10.5334/fce.53>
- Li, J., Ren, L., Hu, T. y Wang, F. (2018). A city's "urban crack" at 4 a.m: A case study of morning market vendors in Beijing's Longfu Temple área. *Habitat International*, 71,19. <https://doi.org/10.1016/j.habitatint.2017.10.006>
- LI, J., Dang, A. y Song, Y. (2022). Defining the ideal public space: A perspective from the publicness. *Journal of Urban Management*,11(4),480. <https://doi.org/10.1016/j.jum.2022.08.005>
- Martínez, L., Short, JR. y Estrada, D. (2018). The diversity of the street vending: A case study of street vending in Cali.*Cities*,79. <https://doi.org/10.1016/j.cities.2018.02.018>
- Martínez, L., Short, JR. The Informal City: Exploring the Variety of the Street Vending Economy. *Sustainability*,14(7213). <https://doi.org/10.3390/su14127213>

- Matus, C. y Montes, M. (2019). Comercio informal en Santiago. Pistas etnográficas para el reconocimiento de una práctica urbana. *Revista Planificación, Gestión y Gobernanza*,83,7.
- Murillo, J. (2020). *Ni informal ni legal: el comercio ambulante y la resistencia a la ciudad globalizada* [Tesis de maestría, Pontificia Universidad Católica de Chile] Repositorio Académico de la Pontificia Universidad Católica de Chile.
<https://repositorio.uc.cl/handle/11534/47387>
- Murrugarra, L. y Navarro, S. (2022). *Influencia del comercio informal en el ordenamiento del centro de abastos de la ciudad de Yurimaguas 2022* [Tesis de pregrado, Universidad Cesar Vallejo] Repositorio Académico de la Universidad Cesar Vallejo. <https://repositorio.ucv.edu.pe/handle/20.500.12692/99434>
- Ojeda, L. y Pino, A. (2019). Valparaíso y su comercio callejero: ¿Espacialidad esporádica y/o espacialidad saturada?, *Revista AUS* 25,
<https://doi.org/10.4206/aus.2019.n25-03>
- Ojeda, L. y Pino, A. (2019). Spatiality of street vendors and sociospatial disputes over public space: The case of Valparaíso, Chile. *Cities*,95(102275),3.
<https://doi.org/10.1016/j.cities.2019.02.005>
- Ormaza, J., Solís, J. B., Ochoa, J. y Quevedo, J. (2019). Peculiaridades de los Pequeños Comercios del Sector Informal en la Ciudad de Azogues. *Poblac. Desarro*,25(49),57-58.
<https://doi.org/10.18004/pdfce/2076-054x/2019.025.49.055-068>
- Oседа, M., Mucha, L. Chamorro, L. y Alania, R. (2021). Evaluación de procedimientos para determinar la población y muestra: según tipos de investigación, *Desafíos*,12(1)46. <https://doi.org/10.37711/desafios.2021.12.1.253>
- Pulache, M. (2022). *Influencia del comercio informal en el espacio público a los alrededores del mercadillo en el distrito de Bellavista, Sullana, 2022* [Tesis de pregrado, Universidad Cesar Vallejo] Repositorio académico de Universidad Cesar Vallejo.
<https://repositorio.ucv.edu.pe/handle/20.500.12692/114461>
- Recio, R., Babiano, I. y Roitman, S. (2017) Revisiting policy epistemologies on urban informality: Towards a post-dualist view. *Cities*,61,7.
<https://doi.org/10.1016/j.cities.2016.08.018>
- Racaud, S. Kayo, J. y Owuor, S. (2018). Introduction: Contested Street: Informal Street Vending and its Contradictions. *Journal of Urban Research*.

<https://doi.org/10.4000/articulo.3719>

- Rashid, Y., Rashid, A., Akib, M., Sammen, S. y Waseem, A. (2019). Case Study Method: A Step-by-Step Guide for Business Researchers, *International Journal of Qualitative Methods*, 18, <https://doi.org/10.1177/160940691986242>
- Recchi, S.(2021)."Informal street vending: a comparative literature review". *International Journal of Sociology and Social Policy*, 41(7/8),814.
<https://doi.org/10.1108/IJSSP-07-2020-0285>
- Rivera, A. (2021). *Entre lo trágico y urbano: Comercio ambulatorio en el centro histórico de Lima (1946-2019)*. [Tesis de pregrado, Pontifica Universidad Católica del Perú]Repositorio académico de la Pontifica Universidad Católica del Perú.
<https://repositorio.pucp.edu.pe/index/handle/123456789/177030>
- Rodríguez, J. y Paulin, H. (2018). Identidad Social Urbana y sentido de comunidad. Avances de investigación en el Barrio Cordobés de San Vicente. En Facultad de Psicología, Universidad Nacional de Córdoba (Eds.), *II Congreso Internacional de Psicología "CIENCIA Y PROFESIÓN": Desafíos para la construcción de una psicología regional* (p.47). Facultad de Psicología, Universidad Nacional de Córdoba.
- Roever, S. y Skinner, C. (2016). Street vendors and cities. *Environment and Urbanization*, 28(2). <https://doi.org/10.1177/0956247816653898>
- Rodríguez, O. (2020). *Apropiación del espacio público: Tianguis El Piojo (Gran Bazar Siglo XXI) Municipio de Toluca, Estado de México* [Tesis de pregrado, Universidad Autónoma del Estado de México]. Repositorio Académico de la Universidad Autónoma del Estado de México.
<http://hdl.handle.net/20.500.11799/109455>
- Ruiz, J., Vargas, D., Delgado, D. Ortiz, E. (2020) Análisis del tránsito peatonal, alternativas y soluciones a congestionamientos en la Avenida América, entre Avenida Manabí y Calle Ramón Fernández. Portoviejo-Manabí. *Revista Riemat*, 5(2), 1. <https://doi.org/10.33936/riemat.v5i2.2967>
- Salamanca, E. (2021). Reseña: Formas de sociabilidad. Una geografía de los espacios públicos en Rio de Janeiro. *Ciudades*, 24, pp 248-249.
<https://doi.org/10.24197/ciudades.24.2021.247-250>
- Saldarriaga, J., Zapata, C. y Betancur, G. (2016). Estrategias de mercadeo de los vendedores ambulantes, 19(39),
<https://doi.org/10.22395/seec.v19n39a7>

- Sandoval, A. (2023) El apego al recorrido en el centro de Santiago de Chile. *Revista INVI*,38(107),211.
<https://doi.org/10.5354/0718-8358.2023.67096>
- Crossa, V. (2020). Part VII: Street vending and the state: challenging theory, changing 170.En M. Chen & F. Carré (Eds). *The Informal Economy Revisited: Examining the Past, Envisioning the Future*. (p.170). Routledge.
- Sánchez, G. y Quispe, C. (2020). El comercio ambulatorio informal como problemática social. *Social Innova Sciences*,1(2),64.
<https://socialinnovasciences.org/ojs/index.php/sis/article/view/30/31>
- Sánchez, M. y Chafloque, R. (2019). ¿Medir el empleo informal? En M, Sánchez y R, Chafloque (Eds). *La informalidad laboral en el Peru.Un mapa nacional basado en ENAHO*. (pág.25). Fondo Editorial USMP
- Sánchez, M. y Chafloque, R. (2019). Glosario. En M, Sánchez y R, Chafloque (Eds). *La informalidad laboral en el Perú Un mapa nacional basado en ENAHO*. (pág.197). Fondo Editorial USMP
- Sánchez, M., Fernández, M. y Díaz, J. (2021). Técnicas e instrumentos de recolección de información: análisis y procesamiento realizado por el investigador cualitativo. *Revista científica UISRAEL*,8(1),
<https://doi.org/10.35290/rcui.v8n1.2021.400>
- Sosa, D. (2018) *Renovación Urbana del Área del centro de la ciudad de Tacna, entre las Avenidas Bolognesi y Augusto B. Leguía, Cuadras 7-11, para fortalecer la calidad de vida urbana-2018* [Tesis de pregrado, Universidad Privada de Tacna] Repositorio Universidad Privada de Tacna
<https://repositorio.upt.edu.pe/handle/20.500.12969/1035>
- Trujillo, I. (2021) Apropiación de espacios públicos por vendedores ambulantes en San Cristóbal de Las Casas, Chiapas,1(1),2-6.
<https://doi.org/10.31644/HT.01.01.2021.A3>
- Useche, M., Artigas, W., Queipo, B. y Perozo, E. (2019) Unidad 2 Proceso de recolección de datos cuali – cuantitativos. En M. Useche, W. Artigas, B. Queipo y E. Perozo (Eds). Técnicas e instrumentos de recolección de datos cuali–cuantitativos. (pp.) *Editorial gente nueva*.
- Whooley, O. (2007). Collective identity. *The Blackwell Encyclopedia of Sociology*.
<https://doi.org/10.1002/9781405165518.wbeosc065>

Anexos

Anexo 1: Matriz de consistencia

Título: Comercio informal y su relación con la apropiación del espacio público en la explanada Mercado Minorista Santa Rosa del DCGAL de la ciudad de Tacna

| Preguntas de investigación | Objetivos | Categorías | Subcategorías | Metodología | Plan de análisis de datos |
|--|--|--|--|--|---|
| <p>Interrogante principal:</p> <ul style="list-style-type: none"> - ¿De qué manera la revalorización del espacio público influye en la integración y mejora de la movilidad urbana en la Junta Vecinal Espíritu Santo y la Calle Amazonas? | <p>Objetivo general:</p> <ul style="list-style-type: none"> - Reconocer el impacto del comercio informal con relación a la apropiación del espacio público en la Explanada del Mercado Minorista Santa Rosa del DCGAL, 2023. | Comercio informal | <ul style="list-style-type: none"> 1.Giro de actividades 2.Posesion del espacio 3.Conexiones y relaciones | <p>Enfoque:</p> <p>-Enfoque cualitativo</p> <p>Estrategia de indagación:</p> <p>-Estudio de caso</p> <p>Muestreo:</p> <p>-No probabilístico Comerciantes ambulantes, formales y residentes</p> | <p>Técnicas de obtención de datos:</p> <ul style="list-style-type: none"> -Revisión documental -Observación no Participante -Entrevistas semiestructuradas <p>Instrumentos:</p> <ul style="list-style-type: none"> -Matriz de registro -Ficha de observación y mapeo -Guía de entrevistas semiestructuradas |
| <p>Interrogantes secundarias:</p> <ul style="list-style-type: none"> - ¿De qué manera los giros de actividades influyen en la transformación espacial de las zonas de actividad económica no regulada? - ¿De qué manera la posesión del espacio por parte del comercio ambulatorio impacta en la construcción de la identidad colectiva de la comunidad? - ¿Cómo se configuran e influyen las conexiones y relaciones entre los vendedores ambulantes y otros actores urbanos en el patrón de uso del espacio público dentro del contexto de comercio informal? | <p>Objetivos específicos:</p> <ul style="list-style-type: none"> - Caracterizar cómo los giros de actividades influyen en la transformación espacial de las zonas de actividad económica no regulada. - Determinar el impacto de la posesión del espacio por parte del comercio ambulatorio en la construcción de la identidad colectiva de la comunidad. -Identificar las conexiones y relaciones entre los vendedores ambulantes y otros actores urbanos en el contexto del comercio informal, y cómo estas influyen en el patrón de uso del espacio público. | Apropiación del espacio publico | <ul style="list-style-type: none"> 1.Transformacion espacial 2.Identidad colectiva 3.Patron de uso | <p>-Enfoque cualitativo</p> <p>Estrategia de indagación:</p> <p>-Estudio de caso</p> <p>Muestreo:</p> <p>-No probabilístico Comerciantes ambulantes, formales y residentes</p> | <p>Técnicas de obtención de datos:</p> <ul style="list-style-type: none"> -Revisión documental -Observación no Participante -Entrevistas semiestructuradas <p>Instrumentos:</p> <ul style="list-style-type: none"> -Matriz de registro -Ficha de observación y mapeo -Guía de entrevistas semiestructuradas |

Anexo 2: Ficha de Matriz de registral - formato

Matriz de registro

| | |
|--|--|
| NOMBRE DEL DOCUMENTO: | Ordenanza Municipal N:002-2017 |
| AÑO (MES): | 06 de Enero del 2017 – vigente |
| AUTOR: | Municipalidad Distrital Crnl. Gregorio Albarracín Lanchipa |
| FORMA DE ACCESO: | Página web o enlace(link) de acceso |
| OBJETIVO: | Ordenanza Municipal que aprueba el Reglamento que regula el comercio ambulatorio temporal en la vía pública del Distrito Coronel Gregorio Albarracín Lanchipa: Regular y ordenar el comercio ambulatorio en la vía pública para garantizar que en los espacios donde se desarrolla la actividad comercial sea en condiciones de respeto, limpieza, orden, seguridad y tranquilidad de los vecinos del distrito, para contribuir al mejoramiento del ornato. |
| <p>Artículo 4: La presente ordenanza se sustenta en la Normatividad Vigente</p> <ul style="list-style-type: none"> ▪ Constitución Política del Perú Art.2º inc.15 y art.194º ▪ Ley Orgánica de Municipalidades Ley N.º 27972 Artículo 9º, numeral 3,39º,40º y art.83º numeral 3.2 ▪ Ley Nº29060, Ley del Silencio Administrativo. ▪ Decreto Supremo N.º 005-91-TR (26-01-91) Reconocen al Trabajador Ambulante la Calidad Jurídica del Trabajador Autónomo Ambulatorio. ▪ Ley N.º 27337 Código de los niños y Adolescentes | |
| <p>Información relevante para el tema central de investigación:</p> <p>Artículo 22: Restricciones de ubicación del modulo de venta</p> <p>22.1 Instalarse en las veredas obstaculizando el tránsito peatonal. 22.2 Instalarse cerca de hidrantes de bomberos (Grifo contra incendios) 22.3 Instalarse en los cruces peatonales, señalización lugares de evacuación en emergencia. 22.4 Instalarse cerca de la línea del tren determinándose una franja de 50 mt en ambos lados.</p> <p>22.5 Rampas laterales de las veredas utilizados para tránsito de las personas con discapacidad.</p> | <p>Hallazgo de importancia:</p> <p>Observaciones</p> <p>Observaciones</p> <p>Observaciones</p> |

Tesis:

"Comercio informal y su relación con la apropiación del espacio público en la Explanada Mercado Minorista Santa Rosa de DCGAL de la Ciudad de Tacna , 2023"



Anexo 3: Fichas de observación - formato

3.1 Ficha observación de campo Giro de actividades

Ficha de observación

(Giro de actividades)

Nº DE FICHA:
01

HOMBRE: CA. WESSE PORTOCARRERO **FECHA:** JUNIO **UBICACION:** DCGAL - SECTOR 02

HORARIO: 7:00 a 9:00 am

| ©ANT)TIPO DECOM. AMBULANTE | ©ANT)TIPO DECOM. AMBULANTE | ©ANT)TIPO DECOM. AMBULANTE |
|----------------------------|----------------------------|----------------------------|
| | | |

HORARIO: 1:00 a 3:00 am

| ©ANT)TIPO DECOM. AMBULANTE | ©ANT)TIPO DECOM. AMBULANTE | ©ANT)TIPO DECOM. AMBULANTE |
|----------------------------|----------------------------|----------------------------|
| | | |

HORARIO: 6:00 a 8:00 pm

| ©ANT)TIPO DECOM. AMBULANTE | ©ANT)TIPO DECOM. AMBULANTE | ©ANT)TIPO DECOM. AMBULANTE |
|----------------------------|----------------------------|----------------------------|
| | | |



Método:

Observación detallada en diferentes momentos del día, contando de manera continua y sin interrupciones cuántas personas estaban involucradas en el mismo tipo de comercio ambulante desde un extremo de la calle hasta el otro en el área de estudio.

Tesis:

"Comercio informal y su relación con la apropiación del espacio publico en la Explanada Mercado Minorista Santa Rosa de DCGAL de la Ciudad de Tacna , 2023"



3.2 Ficha de observación de campo Transformación espacial

Ficha de observación

(Transformación espacial)

Nº DE FICHA:
02

NOMBRE: AREA DE ESTUDIO **FECHA:** JUNIO **UBICACION:** DCGAL - SECTOR 02

| | | | |
|-----------------------------------|--------------------------------|---------------------------------|--|
| (Imagen Calle Wisse Portocarrero) | (Imagen Calle Mateo Pumacahua) | (Imagen Av. Los Jurisconsultos) | (Imagen Av. La cultura) |
| (Observación) | (Observación) | (Observación) | (Observación) |
| (Imagen Calle Cristóbal Colon) | (Imagen Calle los Escritores) | (Imagen Calle los Músicos) |  <p>V1. Calle Wisse Portocarrero P1. Plaza Patricio Condi Olivares V2. Calle Mateo Pumacahua P2. Plaza Alto Piro V3. Avenida Los Jurisconsultos V4. Avenida La Cultura V5. Calle Cristóbal Colon V6. Calle los Escritores V7. Calle los Músicos</p> <p>Área de Estudio Escala 1:5000</p> |
| (Observación) | (Observación) | (Observación) | |

Método:

Se procederá con una observación detallada de las calles dentro del área de estudio, documentando inicialmente a través de fotografías. Este registro visual será respaldado por una matriz de registro, tomando en cuenta los puntos estipulados en el Artículo 22º de la Ordenanza Municipal.

Tesis:

"Comercio informal y su relación con la apropiación del espacio público en la Explanada Mercado Minorista Santa Rosa de DCGAL de la Ciudad de Tacna , 2023"



3.3 Ficha de Observación de campo – Posicionamiento en el espacio

Ficha de observación

(Posicionamiento en el espacio)

Nº DE FICHA:
03

NOMBRE: AREA DE ESTUDIO **FECHA:** JUNIO **UBICACION:** DCGAL - SECTOR 02

| | | | |
|-----------------------------------|--------------------------------|---------------------------------|-------------------------|
| (Imagen Calle Wisse Portocarrero) | (Imagen Calle Mateo Pumacahua) | (Imagen Av. Los Jurisconsultos) | (Imagen Av. La cultura) |
| (Observación) | (Observación) | (Observación) | (Observación) |
| (Imagen Calle Cristóbal Colon) | (Imagen Calle los Escritores) | (Imagen Calle los Músicos) | |
| (Observación) | (Observación) | (Observación) | |

Método:

Se procederá con una observación detallada de las calles dentro del área de estudio, documentando inicialmente a través de fotografías. Este registro visual ayudara a contrastar con la ficha de mapeo de posicionamiento en el espacio

Tesis:

"Comercio informal y su relación con la apropiación del espacio publico en la Explanada Mercado Minorista Santa Rosa de DCGAL de la Ciudad de Tacna , 2023"



3.4 Ficha de Observación de campo – Posicionamiento en el espacio

Ficha de observación

(Posicionamiento en el espacio)

N.º DE FICHA:
04

NOMBRE: AREA DE ESTUDIO **FECHA:** JUNIO **UBICACION:** DCGAL - SECTOR 02

| | | | |
|--|---------------|---------------|--|
| (Imagen Plaza Patricio Contí Olivares) | (Imagen) | (Imagen) | (Imagen) |
| (Observación) | (Observación) | (Observación) | (Observación) |
| (Imagen Plaza Alto Perú) | (Imagen) | (Imagen) |  |
| (Observación) | (Observación) | (Observación) | |

Método:

Se procederá con una observación detallada de las calles dentro del área de estudio, documentando inicialmente a través de fotografías. Este registro visual ayudará a contrastar con la ficha de mapeo de posicionamiento en el espacio

Tesis:

"Comercio informal y su relación con la apropiación del espacio público en la Explanada Mercado Minorista Santa Rosa de DCGAL de la Ciudad de Tacna, 2023"



3.5 Ficha de Observación de campo – Patrón de uso

Ficha de observación

(Patrón de uso) REGISTRO DE ACTIVIDADES: CAMINANDO, PARADOS Y SENTADOS

N.º DE FICHA:
05

NOMBRE: AREA DE ESTUDIO FECHA: JUNIO UBICACION: DCGAL - SECTOR 02

| SIMBOLO | ACTIVIDAD | HORAS: | | |
|----------------------|--|----------------|----------------|----------------|
| | | 7:00 a 7:20 am | 1:00 a 1:20 pm | 6:00 a 6:20 pm |
| C | Caminando | (Observación) | (Observación) | (Observación) |
| C_F | Caminando para comprar en comercios formales | (Observación) | (Observación) | (Observación) |
| X | Caminando para comprar a comerciantes ambulantes | (Observación) | (Observación) | (Observación) |
| P | De pie, parados | (Observación) | (Observación) | (Observación) |
| P_T | Esperando el transporte | (Observación) | (Observación) | (Observación) |
| S | Sentado en banca publica | (Observación) | (Observación) | (Observación) |
| S_x | Sentado en banca secundaria | (Observación) | (Observación) | (Observación) |
| □ | Actividad comercial ambulante | (Observación) | (Observación) | (Observación) |
| △ | Actividad comercial externa | (Observación) | (Observación) | (Observación) |
| ○ | Actividad cultural o artística | (Observación) | (Observación) | (Observación) |

Método:

El mapeo de actividades implica capturar una instantánea de todas las actividades en el área de estudio en un momento dado. Esto se hace mediante observaciones de 20 minutos por la mañana, tarde y noche, dos (02) días en la semana.

Tesis:

"Comercio informal y su relación con la apropiación del espacio público en la Explanada Mercado Minorista Santa Rosa de DCGAL de la Ciudad de Tacna, 2023"



Anexo 4: Fichas de mapeo - formato

4.1 Ficha de mapeo de campo - Posicionamiento en el espacio

Ficha de mapeo

(Posicionamiento en el espacio)

Nº DE FICHA:
01

NOMBRE: CA. WIESSE PORTOCARRERO FECHA: JUNIO UBICACION: DCGAL - SECTOR 02

| SIMBOLO | TIPOLOGIA DE POSESION | INCLUYE A COMERCIOS INFORMALES QUE ESTEN: |
|---|-------------------------|---|
|  | Adyacente / Sin fijar | La viabilidad de este tipo de comercio a menudo depende de la existencia de interfaces públicas/privadas específicas a lo largo de los límites del espacio público. |
|  | Adyacente / Semi fijo | Este tipo se refiere a una situación en la que el comercio callejero se encuentra conectado a la interfaz entre el espacio público y privado, pero no está fijo en una ubicación específica. |
|  | Adyacente / Fijo | Este tipo se caracteriza por el comercio ambulante que se encuentra de forma permanente en los bordes del espacio público, ocupando una ubicación fija . |
|  | Independiente / No fijo | Este tipo de comercio se caracteriza por su capacidad de llevarse a cabo de manera independiente al interfaz público/privado, con una alta movilidad dentro del espacio público. |
|  | Unifamiliar / Semi fijo | Este tipo de comercio callejero se caracteriza por estar separado de los límites del espacio público, pero no cuenta con la capacidad de movimiento dentro de dicho espacio. |
|  | Separado / Fijo | Este tipo se refiere a una condición en la que el comercio ambulante se lleva a cabo separado de la interfaz público/privada, pero ocupa una parte del espacio público durante un periodo más prolongado . |



Método:

Observación detallada durante 45 minutos en un día de fin de semana, periodo en el que se registra una mayor actividad comercial informal en el lugar. Acompañado de un mapa, se procedió a marcar los distintos tipos de posicionamiento mientras se realizaba la observación en el campo

Tesis:

"Comercio informal y su relación con la apropiación del espacio público en la Explanada Mercado Minorista Santa Rosa de DCGAL de la Ciudad de Tacna, 2023"



4.2 Ficha de mapeo de campo – Patrón de uso

Ficha de mapeo

(Patrón de uso) REGISTRO DE ACTIVIDADES: CAMINANDO, PARADOS Y SENTADOS

N.º DE FICHA:
02

NOMBRE: AREA DE ESTUDIO FECHA: JUNIO UBICACION: DCGAL - SECTOR 02

| SIMBOLO | ACTIVIDAD | INCLUYE A PERSONAS QUE ESTEN: |
|----------------------|--|---|
| C | Caminando | Se refiere a una persona que está caminando en dirección a su trabajo u otros desíños , moviéndose de un lugar a otro de forma activa. |
| C_F | Caminando para comprar en comercios formales | Se refiere a personas que caminan hacia el Mercado San Rosa, tiendas u otros establecimientos . |
| X | Caminando para comprar a comerciantes ambulantes | Se refiere a personas que se desplazan hacia los comerciantes ambulantes con la intención de adquirir sus productos o servicios . |
| P | De pie, parados | Se refiere a una persona que está de pie en un lugar , sin participar activamente en otra actividad específica. |
| P_T | Esperando el transporte | Se refiere a una persona que está esperando el transporte público o un taxi , ya sea de pie o sentada en los paraderos. |
| S | Sentado en banca pública | Se refiere a personas que están sentadas en mobiliario público . |
| S_X | Sentado en banca secundaria | Se refiere a asientos que requieren de una compra para ser utilizados . |
| □ | Actividad comercial ambulante | Se refiere a personas que están realizando actividades comerciales en las calles , vendiendo productos y ofreciendo servicios. |
| △ | Actividad comercial externa | Se refiere a personas que están realizando actividades comerciales externas una vez por semana . |
| ○ | Actividad cultural o artística | Se refiere a personas que están realizando actividades de entretenimiento de manera esporádica . |



Método:

El mapeo de actividades implica capturar una instantánea de todas las actividades en el área de estudio en un momento dado. Esto se hace mediante observaciones de 20 minutos por la mañana, tarde y noche, dos (02) días en la semana.

Tesis:

"Comercio informal y su relación con la apropiación del espacio público en la Explanada Mercado Minorista Santa Rosa de DCGAL de la Ciudad de Tacna, 2023"



Anexo 5 Guía de entrevista semiestructurada – formato

Guía de entrevista semiestructurada

Soy estudiante de arquitectura de la Universidad Privada de Tacna y estoy llevando a cabo una investigación para optar al título. Denominado: "Comercio informal y su relación con la apropiación del espacio público en la Explanada mercado Minorista Santa Rosa de DCGAL de la ciudad de Tacna, 2023" Centrándome en el comerciante ambulante como parte del comercio informal y su como hacen uso de estos espacios públicos en su rutina diaria. Solicitando amablemente que participe en una entrevista que será confidencial y utilizada únicamente con fines académicos. Tu colaboración será muy apreciada, si estás de acuerdo, realizaré una entrevista semiestructurada que incluirá preguntas predefinidas y espacio para tus ideas y opiniones adicionales.

Agradezco tu valioso tiempo y disposición para ayudarme en este proyecto.

Fecha de entrevista: 28/06/2023

| | |
|-------------------------------|---|
| Problema específico 02 | ¿De qué manera la posesión del espacio por parte del comercio ambulante impacta en la construcción de la identidad colectiva de la comunidad? |
|-------------------------------|---|

Entrevista a Comerciante ambulante:

1. ¿En que horarios suele estar presente en el Mercado Santa Rosa como comerciante ambulante? ¿Mantiene una presencia constante en el lugar o varía los días de la semana? (**Posicionamiento en el espacio**)
2. ¿En que medida la ubicación influye en la visibilidad de clientes para un comerciante ambulante en el espacio público? (**Posicionamiento en el espacio**)
3. Cuanto tiempo viene realizando esta actividad en el lugar (**Identidad colectiva**)
4. Cual es el motivo principal para realizar esta actividad (**Identidad Colectiva**)

Entrevista a Residente:

1. ¿Cómo percibe el impacto del comercio ambulante en el entorno y la vida diaria de la comunidad? (**Identidad colectiva**)
2. ¿Considera que el comercio ambulante ha generado beneficios o desafíos para los residentes del lugar? Si es así, ¿podría describirlos brevemente? (**Identidad Colectiva**)
3. ¿Ha experimentado alguna interacción o relación con los comerciantes ambulantes? Si es así, ¿Cómo ha sido esa experiencia y como ha afectado su vida como residente? (**Identidad Colectiva**)

| | |
|-------------------------------|--|
| Problema específico 03 | ¿Cómo se configuran e influyen las conexiones y relaciones entre los vendedores ambulantes y otros actores urbanos en el patrón de uso del espacio público dentro del contexto de comercio informal? |
|-------------------------------|--|

Entrevista a Comerciante informal:

1. ¿Cuánto contacto tiene usted con los residentes del lugar en su actividad comercial? ¿Es un contacto constante o varía según las circunstancias? (**Conexiones y relaciones**)
2. ¿Cuáles considera que son los principales beneficios y desafíos de interactuar con los residentes del lugar, teniendo en cuenta la duración de su estancia en el lugar? (**Conexiones y relaciones**)
3. ¿Cómo describiría la relación entre comerciante ambulantes y comerciantes formales, ambos que comparten un objetivo común de venta? (**Conexiones y relaciones**)

Entrevista a Residente:

1. Como residente del lugar ¿Qué opinión tiene sobre la presencia de comerciantes ambulantes en el Mercado Santa Rosa? (**Conexiones y relaciones**)
2. ¿Qué medidas considera que podrían implementarse para mejorar la convivencia entre los comerciantes ambulantes y los residentes en el Mercado Santa Rosa? (**Conexiones y relaciones**)

Entrevista a Comerciante formal:

1. Como comerciante formal ¿Qué opinión tiene sobre la presencia de comerciantes ambulantes en el Mercado Santa Rosa? (**Conexiones y relaciones**)
2. ¿Ha experimentado algún impacto, ya sea positivo o negativo, debido a la presencia de comerciantes ambulantes cerca de su lugar de venta? (**Conexiones y relaciones**)
3. ¿Qué medidas considera que podrían implementarse para mejorar la convivencia entre los comerciantes ambulantes y los residentes en el Mercado Santa Rosa? (**Conexiones y relaciones**)

Tesis:

"Comercio informal y su relación con la apropiación del espacio público en la Explanada Mercado Minorista Santa Rosa de DCGAL de la Ciudad de Tacna, 2023"



Anexo 6: Matriz de codificación cualitativa-entrevistas

6.1 Entrevistas semiestructuradas comerciantes ambulantes

| | PREGUNTA 01 | PREGUNTA 02 | PREGUNTA 03 | PREGUNTA 04 | PREGUNTA 05 | PREGUNTA 06 | PREGUNTA 07 |
|-----------------|--|--|--|--|---|--|--|
| | 1. ¿En qué horarios suele estar presente en el Mercado Santa Rosa como comerciante ambulante? ¿Mantiene una presencia constante en el lugar o varía según los días de la semana? | 2. ¿En qué medida la ubicación influye en la visibilidad de clientes para un comerciante ambulante en el espacio público? | 3. ¿Cuánto contacto tiene usted con los residentes del lugar en su actividad comercial? ¿Es un contacto constante o varía según las circunstancias? | 4. ¿Cuáles considera que son los principales beneficios y desafíos de interactuar con los residentes del lugar, teniendo en cuenta la duración de su estancia en este lugar? | 5. ¿Cómo describiría la relación entre comerciante ambulantes y comerciantes formales, ambos que comparten un objetivo común de venta? | 6. Cuanto tiempo viene realizando esta actividad y este lugar | 7. Cuál es el motivo principal para realizar esta actividad |
| CODIFICADO CA 1 | Mi horario de trabajo es ahorita en las noches no, comenzando generalmente alrededor de las 6:00 p.m. a 9:00 pm. Esta es la hora en la que suelo comenzar mi recorrido por el mercado y así ofreciendo mis productos, no tengo un día establecido ya que estoy en diferentes lugares. (venta de bebidas) | La ubicación es crucial para nosotros, los comerciantes, sin duda aumentamos nuestras posibilidades de ser vistos. | Si tengo un contacto bueno, pero como estoy en una calle no es el mismo al estar al frente del mercado | El humor, a veces unos se encuentran de buen humor y otros de mal humor | La relación entre los comerciantes ambulantes y los comerciantes formales es compleja, en general, podemos decir que compartimos un objetivo común que es la venta. Aunque a veces puede haber cierta competencia, también existe una especie de colaboración, creo que podemos aprender mucho unos de otros y, en ciertos aspectos, complementamos para crear un ambiente comercial más atractivo y variado para los clientes. | 13 años, antes vendía en la puerta 8 del mercado, me afectó por el paradero de moto y la municipalidad me reubicó por la pandemia | Sustento del hogar |
| CODIFICADO CA 2 | 06:00 am a 11:00 am - constante (rubro de venta pan) | Si influye bastante, yo como vendo un producto en un solo horario, debo estar bastante cerca donde pasa mucha gente sino me quedo con la mercadería | Es variado dependiendo por el lugar donde estoy justo ahora que es un poco escondido | Aprendo de ellos y ellos a veces dejan mensajes positivos | Algunos de nosotros vemos a los comerciantes formales como personas que han logrado establecerse en el mercado de manera establecida. Nosotros, como ambulantes, valoramos la independencia económica que eso representa | 23 años voy bastante en idas y vueltas por tanto caos con la pandemia, pero tengo que trabajar | Sustento del hogar |
| CODIFICADO CA 3 | 06:00 am a 3:00 pm - constante 1 día a la semana de reposo (rubro de venta comida) | Si, influye mucho en la venta, por eso por eso como comerciantes nos colocamos de manera pegada, porque todos queremos vender | Si tengo un contacto constante por lo que estoy gran parte del día afrente de la puerta 8, eso ayuda a tener clientes cautivos que pasan la voz dependiendo también el producto que nosotros ofrecemos | Ofrecemos un producto cómodo y fresco que recién vienen del mercado mayorista y precio es accesible para la comunidad y el peso es completo | Consideramos que la relación es competitiva pero sana. | 15 años | Realmente disfruto la actividad que realizo, no solo como una fuente de ingresos, sino también como una verdadera pasión. Cada día, encuentro satisfacción y un sentido de propósito en lo que hago. |
| CODIFICADO CA 4 | 05:00 am a 12:00 pm - constante 1 día a la semana de reposo, pero no es fijo el varía (rubro de venta productos naturales) | Bueno, si sirve bastante dependiendo no que tipo de producto vendas en lugar | En el horario en el que estoy vienen hasta personas de Bolognesi por mis productos, pero por lo que solo vendo productos naturales en la mañana podría ser mayor si estuviera todo el día | Puede conversar con las personas es un beneficio, mediante bromas | Reconocemos que los comerciantes formales enfrentan ciertas regulaciones y dificultades legales que nosotros, como ambulantes, podemos evitar en cierta medida | 14 años, pero nos movieron por la pandemia, prohibieron 1 año y medio por productos manejables y en contacto con la gente | Para mis hijos porque soy viuda y bueno deudas del banco. Es mi único ingreso. Preocupados cuando dicen que van a renovar su lugar, varias personas vivimos de eso día a día, por necesidad. |
| CODIFICADO CA 5 | 05:30 am a 1:00 pm - constante 1 día a la semana de reposo, el día lunes (rubro venta de desayuno) | Es muy importante porque dependemos de la venta, ubicarnos en puntos podemos vender cómodamente y que nuestros clientes estén cómodos | Si es constante, pero es rápido | El beneficio es que ofrezco mis productos cómodos para los que vienen a comprarme y desafío no he tenido ningún con los residentes | oportunidades de colaboración con comerciantes formales en el futuro | 17 años en el mercado en el mismo lugar trabajando | Para gastos de la casa |
| CODIFICADO CA 6 | 06:00 am a 7:00 pm - constante 1 día a la semana de reposo, cualquier día (rubro de venta de ropa) | Estoy aquí todo el día, es mi lugar fijo cerca del mercado. A medida que avanza el día, la gente se acerca y muchos se detienen en mi puesto. Con mi oferta de ropa, atraigo a aquellos que buscan algo nuevo para vestir | Si varía por lo que bueno estamos un poco alejados pero los domingos la feria que se arma aumenta nuestra clientela | Tranquilo no ha tenido ningún desafío, todo tranquilo y buen humor por ambas partes | Algunos de nosotros sentimos que, como ambulantes, estamos más cerca de la comunidad y podemos tener un impacto directo en el entorno local. | 15 años cerca de la zona, pero siempre alrededor del mercado | Sustento del hogar |
| CODIFICADO CA 7 | 06:00 am a 1:00 pm - por momentos tengo lugar fijo, pero también como ambulante voy caminando 1 día a la semana de reposo, solo día miércoles (rubro venta de comida) | Establezco mi puesto de venta cerca del mercado. Vendo huevos y mi mesa me permite mostrar mi producto de manera organizada. Todos los días mantengo esta ubicación constante, lo que me permite interactuar con los residentes locales y los transeúntes que se acercan al mercado. | Si tengo un contacto bueno por la ubicación donde ahorita me mantengo fijo por momentos y a veces vienen con los niños y se conversa mas | Tranquilo, siempre se ha mantenido una interacción buena | Los clientes que nos prefieren a menudo valoran la autenticidad y el trato personal que ofrecemos, | Estoy por momentos como ambulante caminando, yo vendía adentro del mercado 10 años pagando y ahora estoy afuera casi 6 años, porque es cerquita de mi casa me conviene trabajar por acá. | Para la familia, pagar la universidad de mis hijos y por salud porque no puedo trabajar de obrero, entonces este es mi medio de sustento |

| | | | | | | | |
|---------------------|---|---|---|--|--|---|---|
| CODIFICADO CA 8 | 06:00 am a 11:00 am - dependiendo a veces si me quedo más hasta la noche y descanso 1 o 2 días dependiendo (rubro venta de fruta) | Tengo un espacio relativamente fijo cerca de la entrada del mercado. Puedo ajustar mi posición según la competencia y la demanda de los clientes. Ofrezco frutas y verduras frescas, por lo que el lugar es estratégico para atraer a compradores | Si llego a interactuar bastante con la gente, si porque pasa mucha gente por aquí | Beneficio que se da una relación tranquila y buena con las personas que vienen a comprar y de desafío o mala no he tenido | Al no tener un local fijo, tenemos una conexión más directa con la comunidad y podemos adaptarnos más rápido a sus necesidades. | Como 33 años he ido y venido a veces voy a ferias. | Me gustaría destacar la fuerza de tantos comerciantes ambulantes que, como yo, se esfuerzan por salir adelante en medio de circunstancias difíciles. Es fundamental que la sociedad entienda las luchas que enfrentamos |
| CODIFICADO CA 9 | 06:00 am a 7:00 pm - Todos (rubro de ferretería) | Yo tengo un lugar fijo cerca de la avenida, entonces a mí si me ayuda mucho ser visible | Si es constante sería mejor, pero estamos designados en una zona que si al menos si transita mucha gente | Tranquilo si a veces el humor un poco | Nosotros, los ambulantes, tendemos a tener una comunidad más cercana entre nosotros. | Como 8 a 10 años, recién nos reubicaron, estábamos en diferentes, pero alrededor del Mercado | Sustento para la familia, apoyo a mis hijos que están estudiante en el colegio. Soy ya muy adulto difícil encontrar trabajo para mí. |
| CODIFICADO CA 10 | 08:00 am a 4:00 pm - Todos los días (venta de helados) | Estoy aquí todo el día, en mi puesto cerca del mercado en la Plaza Patricio Contí Olivares. Con mis helados, atraigo a quienes buscan un respiro refrescante en medio de la jornada | Si casi por lo que estamos en una zona con un flujo constante de gente eso ayuda | Lo beneficioso es el trato amable por parte de ellos | Nosotros dependemos de la visibilidad en la calle y la atracción de la gente que pasa. Ellos ya tienen un puesto | Casi 10 años constante en el lugar | Mantenimiento del hogar, tengo que llevar el pan de cada día |
| CODIFICADO CA 11 | Comienzo bueno temprano en la mañana, alrededor de las 7:00 a.m. hasta las 4:00 p.m. o 5:00 p.m. Pero a veces también suelo quedarme más tiempo. (venta de comida) | Si influye bastante, yo como pongo sillas tengo que tener un espacio amplio a comparación de otros compañeros que venden otros productos | Es variado como en si no tengo un lugar fijo acá, si la relación es menor | Al vender huevitos de codorniz directamente, puedo brindarles un producto alimenticio saludable. Sin embargo, un desafío es que no tengo un lugar definido entonces tránsito por las calles y no es un lugar seguro para ellos ni para mí como vendedora. | Nosotros tenemos que ser astutos para encontrar los mejores lugares para vender. Los formales tienen su ubicación establecida | Como ambulante bueno estoy acá 6 años vendiendo, igual por el covid me retiré un momento y bueno volví a la venta cerca del mercado | Mi sustento económico, para mantener la casa. |
| CODIFICADO CA 12 | 06:00 am a 8:00 pm - varía a veces estoy yo o a veces mi hija que también se queda (rubro de venta verduras) | Me pongo justo detrás del mercado Santa Rosa para vender mis verduras. Siempre encuentro mi rincón, moviéndome si hay más vendedores. Vendo verduras frescas y la ubicación es genial para atraer compradores | En cuanto al contacto con los residentes, mi nivel de contacto puede variar. Durante mi actividad comercial de venta caminando por las noches, tengo un contacto directo pero breve debido a que necesito moverme | Los beneficios de interactuar con los residentes durante mi actividad comercial nocturna es ofrecerles un producto conveniente mientras caminan. Sin embargo, el desafío es que mi presencia es breve, lo que dificulta tener una clientela fija. | Para algunos formales, nosotros somos como los "invasores" temporales que aparecen y desaparecen. Aunque en realidad solo estamos tratando de ganarnos la vida. | Llevo realizando esta actividad acá ya un año, pero como le digo no son todos los días de la semana, estoy en otros dependiendo si hay alguna actividad en el sector me dirijo ahí. | Esta actividad me permite generar ingresos y contribuir a mi sustento económico. |
| CODIFICADO CA 13 | Desde las 7:00 am hasta las 4:00 pm -constante todos los días (rubro venta de refresco) | Bueno si influye mi ubicación, nos colocamos amontonados no porque queremos vender, estar más lejos o calles más oscuras no vamos a vender nada | Si, variado si llego a entablar conversación con los clientes, pero no es tanto por la circunstancia que no hay tanta clientela por acá | Los residentes son nuestra clientela principal. Como beneficio, les ofrezco mis productos a precios económicos y accesibles. Sin embargo, reconozco el desafío que representa el hecho de que el lugar donde me ubico es una calle angosta, lo cual dificulta su tránsito. | Los comerciantes formales y nosotros compartimos el mismo objetivo de vender, pero cada uno tiene su propio enfoque. | Como 1 mes y medio constantemente acá | Por un tiempo como he estudiado derecho, hasta encontrar prácticas para mi carrera |
| CODIFICADO CA 14 | Empiezo a vender en mi carrito alrededor de las 2:00 pm o 3:00 pm en diferentes ubicaciones y a la demanda de los clientes - mis días son variables entre 3 a 4 días en la semana estoy por esta zona (rubro venta de comida) | Pongo mi puesto cerquita del mercado. Según quiénes estén alrededor y lo que la gente quiera, cambio de sitio. Vendo api y quinua, así que aquí caen los que quieren algo rico | El contacto si varía no es constante por el mismo hecho que tengo que moverme porque las autoridades no me permiten mantenerme de manera fija en un lugar. | Al ir caminando con mi carrito, puedo llegar a diferentes áreas y estar presente en momentos en los que las personas buscan un antojo. Además, la movilidad de mi carrito me permite llegar a ellos y como desafío es el lugares donde mi ubico | A veces, los comerciantes formales nos ven como competencia directa, pero en realidad, creo que podemos coexistir | Estoy reciente ya 3 meses por acá vendiendo | Para mí, la elaboración de postres va más allá de una simple afición. Es una forma de ganar el día a día en mi hogar. |
| CODIFICADO CA 15 | Como comerciante, estoy durante 2 días máximo en lo que llego a terminar lo que vendo de mi cosecha. De 10:00 am hasta las 8:00 pm hasta que se acabe. (rubro venta de fruta) | Bueno no estoy por mucho tiempo acá, entonces encontrar una ubicación es muy importante para vender mis productos | Durante mi venta bueno el contacto varía, algunos clientes podrían visitar el mercado y me pueden encontrar, pero como no me quedo por semanas largas es difícil | El beneficio que ofrezco es traer productos frescos a precios más accesibles, ya que provienen directamente de mi propia cosecha. | Ambos buscamos ganarnos la vida vendiendo, pero lo hacemos de maneras diferentes. Ellos tienen su tienda y su clientela fija, mientras que nosotros estamos constantemente en movimiento | Vengo por temporadas y puedo estar en diferentes mercados o ubicaciones. Trato de venir cada mes para ofrecer mis productos. | Bueno es mi único trabajo y sustento de mi familia. |

6.2 Entrevistas semiestructuradas residentes y comerciantes formales

| | PREGUNTA 01 | PREGUNTA 02 | PREGUNTA 03 | PREGUNTA 04 | PREGUNTA 05 | | PREGUNTA 01 | PREGUNTA 02 | PREGUNTA 03 |
|----------------|--|--|--|---|--|-----------------|--|--|--|
| | 1. Como residente del lugar, ¿qué opinión tiene sobre la presencia de comerciantes ambulantes en el Mercado Santa Rosa? | 2. ¿Cómo percibe el impacto del comercio ambulante en el entorno y la vida diaria de la comunidad? | 3. ¿Considera que el comercio ambulante ha generado beneficios o desafíos para los residentes del lugar? Si es así, ¿podría describirlos brevemente? | 4. ¿Ha experimentado alguna interacción o relación con los comerciantes informales? Si es así, ¿cómo ha sido esa experiencia y cómo ha afectado su vida como residente? | 5. ¿Qué medidas considera que podrían implementarse para mejorar la convivencia entre los comerciantes informales y los residentes en el Mercado Santa Rosa? | | 1. Como comerciante formal, ¿qué opinión tiene sobre la presencia de comerciantes ambulantes en el Mercado Santa Rosa? | 2. ¿Ha experimentado algún impacto, ya sea positivo o negativo, debido a la presencia de comerciantes informales cerca de su lugar de venta? | 3. ¿Qué medidas considera que podrían implementarse para mejorar la convivencia entre los comerciantes ambulantes y los residentes en el Mercado Santa Rosa? |
| CODIFICADO R 1 | Son un poquito perjudicial, pero sé que se necesitan porque trabajan para solventar sus gastos, siempre y tanto no hagan un deterioro en el lugar. | No esta ordenado, sería bueno que lo ordenen por rubro, a veces es difícil por el tránsito también de vehículos complica más las cosas | Como beneficio es lo que encuentro acá más cercano, porque a veces el mercado no está abierto e incluso ingresar al mercado está más lejitos, la accesibilidad. Como desafío visualmente se ve desordenado | Si buena porque a veces saben tratar y saben ganarse la clientela | El orden y que ellos se pongan de acuerdo en contratar a un personal de seguridad, los delincuentes a veces cuando uno está comprando aprovechan y nos están robando | CODIFICADO CF 1 | Entiendo que también quieren trabajar, pero nosotros si nos perjudican bastante, hemos que sacar gran parte de nuestro negocio ocupando las veredas, para que no se coloquen en el ingreso de nuestro local de venta de ropa | Ya no ingresan las personas a nuestros comercios, ya que encuentran las cosas en la calle, ya que ellos no pagan nada y pueden dar los productos a muy bajos puestos, nosotros tenemos que pagar alquiler en nuestros puestos | Bueno, yo creo que podríamos organizar reuniones regulares entre los comerciantes formales y ambulantes para intercambiar ideas y resolver problemas juntos. Así nos conoceríamos mejor y podríamos encontrar soluciones que beneficien a todos. |
| CODIFICADO R 2 | Mas ordenamiento, no hay como caminar, todos los ambulantes están metidos en la pista, el municipio pueda hacer algo | Es bueno, pero siempre debe haber orden porque a veces hay triciclos y dejan todo sucio | En la mañana si deben ordenarse, lo beneficio es que están los productos cerca | Todos están trabajando, no hay trabajo todos tienen derecho, pero en si es buena cerca | Mas limpieza, respeten las veredas a veces en todas partes, se ponen en cualquier sitio en mi casa afuerita toda la mañana con bulla porque yo vivo acá y se quejan cuando alguien les dice algo | CODIFICADO CF 2 | Nos baja bastante la venta, venden cosas similares a un menor precio y nos perjudican mucho | Nosotros invertimos dinero, pagamos alquiler entonces si perjudica nuestra venta | podríamos establecer zonas designadas para los comerciantes ambulantes dentro del mercado, de manera que no interfieran con el espacio de los comerciantes formales. Así cada uno tendría su lugar y podríamos convivir en armonía. |
| CODIFICADO R 3 | Me parecen que son personas trabajadoras que necesitan ganarse el pan de cada de día, necesitan comer | Si normal se me hace fácil caminar | Accesibilidad y comodidad. Si hay cierta dificultad al entrar al mercado y como son por horas hay que dar esa facilidad con tal que trabajen | Claro si tengo caseros porque te atienden bien y uno le compra sus productos | Ordenarlos para que ellos tengan la facilidad de exhibir sus productos | CODIFICADO CF 3 | Bueno su presencia me parece perjudicial, yo tengo mi negocio acá en la avenida y se ponen en la misma vereda de tu negocio, donde a veces ya la gente no quiere entrar a comprar una porque bajan sus precios | Bueno positivo, porque el cliente se siente beneficiado al tener los productos en la mano, al que sale temprano porque está ahí, negativo para nosotros porque venden sus productos a menos precios, ahorita que las cosas están caras, si es beneficioso para el publico | Podríamos establecer horarios flexibles para la entrada y salida de los comerciantes ambulantes. De esa manera, podríamos evitar aglomeraciones y facilitar la circulación en el mercado. |
| CODIFICADO R 4 | Yo pienso que es mala a veces puede pasar algo y están en la vereda y pista, a veces no se puede transitar | Se me hace un poco complicado no se puede transitar mucha aglomeración, en la noche | Como beneficio ingresar fácilmente a adquirir productos | Claro si porque te atienden bien | Reubicar en un sitio donde puedan establecerse | CODIFICADO CF 4 | Bueno es por una parte perjudicial, porque es nuestra competencia directa, pero he visto que como las personas ven que se vende más en este lugar, hay más negocios que han abierto | entiendo que pueden ofrecer una competencia adicional y aportar una diversidad de productos que atraen a más clientes al mercado. Sin embargo, a veces siento que compiten de manera desleal, ya que no cumplen con las mismas regulaciones y costos que nosotros, los comerciantes formales, debemos enfrentar. | implementar capacitaciones o talleres para los comerciantes ambulantes, brindándoles herramientas para mejorar sus negocios y su relación con la comunidad. |
| CODIFICADO R5 | Tiene cosas buenas y cosas malas, caos y lo bueno la accesibilidad | Igual, porque congestiona el tránsito, digamos yo tengo carro no tengo donde parquear en horas puntas la congestión | Beneficios poco, solo para comprar porque no hay atención en la noche | Claro si porque te atienden bien | Ellos son informales porque no pagan alquiler, nada uno que es formal si yo estoy en mi casa a veces tengo negocio, no me conviene a mí, a veces tengo mi cochera se me hace difícil salir | CODIFICADO CF 5 | Bueno con comerciantes ambulantes, bueno venden productos a menor presencia, en cambio nosotros pagamos alquiler y otros gastos, el cual nos hace difícil bajar nuestros precios, lo que genera que a veces no vendamos | puede beneficiar a todos los comerciantes al aumentar el flujo de personas. Sin embargo, en ocasiones, la competencia directa con los comerciantes informales puede ser desafiante y afectar las ventas. | Como comerciante formal, ayudaría establecer zonas designadas para comerciantes ambulantes y definir horarios específicos para su actividad la cual no nos perjudique a nosotros. Además, promover la comunicación entre ambos grupos y brindar capacitaciones sobre normativas comerciales sería beneficioso para mejorar la convivencia en el Mercado Santa Rosa |

| | | | | | | | | | |
|---------------------------|---|---|---|---|--|----------------------------|---|--|--|
| <p>CODIFICADO R 6</p> | <p>Yo creo que el comercio ambulatorio es una necesidad tanto para el consumidor, como también al comerciante que vende, porque el comerciante no puede pagar esos precios de alquiler dentro del mercado y como consumidor los precios son menores que lo que habitualmente cuesta en el mercado</p> | <p>La municipalidad haga un orden, a veces ocupan más las áreas peatonales donde dificultan el paso de los peatones, porque a veces son personas con discapacidad</p> | <p>Beneficios económicos si, ya que ellos no pagan impuestos ni alquiler, solo pagan un ticket al municipio y hace que los precios sean bajos también sería bueno que haya orden porque trae inseguridad a la zona</p> | <p>Por las noches ocupan el paso que debería ser usado por los transeúntes, las motos. Ese mismo desorden pueden ocasionar un accidente. Ocupan espacios destinados para estacionamientos y uno que consume sus productos tiene que estar en la pista para comprarlos. El delincuente tiene facilidad de robar tanto al comerciante como consumidor</p> | <p>El municipio debería de ordenar al comercio ambulatorio darles lugares espaciosos para que nosotros podamos consumir sus productos de manera segura sin tener el miedo de que nos puedan robar, la gente se amontona y ponga en riesgo su identidad</p> | <p>CODIFICADO CF 6</p> | <p>La verdad a mí me incomoda, porque me obstruyen el ingreso de algunos clientes, no permite que ingresen a nuestro local ya que en las calles encuentran más económico</p> | <p>Para mí negativo, porque vendo lo que la persona vende afuera en la calle, genera una baja en nuestra venta de nuestros productos, tampoco los podemos botar porque es su sustento, la autoridad debería ver la manera de buscar un lugar donde puedan desempeñar esa labor</p> | <p>podría ser tener un espacio de diálogo abierto, donde podamos expresar nuestras inquietudes y escuchar las de los comerciantes informales. Así podríamos encontrar soluciones de manera más efectiva.</p> |
| <p>CODIFICADO R7</p> | <p>La presencia de comerciantes ambulantes es mixta. Por un lado, reconozco que muchos de estos comerciantes son personas trabajadoras que necesitan ganarse la vida y cubrir sus gastos diarios. Pero también en ocasiones, se produce un desorden y una congestión en las calles y aceras debido a la ocupación del espacio público por parte de los comerciantes. Esto dificulta la movilidad peatonal y el acceso a las tiendas y servicios cercanos.</p> | <p>Transitar complicado</p> | <p>Considero que ha generado más beneficios, porque aparte genera más trabajo a personas que lo necesitan, son espacios donde se genera una venta económica y alcance del bolsillo</p> | <p>El producto y el trato es bueno</p> | <p>Mas control y seguridad por parte de la municipalidad</p> | <p>CODIFICADO CF 7</p> | <p>Por un lado, atraen a más clientes y pueden agregar variedad al mercado. Por otro lado, a veces operan sin regulaciones, lo que puede afectar negativamente a los comerciantes formales que cumplen con todas las normativas.</p> | <p>He experimentado tanto impactos positivos como negativos. La competencia de los comerciantes informales a veces reduce mis ventas, pero también he notado que atraen a más clientes al mercado en general, lo que a la larga puede ser beneficioso.</p> | <p>Creo que sería beneficioso establecer zonas designadas para los comerciantes ambulantes, donde puedan operar sin obstaculizar el paso</p> |
| <p>CODIFICADO R 8</p> | <p>Creo que se convirtió en parte del espacio y se debería formalizar el lugar no votándolos sino dándoles un equipamiento para que puedan ejercer su funcionamiento de manera más ordenada</p> | <p>Considero que hace más dinámica las funciones y vida en el sector</p> | <p>Creo que ha generado un desafío por el desorden en el sector sin embargo también creo que su función aporta al uso masificado en el sector</p> | <p>Únicamente la compra en el lugar si, fue una compra común sin mayores inconvenientes</p> | <p>Creo que debería haber una propuesta de módulos para la venta ordenada y controlada en el sector eso ayudaría a jerarquizar lugares de venta y mejorar las circulaciones peatonales</p> | <p>CODIFICADO CF 8</p> | <p>En mi opinión, la presencia de comerciantes ambulantes en el Mercado Santa Rosa es una situación delicada. Por un lado, entiendo que buscan ganarse la vida. Sin embargo, a veces su presencia puede generar competencia desleal y dificultar la gestión del espacio y la seguridad en el mercado.</p> | <p>Por un lado, la presencia de ambulantes puede atraer a más clientes a la zona, lo que en ocasiones ha incrementado mis ventas</p> | <p>Una medida que podría ser efectiva es la creación de un comité que incluya a representantes para discutir y acordar regulaciones y normas de convivencia</p> |
| <p>CODIFICADO R 9</p> | <p>crean mucha aglomeración en su entorno, se expanden sin orden.</p> | <p>se abrieron más puestos de ventas, se incrementó el comercio tanto que se encuentran servicios para los cuales ya no es necesario ir hasta el centro de la ciudad, tiene sus beneficios y sus contras.</p> | <p>si, los beneficios son la variedad de servicios para la comunidad sin embargo todavía hay la sensación de inseguridad por el mercado santa rosa, así como en ciertas horas puntas hay el flujo de transportes es elevado, también al hacer sus paradas los buses se encuentran cerca a los puestos de ambulantes alrededor de la plaza y mercado</p> | <p>He presenciado que al momento de bajar los pasajeros se encuentran ambulantes de frutas y otros, eso crea aglomeración y algunos delincuentes aprovechan de eso para robar.</p> | <p>Mas orden, limpieza, iluminación y seguridad, un ejemplo en mercadillo Bolognesi los ambulantes se ubicaron por la parte de arriba del mercadillo donde ya no genera tanto conflicto vehicular, esa zona no se vea muy afectada ya que tienen un ancho de la vía considerable para esa actividad.</p> | <p>CODIFICADO CF 9</p> | <p>Por un lado, aportan una energía y una variedad que puede beneficiar al mercado en términos de atractivo para los clientes. Por otro lado, a veces suelen ocupar espacios sin autorización</p> | <p>he notado que la competencia puede llevar a una disminución en mis ventas, especialmente si ofrecen productos similares a precios más bajos</p> | <p>establecer regulaciones claras y transparentes que definan los espacios y horarios permitidos para la venta ambulante.</p> |

| | | | | | | | | | |
|----------------------------|---|---|--|---|--|-----------------------------|---|--|--|
| <p>CODIFICADO R 10</p> | <p>En mi opinión es una actividad que necesita orden y regulación urgentemente para que pueda funcionar adecuadamente, no siento que sea una actividad negativa sin embargo al ser un punto de atracción diaria de mucha gente se necesita poner parámetros y sobre todo límites, sean urbanos y/o comerciales para que la zona no se vuelva un foco de desorden e inseguridad.</p> | <p>Influye directamente en la vida diaria puesto que condiciona de algún modo aspectos como el tránsito sea peatonal o vehicular, la acumulación de residuos aumentando la capacidad de acumulación de estos llevándolos al límite y la seguridad urbana en la zona</p> | <p>Han generado más desafíos que beneficios por la forma en cómo se desarrollan los comercios ambulantes Desafíos: Desorden urbano, Contaminación ambiental, Inseguridad al transitar, Delincuencia, Ocupación de veredas obligando a las personas a caminar en la pista, Dificultad para abastecer cómodamente al Mercado Santa Rosa. Beneficios: Variedad de acceso a productos, Mayor atención durante el día en comparación al mercado Santa Rosa.</p> | <p>Si, durante fechas importantes del año los comercios ambulantes suelen extenderse en área ocupando más área en los alrededores de la zona, muchas veces impidiendo la salida de la gente de sus propias viviendas causando el malestar de los residentes.</p> | <p>Usando criterios de diseño urbano se debería regular espacio que ocupan actualmente los ambulantes no solo en uso, sino también en metraje (áreas y medidas) para así tener espacios más ordenados a los alrededores sin perjudicar el tránsito de las personas, a su vez pienso que una buena alternativa podría ser peatonalizar las vías de alrededor del mercado Santa Rosa, por tiempos preestablecidos para que las personas puedan transitar cómodamente, sin olvidar reubicar a los transportes menores como mototaxis en puntos estratégicos para que puedan servir de soporte a las actividades que se desarrollen y no se mezclen con el tránsito peatonal</p> | <p>CODIFICADO CF 10</p> | <p>Por un lado, pueden aportar diversidad y opciones frescas para los clientes. Sin embargo, es importante establecer reglas claras para evitar problemas</p> | <p>En algunos casos, la presencia de ambulantes ha atraído a más personas a la zona, lo que ha aumentado mis ventas. Sin embargo, también he notado que a veces generan congestión y desorden, lo que puede afectar la comodidad de mis clientes</p> | <p>Una medida efectiva sería establecer una zona específica para la venta ambulante, con acceso controlado y regulaciones claras sobre horarios y espacio. También se podría implementar un sistema de vigilancia y seguridad que garantice un ambiente seguro</p> |
| <p>CODIFICADO R 11</p> | <p>La presencia de comerciantes ambulantes alrededor del Mercado, ellos deberían contar con una mejor organización de modo que no sea la causa de una congestión vehicular o peatonal, además de contar con un mobiliario que permita que los productos se encuentren en un buen estado y no exista riesgo de contaminación.</p> | <p>El impacto del comercio ambulante puede ser percibido de manera positiva y negativa, pero depende de una organización responsable por parte de los vendedores. el impacto positivo ya que nos brindan más variedad de productos y es más atractivo el impacto negativo ya que se promueve la informalidad y desorden en el mercado</p> | <p>El comercio ambulante tiene muchas ventajas como la variedad de productos y servicios además que permite un acceso rápido a algunos artículos esenciales, sin embargo, la falta de regulación o la presencia excesiva podría generar problemas en el orden además de congestionar algunas áreas.</p> | <p>La presencia de los comerciantes ambulantes es una excelente opción cuando deseo comprar ciertos productos donde los productos que ofrecen los comerciantes establecidos son limitados, también la diferencia de precios con respecto a los comerciantes establecidos me permite ahorrar en mis compras diarias.</p> | <p>Para mejorar la convivencia entre ambos es importante establecer normativas claras para el comercio ambulante además de asignarles espacios donde se tenga en cuenta las necesidades de los comerciantes y minimizar impactos negativos como la congestión o la obstrucción de la vía pública. También es importante que ambas partes conversen para que puedan expresar sus preocupaciones o necesidades y encontrar soluciones equitativas.</p> | | | | |
| <p>CODIFICADO R 12</p> | <p>La gente se pone ahí por necesidad porque todos necesitan trabajar y por eso tratan de buscarse una alternativa para salir adelante y a veces no es fácil comenzar un emprendimiento o un negocio así formal. Por eso que empiezan así para salir adelante.</p> | <p>Mas antes, había un poco de desorden por lo mismo que no estaban muy conformados, creo que es por asociaciones, ahora se encuentran más ordenados para evitar problemas con los mismos vecinos del sector. El impacto a veces es bueno para las personas que viven por acá por el precio en el mercado a veces es más barato. En general el impacto negativo ha reducido</p> | <p>Beneficios para los que no tienen negocio, para los que solo viven en su casa, desafío para los que tienen tiendas les perjudica para ellos más competencia ellos tienen una tienda formal en su mismo domicilio y los otros de ambulantes y ahí a veces se genera problemas. Lo veo por ambos lados</p> | <p>Te dan un buen trato, porque lo quieren mayormente es vender sus productos o lo que ofrecen, son casos raros como digo que a veces encuentras una persona que te trate mal, la mayoría los comerciantes son bien amistosos para que les compres sus productos</p> | <p>Tratando de estar ordenados, no dejando basura, a veces los mismos vecinos se incomodaban y ahí empezaban los problemas como se han organizado un poco mejor ahora ya están más ordenados, eso es un bien para ambos entre ambos se necesitan, a veces uno necesita comprar cosas y ambulante está a la mano</p> | | | | |

| | | | | | |
|----------------------------|---|---|--|--|---|
| <p>CODIFICADO R 13</p> | <p>Me parece que es muy bueno porque ayudan al pequeño emprendedor, porque son personas que deben ser ayudadas a través de la municipalidad para que puedan formalizarse y puedan ser formales. Ayuda porque ellos están moviendo el comercio en la zona tienen varios productos tienen muy buen precio ante otros comercios, si tienen su pro y sus contras, pero creo con ayuda de la municipalidad y distrito se puede mejorar su estadía.</p> | <p>El impacto es muy importante ya que, así como mueve la economía también ayuda la canasta familiar, así como los vecinos de la zona, usualmente las amas de casa van a costear el costo de la canasta familiar y así le logra precios más bajos a comparación de otros lugares. De todas maneras, a la vida diaria ayuda muchísimo ya que disminuye el costo de la canasta familiar</p> | <p>Yo creo que genera beneficios y desafíos, beneficios costo y variación de productos, desafío en cuanto al desorden en la vía pública se genera un cierre de calles, quizás perjudique el tránsito de los vehículos. Poniéndolos en una balanza el beneficio es mucho más ya que no solo los beneficiados somos nosotros como consumidores sino ellos ya que ayudan a sus familias para salir adelante</p> | <p>Si, he interactuado con los comerciantes que están en el mercado santa rosa a diario y es una experiencia satisfactoria no te dan una boleta de venta por productos que ellos compra, pero manejan muy buenos precios ayudando a la canasta familiar de mi casa. Ver el pequeño emprendedor surge con variación de productos ya no solo trae frutas, sino también verduras.</p> | <p>La municipalidad es el ente encargado para la formalización y la correcta distribución de ellos ,dentro y fuera del mercado santa rosa .Considerando que dentro del mercado también hay ambulantes .Es importante tener en cuenta que el tránsito tanto vehicular como peatonal interfiere o de repente dándole un espacio o horarios .Si bien ayuda con la contribución económica ,pero con una correcta distribución de la zona se obtendría mejores resultados tanto para los comerciantes como para las personas que viven alrededor .</p> |
| <p>CODIFICADO R 14</p> | <p>La presencia de comerciantes en la zona es demasiado desordenada, sobre todo si no están bien ubicados las zonas de peatones y lugares de comercio.</p> | <p>El comercio ambulante genera desorden, pero a la comunidad ayuda a encontrar cosas que quieren a menor precio.</p> | <p>Genera desafíos, porque generan desorden y pueden ocurrir accidentes, este comercio está asociado a una avenida principal donde concurren muchos autos</p> | <p>Si, algunos comerciantes son amables, pero otros a veces generan escándalos con otras personas.</p> | <p>La municipalidad podría ayudar a que haya un orden de peatones y de comerciantes, verificar que las personas comerciantes no generen discusiones con los residentes de la zona.</p> |
| <p>CODIFICADO R 15</p> | <p>Son una parte vital de la dinámica del mercado y aportan diversidad a las opciones comerciales disponibles, pero también generan desorden visual e impacto en la movilidad peatonal</p> | <p>El impacto del comercio ambulante en el entorno y la vida diaria de la comunidad puede ser percibido de manera diversa. Algunos pueden verlo como una fuente de vitalidad económica y social, mientras que otros pueden sentir que afecta la estética urbana y la organización del espacio público.</p> | <p>El comercio ambulante ha generado beneficios como una mayor variedad de productos y precios competitivos, lo que puede favorecer a los residentes. Sin embargo, también ha presentado desafíos, como posibles conflictos de espacio y regulación, así como la competencia con comercios establecidos.</p> | <p>Como residente, he experimentado interacción con comerciantes informales en el día a día. Esta experiencia en líneas generales es buena el trato ha sido amable y tranquilo.</p> | <p>Para mejorar la convivencia entre los comerciantes informales y los residentes en el Mercado Santa Rosa, podrían implementarse medidas como establecer zonas designadas para el comercio ambulante, regular horarios y ubicaciones, y fomentar un diálogo constructivo entre ambas partes para abordar preocupaciones y necesidades. También podría considerarse la capacitación para los comerciantes sobre prácticas comerciales responsables y sostenibles</p> |